



Документы также читайте на официальном сайте органов местного самоуправления г. Белгорода [www.beladm.ru](http://www.beladm.ru) и в сетевом издании «Газета «Наш Белгород» (GAZETANB.RU)

Приложение №3 к Порядку составления и утверждения отчета о результатах деятельности муниципальных учреждений города Белгорода и об использовании закрепленного за ними имущества

УТВЕРЖДЕН  
наблюдательным советом муниципального автономного учреждения «Институт муниципального развития и социальных технологий»

Протокол № \_\_\_\_\_ от \_\_\_\_\_ 2020г.

Отчет  
о результатах деятельности муниципального автономного учреждения «Институт муниципального развития и социальных технологий» и об использовании закрепленного за ним муниципального имущества за 2019 год

**Общие сведения об учреждении**

Полное наименование учреждения	Муниципальное автономное учреждение «Институт муниципального развития и социальных технологий»
Сокращенное наименование учреждения	МАУ «Институт муниципального развития и социальных технологий»
Место нахождения учреждения	г. Белгород
Почтовый адрес учреждения	308023, г. Белгород, ул. Генерала Лебеда, д.2
Перечень видов деятельности учреждения, соответствующий его учредительным документам:	
- основной вид деятельности	Прикладные научные исследования
- иные виды деятельности	1. Осуществление издательской деятельности 2. Организация и проведение общественно значимых мероприятий в сфере образования, науки и молодежной политики 3. Ведение информационных ресурсов и баз данных
Перечень услуг (работ), которые оказываются за плату, в случаях предусмотренных нормативно-правовыми (правовыми) актами	---
Потребители услуг (работ), которым оказываются за плату, в случаях предусмотренных нормативно-правовыми (правовыми) актами	Юридические и физические лица
Перечень разрешительных документов (с указанием номеров, даты выдачи и срока действия), на основании которых учреждение осуществляет деятельность	ГК РФ, ФЗ от 03.11.2006 г. № 174-ФЗ «Об автономных учреждениях», распоряжение администрации г. Белгорода от 16.08.2011 г. № 2866 «О создании МАУ «Институт муниципального развития и социальных технологий» путем изменения типа МУ «Институт муниципального развития и социальных технологий»
Среднегодовая численность работников учреждения, чел.	14
Средняя заработная плата работников учреждения, тыс.руб.	32,3
Состав наблюдательного совета автономного учреждения (Ф.И.О., должность):	
Представители учредителя	Председатель: Тельнов А.И., заместитель главы администрации города по внутренней и кадровой политике Родионова Е.А., зам.начальника управления организационно-контрольной и аналитической работы - начальник отдела аналитики и мониторинга администрации г. Белгорода
Представители собственника имущества	Селиванова О.В., руководитель комитета имущественных и земельных отношений администрации г. Белгорода
Представители общественности	Сапрыка В.А., зав.кафедрой социальных технологий НИУ «БелГУ», доц., д.с.н. Шаповалова И.С., зав. кафедрой социологии и организации работы с молодежью НИУ «БелГУ», проф., д.с.н. Данакин Н.С., директор института синергетики БГТУ им. В.Г. Шухова, проф., д.с.н.
Представители трудового коллектива	Кунина С.И., гл. специалист отдела социального мониторинга МАУ «Институт муниципального развития и социальных технологий», Рядинская Д.В., гл. специалист отдела обеспечения работы информационных систем, Литвякова Ю.А., гл. специалист отдела обеспечения работы информационных систем

Показатель	На начало года	На конец года
Количество штатных единиц учреждения	23	8
Квалификация сотрудников учреждения (вместе с Д/О)	23	8
Информация о причинах, приведших к изменению количества штатных единиц на конец отчетного периода: сокращение штатных единиц		

**Сведения о результатах деятельности учреждения**

№ п/п	Наименование показателя деятельности	Единица измерения	2-й предшествующий год (2017г.)	1-й предшествующий год (2018г.)	Отчетный год (2019 г.)
1.	Изменение (увеличение, уменьшение) балансовой (остаточной) стоимости нефинансовых активов относительно предыдущего отчетного года	%	6,74	0,0	-0,01
2.	Общая сумма выставленных требований в возмещение ущерба по недостаткам и хищениям материальных ценностей, денежных средств, а также от порчи материальных ценностей	тыс. руб.	0	0	0
3.	Изменения (увеличение, уменьшение) дебиторской задолженности:	тыс. руб.	0	0	14,9
	в разрезе поступлений		0	0	0
	в разрезе выплат	тыс.руб.	0	0	14,9
4.	Изменения (увеличение, уменьшение) кредиторской задолженности:	тыс. руб.	0	0	0
	в разрезе поступлений		0	0	0
	в разрезе выплат		0	0	0
5.	Доходы, полученные учреждением от оказания платных услуг (выполнения работ)	тыс. руб.	0	141	0
6.	Исполнение муниципального задания	%	99	96	96
8.	Осуществление деятельности в соответствии с обязательствами перед страховщиком по обязательному социальному страхованию	%	0	0	0
11.	Объем финансового обеспечения муниципального задания	тыс. руб.	10601	11715	9608
12.	Объем финансового обеспечения деятельности, связанной с выполнением работ или оказанием услуг, в соответствии с обязательствами перед страховщиком по обязательному социальному страхованию	тыс. руб.	0	0	188,7
13.	Объем финансового обеспечения развития учреждения	тыс. руб.	0	0	0

14.	Прибыль после налогообложения в отчетном периоде	тыс. руб.	0	0	0
15.	Иные сведения:		0	0	0
	Прибыль после налогообложения и обязательных платежей для выполнения муниципального задания (расходов, не относящихся к себестоимости платных услуг, в связи с недофинансированием из бюджета/ОМС) в отчетном периоде	тыс. руб.	0	0	0

**Сведения об использовании закрепленного муниципального имущества**

№ п/п	Наименование показателя деятельности	Единица измерения	2-й предшествующий год (2017 г.)		1-й предшествующий год (2018 г.)		Отчетный год (2019 г.)	
			на начало года	на конец года	на начало года	на конец года	на начало года	на конец года
1.	Общая балансовая (первоначальная) стоимость имущества, в том числе:	тыс. руб.	1562,7	1676,2	1676,2	1676,2	1676,2	1664,9
	балансовая стоимость недвижимого имущества	тыс. руб.	0	0	0	0	0	0
	балансовая стоимость особо ценного движимого имущества	тыс. руб.	0	0	0	317,4	317,4	317,4
2.	Количество объектов недвижимого имущества (зданий, строений, помещений)	штук	0	0	0	0	0	0
3.	Общая площадь объектов недвижимого имущества, закрепленная за учреждением, в том числе:	кв. м.	0	0	0	0	0	0
	площадь недвижимого имущества, переданного в аренду	кв. м.	0	0	0	0	0	0
	площадь недвижимого имущества, переданного в безвозмездное пользование	кв. м.	0	0	0	0	0	0
4.	Объем средств, полученных от использования имущества, закрепленного за учреждением	тыс. руб.	0	414,0	0	414,0	0	68,6

На правах рекламы

А.В. ГРИДЧИН,  
заместитель директора по научной и проектной деятельности

**АДМИНИСТРАЦИЯ ГОРОДА БЕЛГОРОДА**

**РАСПОРЯЖЕНИЕ**

от 13 февраля 2020 г.

№ 141

О подготовке документации по планировке территории в составе проекта межевания территории в границах ул. Щорса - ул. Конева - ул. Буденного - б-р Юности города Белгорода

В соответствии со ст. 45 Градостроительного кодекса Российской Федерации, руководствуясь распоряжением департамента строительства и транспорта Белгородской области от 29 мая 2018 года № 440 «Об утверждении правил землепользования и застройки городского округа «Город Белгород» Белгородской области»:

1. Управлению архитектуры и градостроительства администрации города Белгорода подготовить документацию по планировке территории в составе проекта межевания территории в границах ул. Щорса - ул. Конева - ул. Буденного - б-р Юности города Белгорода.
2. Установить срок подготовки проекта межевания не более трех месяцев со дня опубликования настоящего распоряжения.
3. Физические и юридические лица вправе представить в управление архитектуры и градостроительства администрации города Белгорода (г. Белгород, пр. Белгородский, 114-в, контактный телефон 73-26-07, время работы: с 9:00 до 13:00 и с 14:00 до 18:00 ежедневно за исключением выходных и праздничных дней) в течение месяца со дня опубликования настоящего распоряжения свои предложения о порядке, сроках подготовки и содержании документации по планировке территории.
4. Управлению по взаимодействию со СМИ администрации города (Кудинова Л.А.) в течение трех дней обеспечить опубликование настоящего распоряжения в газете «Наш Белгород», сетевом издании «Газета «Наш Белгород» (GAZETANB.RU) и на официальном сайте органов местного самоуправления города Белгорода в информационно-телекоммуникационной сети Интернет.
5. Контроль за исполнением настоящего распоряжения возложить на первого заместителя главы администрации города Голыкова В.Г.

Ю.В. ГАЛДУН,

глава администрации города Белгорода

**АДМИНИСТРАЦИЯ ГОРОДА БЕЛГОРОДА**

**РАСПОРЯЖЕНИЕ**

от 13 февраля 2020 г.

№ 142

О подготовке проекта внесения изменений в правила землепользования и застройки городского округа «Город Белгород» Белгородской области

Рассмотрев заключение комиссии по подготовке проекта правил землепользования и застройки от 17 января 2020 года, в соответствии со статьями 31 - 33 Градостроительного кодекса Российской Федерации, законом Белгородской области от 21 декабря 2017 года № 223 «О перераспределении отдельных полномочий в сфере градостроительной деятельности между органами местного самоуправления и органами государственной власти Белгородской области»:

1. Принять предложения комиссии по подготовке проекта правил землепользования и застройки о внесении изменений в правила землепользования и застройки городского округа «Город Белгород» Белгородской области, утвержденных распоряжением департамента строительства и транспорта Белгородской области от 29 мая 2018 года № 440 (в редакции распоряжения от 30 июля 2019 года № 387), применительно ко всей территории городского округа «Город Белгород».
2. Подготовку проекта внесения изменений в правила землепользования и застройки городского округа «Город Белгород» Белгородской области возложить на комиссию по подготовке проекта правил землепользования и застройки.
3. Установить, что срок подготовки проекта внесения изменений в правила землепользования и застройки городского округа «Город Белгород» Белгородской области составляет не более трех месяцев с даты опубликования настоящего распоряжения.
4. Управлению архитектуры и градостроительства администрации города Белгорода (Киселев С.Н.) осуществить подготовку и обеспечить опубликование сообщения о принятии решения о подготовке проекта внесения изменений в правила землепользования и застройки городского округа «Город Белгород» Белгородской области в газете «Наш Белгород», сетевом издании «Газета «Наш Белгород» (GAZETANB.RU) и на официальном сайте органов местного самоуправления города Белгорода в информационно-телекоммуникационной сети Интернет не позднее чем по истечении десяти дней с даты принятия настоящего распоряжения.
5. Управлению по взаимодействию со СМИ администрации города (Кудинова Л.А.) обеспечить опубликование настоящего распоряжения в газете «Наш Белгород», сетевом издании «Газета «Наш Белгород» (GAZETANB.RU) и на официальном сайте органов местного самоуправления города Белгорода в информационно-телекоммуникационной сети Интернет.
6. Контроль за исполнением настоящего распоряжения возложить на первого заместителя главы администрации города Голыкова В.Г.

Ю.В. ГАЛДУН,

глава администрации города Белгорода

**АДМИНИСТРАЦИЯ ГОРОДА БЕЛГОРОДА**

**РАСПОРЯЖЕНИЕ**

от 14 февраля 2020 г.

№ 145

О подготовке документации по планировке территории в составе проекта планировки и проекта межевания территории на линейный объект: «Трубопровод водоподводящей и водоотводящей сети станции обезжелезизации, производительностью 4080 м³/сутки в мкр. ИЖС «Юго-Западный 2.5», города Белгорода, Белгородской области»

В соответствии со ст. 45 Градостроительного кодекса Российской Федерации, руководствуясь распоряжением департамента строительства и транспорта Белгородской области от 22 января 2019 года № 22 «Об утверждении генерального плана городского округа «Город Белгород» Белгородской области»:

1. Принять предложение государственного унитарного предприятия «Белгородский областной фонд поддержки индивидуального жилищного строительства» о разработке документации по планировке территории в составе проекта планировки и проекта межевания территории на линейный объект: «Трубопровод водоподводящей и водоотводящей сети станции обезжелезизации, производительностью 4080 м³/сутки в мкр. ИЖС «Юго-Западный 2.5», города Белгорода, Белгородской области».
2. Проверку подготовленной документации по планировке территории на соответствие нормам действующего градостроительного законодательства возложить на управление архитектуры и градостроительства администрации города Белгорода (Киселев С.Н.).
3. Установить срок подготовки проекта планировки и проекта межевания не более трех месяцев со дня опубликования настоящего распоряжения.
4. Физические и юридические лица вправе представить в управление архитектуры и градостроительства администрации города Белгорода (г. Белгород, пр. Белгородский, 114-в, контактный телефон (4722) 73-26-07, время работы: с 9:00 до 13:00 и с 14:00 до 18:00 ежедневно за исключением выходных и праздничных дней) в течение месяца со дня опубликования настоящего распоряжения свои предложения о порядке, сроках подготовки и содержании документации по планировке территории.
5. Управлению по взаимодействию со СМИ администрации города (Кудинова Л.А.) в течение трех дней обеспечить опубликование настоящего распоряжения в газете «Наш Белгород», сетевом издании «Газета «Наш Белгород» (GAZETANB.RU) и на официальном сайте органов местного самоуправления города Белгорода в информационно-телекоммуникационной сети Интернет.
6. Контроль за исполнением настоящего распоряжения возложить на первого заместителя главы администрации города Голыкова В.Г.

Ю.В. ГАЛДУН,

глава администрации города Белгорода

**АДМИНИСТРАЦИЯ ГОРОДА БЕЛГОРОДА**

**ПОСТАНОВЛЕНИЕ**

от 14 февраля 2020 г.

№ 31

Об утверждении административного регламента предоставления муниципальной услуги «Предоставление разрешения на отключение от предельных параметров разрешенного строительства, реконструкции объектов капитального строительства»

Руководствуясь Градостроительным кодексом Российской Федерации, Земельным кодексом Российской Федерации, Гражданским кодексом Российской Федерации, в целях реализации Федерального закона от 27 июля 2010 года № 210-ФЗ «Об организации

предоставления государственных и муниципальных услуг», во исполнение закона Белгородской области от 21.12.2017 № 223 «О перераспределении отдельных полномочий в сфере градостроительной деятельности между органами местного самоуправления и органами государственной власти Белгородской области», постановления администрации города Белгорода от 15 декабря 2014 года № 245 «Об утверждении порядка разработки и утверждения административных регламентов и единых стандартизованных требований к предоставлению муниципальных услуг городского округа «Город Белгород»

#### ПОСТАНОВЛЯЮ:

1. Утвердить административный регламент предоставления муниципальной услуги «Предоставление разрешения на отклонение от предельных параметров разрешенного строительства, реконструкции объектов капитального строительства» (прилагается).
2. Признать утратившими силу постановления администрации города:
  - от 27 декабря 2016 года № 230 «Об утверждении административного регламента предоставления муниципальной услуги «Предоставление разрешения на отклонение от предельных параметров разрешенного строительства, реконструкции объектов капитального строительства»;
  - от 29 сентября 2017 года № 218 «О внесении изменений в постановление администрации города Белгорода от 27 декабря 2016 года № 230 «Об утверждении административного регламента предоставления муниципальной услуги «Предоставление разрешения на отклонение от предельных параметров разрешенного строительства, реконструкции объектов капитального строительства»;
  - от 28 сентября 2018 № 141 «О внесении изменений в постановление администрации города Белгорода от 27 декабря 2016 года № 230 «Об утверждении административного регламента предоставления муниципальной услуги «Предоставление разрешения на отклонение от предельных параметров разрешенного строительства, реконструкции объектов капитального строительства».
3. Управлению по взаимодействию со СМИ администрации города (Кудинова Л.А.) в течение трех дней обеспечить опубликование настоящего постановления в газете «Наш Белгород», сетевом издании «Газета «Наш Белгород» (GAZETANB.RU) и на официальном сайте органа местного самоуправления города Белгорода в информационно-телекоммуникационной сети Интернет.
4. Контроль за исполнением настоящего постановления возложить на первого заместителя главы администрации города Голикова В.Г.

Ю.В. ГАЛДУН,  
глава администрации города Белгорода

#### Приложение

#### УТВЕРЖДЕН постановлением администрации города Белгорода от 14 февраля 2020 г. № 31

#### Административный регламент предоставления муниципальной услуги «Предоставление разрешения на отклонение от предельных параметров разрешенного строительства, реконструкции объектов капитального строительства»

##### 1. Общие положения

1.1. Предмет регулирования административного регламента.  
Административный регламент предоставления муниципальной услуги «Предоставление разрешения на отклонение от предельных параметров разрешенного строительства, реконструкции объектов капитального строительства» (далее - административный регламент, муниципальная услуга) разработан в целях повышения качества исполнения и доступности результатов предоставления муниципальной услуги, создания комфортных условий для участников отношений, возникающих при оформлении земельных участков, определяет порядок, сроки и последовательность действий (административные процедуры) при предоставлении муниципальной услуги.

1.2. Круг заявителей.  
1.2.1. Заявитель - физическое или юридическое лицо, имеющее право на получение муниципальной услуги, являющееся правообладателем земельного участка, размеры которого меньше установленных градостроительным регламентом минимальных размеров земельного участка либо конфигурация, инженерно-геологические или иные характеристики которого неблагоприятны для застройки либо физическое или юридическое лицо, обращающееся за разрешениями на отклонение от предельных параметров разрешенного строительства, реконструкции объектов капитального строительства, если такое отклонение необходимо в целях однократного изменения одного или нескольких предельных параметров разрешенного строительства, реконструкции объектов капитального строительства, установленных градостроительным регламентом для конкретной территориальной зоны, не более чем на десять процентов.

1.2.2. В интересах правообладателей земельных участков вправе обратиться представители по доверенности или законные представители.

1.3. Требования к порядку информирования о предоставлении муниципальной услуги.  
1.3.1. Муниципальная услуга предоставляется управлением архитектуры и градостроительства администрации города Белгорода (далее - Управление) на основании результатов общественных обсуждений или публичных слушаний по проекту решения о предоставлении разрешения на отклонение от предельных параметров разрешенного строительства, реконструкции объектов капитального строительства.

1.3.2. Сведения о месте нахождения, графике работы, справочных телефонах, адресе электронной почты Управления, многофункционального центра предоставления муниципальных услуг (далее - МФЦ) размещены на сайте администрации города Белгорода ([www.belad.m.ru](http://www.belad.m.ru)) (далее - Интернет-сайт), на едином портале государственных и муниципальных услуг (функций) ([www.gosuslugi.ru](http://www.gosuslugi.ru)) (далее - Единый портал) и на портале государственных и муниципальных услуг Белгородской области ([www.gosuslugi31.ru](http://www.gosuslugi31.ru)) (далее - Региональный портал).

1.3.3. Информирование заявителей о предоставлении муниципальной услуги осуществляется:

- непосредственно в Управлении через информационные стенды и при консультировании специалистами Управления;
- с использованием средств телефонной связи (тел.: 73-26-04);
- на информационных стендах в доступных для посетителей помещениях Управления, МФЦ;
- посредством использования сведений, размещенных в сети Интернет на Интернет-сайте, на Едином, Региональном порталах;
- через МФЦ;
- в средствах массовой информации.

В целях доступности получения информации о муниципальной услуге для людей с ограниченными возможностями здоровья по зрению обеспечивается адаптация Интернет-сайта с учетом особых потребностей инвалидов по зрению, с приведением его к международному стандарту доступности веб-контента и веб-сервисов (WCAG).

1.3.4. Порядок получения информации по вопросам предоставления муниципальной услуги, в том числе о ходе предоставления муниципальной услуги.

Основными требованиями к информированию заявителей о порядке и о ходе предоставления муниципальной услуги являются достоверность предоставляемой информации, четкость в изложении информации, полнота информирования.

Информирование заявителей о порядке и о ходе предоставления муниципальной услуги обеспечивается специалистами Управления непосредственно на личном приеме, по телефону или может осуществляться в электронном виде по адресу электронной почты: [belaiag@mail.ru](mailto:belaiag@mail.ru).

При индивидуальном письменном консультировании о порядке предоставления муниципальной услуги ответ направляется заинтересованному лицу в течение 20 дней со дня регистрации письменного обращения.

При общении с заявителями (по телефону или лично) специалисты Управления должны корректно и внимательно относиться к заявителям, не унижая их чести и достоинства. Устное информирование о порядке предоставления муниципальной услуги должно проводиться с использованием официально-делового стиля речи.

По телефонам справочных служб Управления, а также на вышеуказанных Интернет-ресурсах заявителям предоставляется следующая информация:

- сведения о порядке предоставления муниципальной услуги и перечне документов для предоставления муниципальной услуги;
  - сведения о должностных лицах, ответственных за предоставление муниципальной услуги, и о графике приема заявителей муниципальной услуги;
  - сведения об основаниях для отказа в предоставлении муниципальной услуги и о порядке обжалования действий (бездействия) должностных лиц, предоставляющих муниципальную услугу.
- Время для консультаций по телефону не может превышать более 10 минут, при невозможности специалиста, принявшего звонок, самостоятельно ответить на поставленные вопросы телефонный звонок должен быть передан (переведен) на другого специалиста или же заявителю должен быть сообщен телефонный номер, по которому можно получить необходимую информацию.
- Если специалист не может дать ответ самостоятельно при личном обращении либо подготовка ответа требует продолжительного (дополнительного) времени, он обязан предложить заявителю один из трех вариантов дальнейших действий:
- изложить суть обращения в письменной форме;
  - назначить другое удобное для заявителя время для консультации;
  - дать консультацию в трехдневный срок по контактному телефону, указанному заявителем.

Информирование по вопросам предоставления муниципальной услуги осуществляется специалистами Управления, обеспечивающими предоставление муниципальной услуги.

Специалисты МФЦ информируют заявителей о порядке предоставления муниципальной услуги в МФЦ, о ходе выполнения запросов о предоставлении муниципальной услуги, а также по иным вопросам, связанным с предоставлением муниципальной услуги, а также консультируют заявителей о порядке предоставления муниципальной услуги в МФЦ.

1.3.5. Порядок, форма и место размещения информации о предоставлении муниципальной услуги.  
Информация о предоставлении муниципальной услуги размещается на стенде в Управлении, Едином, Региональном порталах, Интернет-сайте.

На информационном стенде в Управлении, МФЦ размещается следующая информация:

- извлечения из нормативных правовых актов, содержащих нормы, регулирующие порядок предоставления муниципальной услуги;
- текст административного регламента;
- перечень документов, необходимых для предоставления муниципальной услуги, и требования, предъявляемые к этим документам;
- образцы оформления документов, необходимых для предоставления муниципальной услуги, и требования к ним;
- месторасположение, график (режим) работы, номера телефонов, адреса Интернет-сайтов и электронной почты организаций, в которых заявителям могут получить документы, необходимые для предоставления муниципальной услуги;
- схема размещения должностных лиц и график приема ими заявителей;
- сроки предоставления услуги в целом и максимальные сроки выполнения отдельных административных процедур, в том числе время нахождения в очереди (ожидания), время приема документов;
- основания для прекращения, приостановления предоставления муниципальной услуги;
- основания отказа в предоставлении муниципальной услуги;
- порядок получения консультаций;
- порядок обжалования решений и действий (бездействия) должностных лиц Управления;
- наименование, адрес и телефон вышестоящего органа.

Справочные, статистические и аналитические материалы, нормативные правовые акты, касающиеся предоставления муниципальной услуги, находятся у специалистов Управления и предоставляются для ознакомления заявителям.

1.3.6. На Интернет-сайте, Едином, Региональном порталах содержится следующая информация:

- текст административного регламента;
- перечень документов, необходимых для предоставления муниципальной услуги, и требования, предъявляемые к этим документам;
- сроки предоставления муниципальной услуги в целом и максимальные сроки выполнения отдельных административных процедур, в том числе время нахождения в очереди (ожидания), время приема документов;
- основания для прекращения, приостановления предоставления муниципальной услуги;
- основания отказа в предоставлении муниципальной услуги;
- формы контроля;
- требования к местам предоставления муниципальной услуги;
- порядок получения консультаций;
- порядок обжалования решений и действий (бездействия) должностных лиц Управления;
- справочная информация;
- нормативно-правовая база предоставления муниципальной услуги;
- наименование, адрес и телефон вышестоящего органа.

##### 2. Стандарт предоставления муниципальной услуги

2.1. Наименование муниципальной услуги «Предоставление разрешения на отклонение от предельных параметров разрешенного строительства, реконструкции объектов капитального строительства».

2.2. Муниципальную услугу предоставляет Управление.

- Для предоставления муниципальной услуги осуществляется взаимодействие с:
- Комиссией по подготовке проекта правил землепользования и застройки (далее - Комиссия);
  - МФЦ;
  - МАУ «Белгород-медиа»;
  - Управлением Федеральной службы государственной регистрации, кадастра и картографии по Белгородской области (далее - Росреестр);
  - ФБУ «Федеральная кадастровая палата Федеральной службы государственной регистрации, кадастра и картографии по Белгородской области» (далее - Кадастровая палата);
  - органом исполнительной власти Белгородской области, осуществляющим функции проведения единой государственной политики в сфере строительства, градостроительства и архитектуры, транспорта и дорожного комплекса - департаментом строительства и транспорта Белгородской области (далее - Департамент области).

2.3. Результатом предоставления муниципальной услуги является:

- решение о предоставлении разрешения на отклонение от предельных параметров разрешенного строительства, реконструкции объектов капитального строительства;
  - решение об отказе в предоставлении разрешения на отклонение от предельных параметров разрешенного строительства, реконструкции объектов капитального строительства.
- 2.4. Срок предоставления муниципальной услуги.
- 2.4.1. Муниципальная услуга с проведением общественных обсуждений или публичных слушаний предоставляется в течение 92 дней со дня предоставления в Управление документов, обязанность по предоставлению которых в соответствии с п. 2.6 настоящего административного регламента возложена на заявителя.
- 2.4.1.2. Муниципальная услуга без проведения общественных обсуждений или публичных слушаний предоставляется в течение 35 дней со дня предоставления в Управление документов, обязанность по предоставлению которых в соответствии с п. 2.6 настоящего административного регламента возложена на заявителя в случае если отклонение от предельных параметров разрешенного строительства, реконструкции объектов капитального строительства необходимо в целях однократного изменения одного или нескольких предельных параметров разрешенного строительства, реконструкции объектов капитального строительства, установленных градостроительным

регламентом для конкретной территориальной зоны, не более чем на десять процентов.

2.4.2. Проект решения о предоставлении разрешения на отклонение от предельных параметров разрешенного строительства, реконструкции объектов капитального строительства в соответствии со ст. 5.1, 40 Градостроительного кодекса РФ подлежит обсуждению на общественных обсуждениях или публичных слушаниях, проводимых в порядке, определенном Уставом городского округа «Город Белгород» и решением Белгородского городского Совета от 29.05.2018 г. № 659 «Об утверждении Порядка организации и проведения публичных слушаний, общественных обсуждений в городе Белгороде» за исключением случая, указанного в пункте 2.4.1.2. настоящего административного регламента.

2.5. Предоставление муниципальной услуги осуществляется в соответствии с нормативными правовыми актами, опубликованными на Интернет-сайте, Едином, Региональном порталах.

2.6. Исчерпывающий перечень документов, необходимых для предоставления муниципальной услуги, которые предоставляются заявителем самостоятельно:

- заявление о предоставлении разрешения на отклонение от предельных параметров разрешенного строительства, реконструкции объектов капитального строительства (далее - заявление) по форме согласно приложению № 1 к настоящему административному регламенту;

К заявлению должны быть приложены:

- правоустанавливающие документы на земельный участок и объекты недвижимости, расположенные на земельном участке в случае отсутствия соответствующих записей о наличии прав в выписках из Единого государственного реестра недвижимости о правообладателях земельных участков и объектов недвижимости;

- копия документа, удостоверяющего личность заявителя (заявителей), являющегося физическим лицом, либо личность представителя физического или юридического лица;
- документ, удостоверяющий права (полномочия) представителя заявителя, если с заявлением обращается представитель заявителя (заявителей);

- для физического лица - нотариально заверенная доверенность;
- для юридического лица - доверенность, заверенная печатью юридического лица;
- раздел проектной документации - схема планировочной организации земельного участка с отображением размещения планируемого для строительства или реконструкции объекта;
- пояснительная записка, указывающая параметры застройки в проектной документации, не соответствующие параметрам, определенным статьей 38 Градостроительного кодекса Российской Федерации.

2.7. Исчерпывающий перечень документов, необходимых для предоставления муниципальной услуги в соответствии с нормативными правовыми актами для предоставления муниципальной услуги, которые находятся в распоряжении Управления и организаций, указанных в п. 2.2 настоящего административного регламента, и которые заявитель вправе представить самостоятельно:

- выписка из Единого государственного реестра недвижимости;
- 1) о правообладателях земельных участков, имеющих общие границы с земельным участком, применительно к которому запрашивается разрешение на отклонение от предельных параметров;
- 2) о правообладателях объектов капитального строительства, помещений, являющихся частью объекта капитального строительства, расположенных на земельных участках имеющих общие границы с земельным участком, применительно к которому запрашивается разрешение на отклонение от предельных параметров;

2.8. Заявление может быть:

- направлено в письменном виде по почте;
- представлено лично (или через представителя по доверенности, оформленной в установленном порядке);
- направлено в электронной форме через Региональный портал, заверенное электронной подписью (далее - ЭП).

Заявление, которое подается в форме электронного документа, подписывается электронной подписью, использование которой допускается законодательством Российской Федерации. В заявлении заявитель может указать просьбу о направлении ему информации по вопросу предоставления муниципальной услуги в электронной форме или по почте.

2.9. Специалисты не вправе требовать от заявителя:

- 1) представления документов и информации или осуществления действий, представление или осуществление которых не предусмотрено нормативными правовыми актами, регулирующими отношения, возникающие в связи с предоставлением государственных и муниципальных услуг;

- 2) представления документов и информации, которые в соответствии с нормативными правовыми актами Российской Федерации, нормативными правовыми актами Белгородской области и муниципальными правовыми актами находятся в распоряжении органов, предоставляющих муниципальную услугу, иных государственных органов, органов местного самоуправления и (или) подведомственных государственным органам и органам местного самоуправления организаций, участвующих в предоставлении муниципальных услуг, за исключением документов, указанных в части 6 статьи 7 Федерального закона от 27.07.2010 № 210-ФЗ «Об организации предоставления государственных и муниципальных услуг»;

- 3) осуществления действий, в том числе согласований, необходимых для получения государственных и муниципальных услуг и связанных с обращением в иные государственные органы, органы местного самоуправления, организации, за исключением получения услуг и получения документов и информации, предоставляемых в результате предоставления таких услуг, включенных в перечни, указанные в части 1 статьи 9 Федерального закона от 27.07.2010 № 210-ФЗ «Об организации предоставления государственных и муниципальных услуг»;

- 4) представления документов и информации, отсутствие и (или) недостоверность которых не указывались при первоначальном отказе в приеме документов, необходимых для предоставления государственной или муниципальной услуги, либо в предоставлении государственной или муниципальной услуги, за исключением следующих случаев:

- а) изменение требований нормативных правовых актов, касающихся предоставления государственной или муниципальной услуги, после первоначальной подачи заявления о предоставлении государственной или муниципальной услуги;
- б) наличие ошибок в заявлении о предоставлении государственной или муниципальной услуги и документах, поданных заявителем после первоначального отказа в приеме документов, необходимых для предоставления государственной или муниципальной услуги, либо в предоставлении государственной или муниципальной услуги и не включенных в представленный ранее комплект документов;
- в) истечение срока действия документов или изменение информации после первоначального отказа в приеме документов, необходимых для предоставления государственной или муниципальной услуги, либо в предоставлении государственной или муниципальной услуги;
- г) выявление документально подтвержденного факта (признаков) ошибочного или противоправного действия (бездействия) должностного лица органа, предоставляющего государственную услугу, или органа, предоставляющего муниципальную услугу, государственного или муниципального служащего, работника многофункционального центра, работника организации, предусмотренной частью 1.1 статьи 16 Федерального закона от 27.07.2010 № 210-ФЗ «Об организации предоставления государственных и муниципальных услуг», при первоначальном отказе в приеме документов, необходимых для предоставления государственной или муниципальной услуги, либо в предоставлении государственной или муниципальной услуги, о чем в письменном виде за подписью руководителя органа, предоставляющего государственную услугу, или органа, предоставляющего муниципальную услугу, руководителя многофункционального центра при первоначальном отказе в приеме документов, необходимых для предоставления государственной или муниципальной услуги, либо руководителя организации, предусмотренной частью 1.1 статьи 16 Федерального закона от 27.07.2010 № 210-ФЗ «Об организации предоставления государственных и муниципальных услуг», уведомляется заявитель, а также приносятся извинения за доставленные неудобства.

2.10. Основания для отказа в приеме заявления и документов:

- заявление представлено неполномоченным лицом;
- не представлены документы, указанные в п. 2.6 настоящего административного регламента.

2.11. Исчерпывающий перечень оснований для отказа в предоставлении муниципальной услуги:

- письменный отказ заявителя от получения муниципальной услуги;
- отсутствие необходимости в отклонении от предельных параметров разрешенного строительства, реконструкции объектов капитального строительства в связи с тем, что характеристики земельного участка позволяют осуществить строительство, реконструкцию объекта в установленных параметрах;
- земельный участок не сформирован (отсутствуют характеристики, позволяющие определить его в качестве индивидуально определенной вещи);

- заявитель не соответствует требованиям, указанным в п. 1.2.1 настоящего административного регламента;

- территория, на которой заявитель не распространяется действие градостроительных регламентов либо для соответствующей территории градостроительные регламенты не установлены;

- земельный участок зарезервирован для муниципальных нужд;

- заявление подано на отклонение от предельных параметров в части предельного количества этажей, предельной высоты зданий, строений, сооружений и требований к архитектурным решениям объектов капитального строительства в границах территорий исторических поселений федерального или регионального значения;

- несоблюдение требований технических регламентов (нормативов и стандартов) и иных обязательных требований, установленных в целях охраны окружающей природной и культурно-исторической среды, здоровья, безопасности проживания и жизнедеятельности людей, нормативов градостроительного проектирования, прав и интересов владельцев смежных земельных участков и объектов недвижимости, иных физических и юридических лиц в результате отклонения от предельных параметров разрешенного строительства, реконструкции объектов капитального строительства.

2.12. Основания для приостановления предоставления муниципальной услуги отсутствуют.

2.13. Муниципальная услуга предоставляется на безвозмездной основе.

Расходи, связанные с организацией и проведением общественных обсуждений или публичных слушаний по проекту решения о предоставлении разрешения на отклонение от предельных параметров разрешенного строительства, реконструкции объектов капитального строительства, несет заявитель.

2.14. Максимальный срок ожидания в очереди при подаче запроса о предоставлении муниципальной услуги и при получении результата предоставления муниципальной услуги не должен превышать 15 минут.

2.15. Срок и порядок регистрации запроса заявителя о предоставлении муниципальной услуги.

Заявление о предоставлении муниципальной услуги регистрируется в день подачи документов в журнале регистрации заявлений специалистом, ответственным за выполнение административной процедуры, на которого в соответствии с должностной инструкцией возложена данная обязанность (далее - специалист, специалист МФЦ).

2.16. Требования к помещениям, в которых предоставляется муниципальная услуга, к местам для заполнения запросов о предоставлении муниципальной услуги, информационным стендам с образцами их заполнения и перечнем документов, необходимых для предоставления муниципальной услуги, в том числе к обеспечению доступности для инвалидов указанных объектов в соответствии с законодательством Российской Федерации о социальной защите инвалидов.

2.16.1. Требования к помещениям, в которых предоставляется муниципальная услуга:

- здание, в котором находится Управление, расположено с учетом пешеходной доступности (не более 10 минут пешком) для заявителей от остановок общественного транспорта;
- центральный вход в здание оформляется информационной вывеской с указанием полного наименования учреждения, режима работы, места нахождения;

- прилегающая территория здания, где расположено учреждение, оснащена парковочными местами;

- при приеме заявителей осуществляется согласно графику приема специалистами Управления, специалистами МФЦ в специально выделенных для этих целей помещениях;

- места предоставления муниципальной услуги включают места для ожидания, информирования, приема заявителей, которые оборудованы стульями, столами, и обеспечиваются бумагой и письменными принадлежностями для возможности оформления документов, а также оборудованы информационными стендами;

- у входа в каждое помещение размещаются информационные таблички с указанием номера кабинета, фамилии, имени, отчества и должности специалиста, специалиста МФЦ, осуществляющего прием, графика работы.

2.16.2. Требования к размещению и оформлению информационных стендов:

- стенды, содержащие информацию о графике приема граждан, о порядке предоставления муниципальной услуги, образцы заполнения заявления и перечень предоставляемых документов, размещаются в фойе Управления;
- текст материалов, размещаемых на стендах, должен быть напечатан удобным для чтения шрифтом (шрифт не менее 14), основные моменты и наиболее важные места выделены;

- информация, размещаемая на информационных стендах, должна содержать дату размещения, подпись руководителя (заместителя руководителя) Управления, а также регулярно обновляться.

2.16.3. Требования к помещениям, в которых предоставляется муниципальная услуга, в части обеспечения доступности для инвалидов:

- возможность беспрепятственного входа в здание и выхода из него;
- возможность самостоятельного передвижения по зданию в целях доступа к месту предоставления муниципальной услуги;
- сопровождение инвалидов, имеющих стойкие нарушения функции зрения, и обеспечение самостоятельного их передвижения в помещении Управления;

- содействие инвалиду при входе в здание и выходе из него, информирование инвалида о доступных маршрутах общественного транспорта;

- надлежащее размещение носителей информации, необходимой для обеспечения беспрепятственного доступа инвалидов к объектам и услугам, с учетом ограничений их жизнедеятельности;

- обеспечение допуска в помещения Управления собаки-проводника при наличии документа, подтверждающего ее специальное обучение, выданного по форме и в порядке, утвержденных приказом Министерства труда и социальной защиты Российской Федерации от 22 июня 2015 года № 386н;

- предоставление инвалидам по слуху при необходимости услуги с использованием русского жестового языка, включая обеспечение допуска в помещение учреждения сурдопереводчика, тифлосурдопереводчика;

- оказание специалистами Управления иной необходимой инвалидам помощи в преодолении барьеров, мешающих получению ими муниципальной услуги наравне с другими лицами.

2.17. Показатели доступности и качества муниципальной услуги:

- степень информированности граждан о порядке предоставления муниципальной услуги (доступность информации о муниципальной услуге, возможность выбора способа получения информации);

- возможность выбора заявителем формы обращения за предоставлением муниципальной услуги (лично, посредством почтовой связи, направлено в электронном виде, заверенное ЭП);

- удовлетворенность заявителей от процесса получения муниципальной услуги и ее результата;

- своевременность предоставления муниципальной услуги в соответствии со стандартом ее предоставления, установленным настоящим административным регламентом;

- условия доступа к зданию, в котором размещается Управление (территориальная доступность), обеспечение пешеходной доступности для заявителей от остановок общественного транспорта к зданию, в котором размещается Управление, наличие необходимого количества парковочных мест (в том числе для инвалидов);

- обеспечение свободного доступа заявителей в помещение Управления, в том числе беспрепятственного доступа инвалидов (наличие поручней, пандуса и др.).

2.18. Иные требования, в том числе учитывающие особенности предоставления муниципальной услуги в электронной форме. Особенности предоставления муниципальной услуги в электронной форме:

2.18.1. Заявитель может получить муниципальную услугу в электронной форме в следующем порядке:

- предоставление информации заявителям и обеспечение доступа заявителей к сведениям о муниципальной услуге (I этап);

- предоставление форм заявлений и иных документов, необходимых для получения муниципальной услуги, и обеспечение доступа для копирования и заполнения в электронной форме (II этап);  
- подача заявителем электронного заявления и документов, необходимых для предоставления муниципальной услуги, через Региональный портал (III этап);  
- возможность для заявителя осуществлять мониторинг хода предоставления муниципальной услуги с использованием Регионального портала (IV этап).

Доступ к сведениям о способах предоставления муниципальной услуги, порядку предоставления муниципальной услуги, в том числе в электронной форме, перечню необходимых для предоставления муниципальной услуги документов, к форме заявления и формам иных документов выполняется без предварительной авторизации заявителя на Едином, Региональном порталах. Заявитель может ознакомиться с формой заявления и иных документов, необходимых для получения такой муниципальной услуги на Едином, Региональном порталах.

2.18.2. Обращение за получением муниципальной услуги и предоставление муниципальной услуги могут осуществляться с использованием электронных документов, подписанных электронной подписью в соответствии с требованиями Федерального закона от 06.04.2011 г. № 63-ФЗ «Об электронной подписи» и требованиями Федерального закона от 27.07.2010 г. № 210-ФЗ «Об организации предоставления государственных и муниципальных услуг».

В электронной форме документы, указанные в пункте 2.6 административного регламента, подаются через Региональный портал. Документы, указанные в пункте 2.6 административного регламента, прилагаются к электронной форме заявления в виде отдельных файлов.

Требования к формату электронных документов, предоставляемых для получения муниципальной услуги:  
1) документы, прилагаемые к заявлению, формируются в виде отдельных файлов и подписываются усиленной квалифицированной электронной подписью заявителя;  
2) количество файлов должно соответствовать количеству документов, предоставляемых заявителем;  
3) наименование файла должно соответствовать наименованию документа на бумажном носителе;  
4) наименование файла должно содержать уникальные признаки идентификации документа (номер документа, дата и количество листов документа);  
5) размер пакета документов не может превышать 1 Гб;  
6) электронные документы, предоставленные в виде скан-образов документов, изготавливаются путем сканирования оригинала документа с сохранением всех аутентичных признаков подлинности, а именно: графической подписи лица, печати, углового штампа бланка (если имеются);  
7) документы предоставляются в следующих форматах файлов:  
- pdf, rif, doc, docx, xls, xlsx (для документов текстового содержания);  
- pdf (для документов с содержанием векторной графической информации);  
- jpeg (для фотографических материалов);  
8) формат pdf представляется с обязательной возможностью копирования текста;  
9) документы в электронном виде должны содержать:  
- текстовые фрагменты (включаются в документ как текст с возможностью копирования);  
- графические изображения.

Электронные образы документов должны быть подписаны электронной подписью.  
В случае если проектная документация, иные представляемые документы формируются с применением специализированного программного обеспечения в формате электронного документа (без воспроизведения на бумажном носителе), такой электронный документ заверяется электронной подписью лица (лиц), участвующего(щих) в разработке проектной документации, осуществляющего(щих) нормоконтроль и согласование проектной документации, иных документов, и электронной подписью заявителя (представителя заявителя).

В случае отсутствия электронной подписи у лиц, осуществляющих подготовку (согласование) представляемой документации, на отдельные документы, разделы (тома) проектной документации оформляется информационно-удостоверяющий лист на бумажном носителе, содержащий обозначение электронного документа, к которому он вышущен, фамилию, подписи лиц, осуществляющих разработку, проверку, согласование и утверждение электронного документа, дату и время последнего изменения документа.

При подаче заявления в электронной форме представителем заявителя, действующим на основании доверенности, доверенность должна быть представлена в форме электронного документа, подписанной усиленной квалифицированной электронной подписью уполномоченного лица, выдавшего (подписавшего) доверенность.

Заявитель несет ответственность в соответствии с нормами действующего законодательства Российской Федерации за достоверность и соответствие содержания электронной копии содержанию подлинника документа.

Заявитель имеет возможность отслеживать ход обработки документов в личном кабинете Регионального портала.  
2.18.2.1. Уведомление заявителя о принятии к рассмотрению заявления, а также о необходимости предоставления недостающей к нему информации осуществляется Управлением не позднее одного рабочего дня, следующего за днем заполнения заявителем соответствующей интерактивной формы через Региональный портал.

2.18.3. Заявитель вправе обратиться за получением муниципальной услуги через МФЦ.  
Организация приема документов в рамках предоставления муниципальной услуги осуществляется по принципу «одного окна» на базе МФЦ при личном обращении заявителя.

Прием документов осуществляется в соответствии с настоящим административным регламентом после однократного обращения заявителя с соответствующим запросом о предоставлении муниципальной услуги или с запросом о предоставлении нескольких государственных и (или) муниципальных услуг (далее - комплексный запрос).

Комплексный запрос содержит указание на государственные и (или) муниципальные услуги, за предоставлением которых обратился заявитель, а также согласие заявителя на осуществление МФЦ от его имени действий, необходимых для их предоставления.

При предоставлении заявителем нескольких государственных и (или) муниципальных услуг МФЦ действует в интересах заявителя без доверенности и направляет в органы, предоставляющие муниципальные услуги, заявления, подписанные уполномоченным работником МФЦ и скрепленные печатью МФЦ, а также сведения, документы и (или) информацию, необходимые для предоставления указанных в комплексном запросе государственных и (или) муниципальных услуг, с приложением заверенной МФЦ копии комплексного запроса. При этом не требуются составление и подписание таких заявлений заявителем.

При приеме комплексного запроса у заявителя специалисты МФЦ информируют его о порядке получения и предоставления необходимых документов, в том числе перечне документов, необходимых для предоставления нескольких государственных и (или) муниципальных услуг в рамках комплексного запроса, услугах, которые являются необходимыми и обязательными для предоставления государственных и (или) муниципальных услуг по комплексному запросу, последовательности предоставления заявителем нескольких государственных и (или) муниципальных услуг в рамках комплексного запроса, перечне результатов государственных и (или) муниципальных услуг, входящих в комплексный запрос.

Заявитель имеет право обратиться в МФЦ в целях получения информации о ходе предоставления данной муниципальной услуги, указанной в запросе, или о готовности документов, являющихся результатом предоставления данной муниципальной услуги, указанной в комплексном запросе. Указанная информация предоставляется МФЦ:  
- в ходе личного приема заявителя;  
- по телефону;  
- по электронной почте.

### 3. Состав, последовательность и сроки выполнения административных процедур (действий), требования к порядку их выполнения, в том числе в электронной форме

3.1. Предоставление муниципальной услуги включает в себя следующие административные процедуры:  
1. Прием документов и регистрация заявления для предоставления муниципальной услуги.  
2. Формирование и направление межведомственных запросов, получение и обработка сведений в рамках межведомственного взаимодействия.

3. Направление пакета документов (материалов) в управление архитектуры и градостроительства Белгородской области (далее - Управление области) в случае, предусмотренном п. 2.4.1.2. настоящего административного регламента.

4. Проведение общественных обсуждений или публичных слушаний по проекту решения о предоставлении разрешения на отклонение от предельных параметров разрешенного строительства, реконструкции объектов капитального строительства.

5. Направление пакета документов (материалов) в Управление области по результатам проведения общественных обсуждений или публичных слушаний.

6. Принятие решения Департаментом области о предоставлении (об отказе в предоставлении) заявителем муниципальной услуги.

7. Выдача заявителю заверенной в установленном порядке копии распоряжения Департамента области о предоставлении разрешения на отклонение от предельных параметров разрешенного строительства, реконструкции объектов капитального строительства или об отказе в предоставлении такого разрешения.

3.2. Прием документов и регистрация заявления для предоставления муниципальной услуги.

3.2.1. Основанием для начала исполнения административной процедуры является подача заявителем либо его уполномоченным представителем заявления по форме согласно приложению № 1 со всеми необходимыми документами:

- в форме электронного документа через Региональный портал;  
- лично (или через законного представителя или представителя по доверенности, оформленной в установленном порядке) в Управление, МФЦ;

- почтовым отправлением с приложением заверенных в установленном порядке копий документов.

При личном приеме заявитель (представитель заявителя) предъявляет документ, удостоверяющий его личность, и документ, подтверждающий полномочия представителя юридического или физического лица в соответствии с законодательством Российской Федерации.

К заявлению, поданному в форме электронного документа, прилагается копия документа, удостоверяющего личность заявителя (удостоверяющего личность представителя заявителя, если заявление представляется представителем заявителя), в виде электронного образа такого документа. Представление указанного документа не требуется в случае подачи заявления посредством отправки через личный кабинет Регионального портала, а также если заявление подписано усиленной квалифицированной электронной подписью.

В случае представления заявления в форме электронного документа представителем заявителя, действующим на основании доверенности, к заявлению также прилагается доверенность в виде электронного образа такого документа.

3.2.2. Содержание каждого административного действия, входящего в состав административной процедуры, продолжительность и (или) максимальный срок ее выполнения.

3.2.2.1. При обращении заявителя в Управление специалист:  
- проверяет документ, удостоверяющий личность заявителя (представителя), и документ, подтверждающий полномочия представителя;

- при отсутствии у заявителя заполненного заявления или неправильно его заполнения помогает заявителю заполнить заявление; выдает расписку о приеме документов по форме согласно приложению № 2 к настоящему административному регламенту и сообщает дату получения документа, являющегося результатом предоставления муниципальной услуги;

- принимает подписанное заявителем согласие на обработку персональных данных по форме согласно приложению № 3 к настоящему административному регламенту;

- присваивает заявлению порядковый номер и регистрирует его в день поступления в электронной базе входящих документов текущего года.

При отсутствии оснований, указанных в пункте 2.10 настоящего административного регламента, специалист, регистрирует заявление в электронной базе входящих документов текущего года.

При наличии оснований, указанных в пункте 2.10 настоящего административного регламента, специалист, отказывает в приеме с объяснением причин.

Общее время приема документов от заявителя составляет 15 минут.

3.2.2.2. Прием и регистрация заявления или комплексного запроса и документов, необходимых для предоставления муниципальной услуги, при личном обращении заявителя в МФЦ.

Основанием для начала административной процедуры является подача заявителем в МФЦ заявления или комплексного запроса и документов, необходимых для предоставления муниципальной услуги, за исключением документов, указанных в п. 2.7 административного регламента, а также сведений, документов и (или) информации, которые у заявителя отсутствуют и должны быть получены по результатам предоставления заявителем иных указанных в комплексном запросе государственных и (или) муниципальных услуг.

Форма комплексного запроса предоставляется специалистом МФЦ согласно приложению № 4 к административному регламенту.

Специалист МФЦ:  
- устанавливает личность заявителя, представителя заявителя и проверяет его полномочия;

- информирует заявителя о порядке и сроке предоставления муниципальной услуги или комплексного запроса;

- проверяет соответствие представленных заявителем документов перечню, указанному в п. 2.6 административного регламента;

- проверяет соответствие представленных заявителем документов нормативным правовым актам, регулирующим предоставление муниципальных и (или) государственных услуг, выбранных заявителем посредством комплексного запроса;

- регистрирует заявление заявителя о предоставлении муниципальной услуги или комплексный запрос в журнале регистрации заявителей.

При отсутствии у заявителя заполненного заявления или неправильно его заполнения специалист МФЦ заполняет заявление самостоятельно с последующим представлением на подпись заявителю или помогает заявителю самостоятельно заполнить заявление.

Если копии документов не представлены, специалист МФЦ осуществляет копирование документов, делает на копиях отметку об их соответствии подлинным экземплярам, заверяет своей подписью с указанием должности, фамилии, имени и отчества, возвращает оригиналы документов заявителю.

Специалист МФЦ передает заявителю на подпись все экземпляры расписки; первый экземпляр расписки остается у заявителя, второй экземпляр расписки приобщается к комплексу представленных документов, третий экземпляр расписки остается в МФЦ, и заявителю сообщается дата получения документа, являющегося результатом предоставления муниципальной услуги.

При приеме комплексного запроса специалист делает копию в двух экземплярах подписанного заявителем комплексного запроса, один экземпляр выдает заявителю, второй экземпляр с заполненным и заверенным специалистом МФЦ заявлением и прилагаемыми документами направляет в течение одного рабочего дня в Управление.

При поступлении документов через МФЦ датой приема заявления и необходимых документов считается день поступления их в Управление.

Специалист регистрирует заявление и документы в журнале регистрации заявителей. Журнал регистрации заявителей находится у специалиста.

3.2.2.3. В случае поступления заявления и прилагаемых к нему документов в электронной форме с использованием Регионального портала специалист:  
- просматривает электронные образцы заявления и прилагаемых к нему документов;

- осуществляет контроль полученных электронных образцов заявления и прилагаемых к нему документов на предмет целостности; фиксирует дату получения заявления и прилагаемых к нему документов;

- в случае если заявление и прилагаемые к нему документы не заверены ЭП в соответствии с действующим законодательством, направляет заявителю через личный кабинет уведомление о необходимости представить заявление и прилагаемые к нему документы, подписанные ЭП, либо представить в Управление подлинники документов (копии, заверенные в установленном порядке), указанные в п. 2.6 административного регламента, в срок, не превышающий 5 дней с даты получения заявления и прилагаемых к нему документов в электронной форме;

- в случае если заявление и прилагаемые к нему документы подписаны ЭП в соответствии с действующим законодательством, направляет заявителю через личный кабинет уведомление о получении заявления и прилагаемых к нему документов.

Регистрация заявления и прилагаемых к нему документов, полученных в электронной форме с использованием Регионального портала, осуществляется в день поступления в Управление.

Общее время приема документов от заявителя составляет 15 минут.

При обращении заявителя за получением муниципальной услуги в электронной форме специалист направляет на Региональный портал посредством технических средств связи уведомление о завершении исполнения административной процедуры по регистрации заявления и прилагаемых к нему документов с указанием результата осуществления данной административной процедуры.

При направлении заявления и необходимых документов в нерабочий день датой приема указанных документов считается первый рабочий день, следующий за нерабочим.

3.2.2.4. Прием и регистрация документов при направлении их заявителем по почте.  
Документы для предоставления муниципальной услуги могут направляться в Управление по почте. В этом случае копии документов, направляемых по почте, должны быть заверены в установленном порядке. Днем обращения за муниципальной услугой считается дата получения документов Управлением.

Специалист получает входящую корреспонденцию, проверяет представленные заявителем документы, регистрирует в журнале заявлений.

При наличии оснований, предусмотренных п. 2.10 настоящего административного регламента, специалист готовит письменный отказ в приеме заявления с объяснением причин и направляет заявителю.

3.2.3. Максимальный срок выполнения административной процедуры составляет 1 день.

3.2.4. Критерии принятия решения: наличие (отсутствии) оснований, предусмотренных пунктом 2.10 настоящего административного регламента.

3.2.5. Результатом административной процедуры является зарегистрированное заявление либо отказ в приеме заявления и документов.

3.2.6. Способ фиксации результата выполненной административной процедуры - на бумажном носителе в журнале регистрации заявлений.

3.3. Формирование и направление межведомственных запросов, получение и обработка сведений в рамках межведомственного взаимодействия.

3.3.1. Основанием для начала административной процедуры является непредставление заявителем по собственной инициативе документов, указанных в п. 2.7 административного регламента.

3.3.2. Содержание каждого административного действия, входящего в состав административной процедуры, продолжительность и (или) максимальный срок ее выполнения.

3.3.2.1. Зарегистрированное заявление вместе с прилагаемыми документами передается специалисту отдела градостроительной документации Управления, ответственному за формирование межведомственных запросов.

Специалист отдела градостроительной документации в день получения заявления с приложениями направляет межведомственный запрос:  
- в Росреестр;  
- в Кадастровую палату.

Запрашиваемые документы (их копии или сведения, содержащиеся в них) предоставляются указанными уполномоченными органами, в распоряжении которых находятся эти документы, в срок не позднее 5 рабочих дней со дня получения соответствующего межведомственного запроса.

Предоставление документов и (или) информации, необходимых для предоставления настоящей муниципальной услуги, осуществляется в том числе в электронной форме с использованием единой системы межведомственного электронного взаимодействия и подключаемых к ней региональных систем межведомственного электронного взаимодействия.

3.3.2.2. При отсутствии технической возможности использования системы межведомственного электронного взаимодействия межведомственное информационное взаимодействие может осуществляться почтовым отправлением, курьером или в электронном виде по телекоммуникационным каналам связи, в этом случае межведомственный запрос должен соответствовать требованиям п. 1 ст. 7.2 Федерального закона от 27.07.2010 г. № 210-ФЗ «Об организации предоставления государственных и муниципальных услуг».

Непредставление (несвоевременное представление) органом или организацией по межведомственному запросу документов и информации не может являться основанием для отказа в предоставлении заявителем настоящей муниципальной услуги.

3.3.3. Максимальный срок выполнения административной процедуры составляет 7 рабочих дней.

3.3.4. Критерием принятия решения является наличие (отсутствии) документов, предусмотренных пунктом 2.7 административного регламента.

3.3.5. Результатом административной процедуры является получение ответа на межведомственный запрос.

3.3.6. Способ фиксации: на бумажном носителе в журнале регистрации межведомственных запросов.

3.4. Направление пакета документов (материалов) в Управление области в случае, предусмотренном п. 2.4.1.2. настоящего административного регламента.

3.4.1. Секретарь Комиссии в течение 10 дней после получения ответа на межведомственный запрос осуществляет подготовку и направление в Управление области пакета документов (материалов) для осуществления проверки.

3.5. Проведение общественных обсуждений или публичных слушаний по проекту решения о предоставлении разрешения на отклонение от предельных параметров разрешенного строительства, реконструкции объектов капитального строительства.

3.5.1. Организация и проведение общественных обсуждений или публичных слушаний по проекту решения о предоставлении разрешения на отклонение от предельных параметров разрешенного строительства, реконструкции объектов капитального строительства осуществляет Комиссия.

Основанием для начала исполнения административной процедуры является зарегистрированное заявление с полным пакетом документов, указанных в пунктах 2.6, 2.7 административного регламента.

3.5.2. Содержание каждого административного действия, входящего в состав административной процедуры, продолжительность и (или) максимальный срок ее выполнения.

3.5.2.1. Специалист передает заявление и сформированный пакет документов юристу Управления, который является секретарем Комиссии (далее - Секретарь Комиссии), для подготовки и проведения процедуры общественных обсуждений или публичных слушаний.

3.5.2.2. Секретарь Комиссии в течение 10 дней осуществляет подготовку и подписание председателем Комиссии (в его отсутствие - заместителем председателя) повещения Комиссии о начале общественных обсуждений или публичных слушаний.

Секретарь Комиссии направляет сообщения о проведении общественных обсуждений или публичных слушаний по проекту решения о предоставлении разрешения на отклонение от предельных параметров разрешенного строительства, реконструкции объектов капитального строительства:

- заявителю;  
- членам Комиссии;

- лицам, владеющим земельными участками, имеющих общие границы с земельным участком, применительно к которому запрашивается разрешение на отклонение от предельных параметров;

- правообладателям объектов капитального строительства, помещений, являющихся частью объекта капитального строительства, расположенных на земельных участках, имеющих общие границы с земельным участком, применительно к которому запрашивается разрешение на отклонение от предельных параметров.

3.5.2.3. Повещение Комиссии о начале общественных обсуждений или публичных слушаний публикуется в порядке, установленном для официального опубликования муниципальных правовых актов города Белгорода, иной официальной информации в газете «Наш Белгород».

3.5.2.4. Секретарь Комиссии осуществляет открытие и проведение экспозиции проекта решения о предоставлении разрешения на отклонение от предельных параметров разрешенного строительства, реконструкции объектов капитального строительства в порядке, установленном решением Белгородского городского Совета от 29.05.2018 г. № 659 «Об утверждении Порядка организации и проведения публичных слушаний, общественных обсуждений в городе Белгороде».

Срок выполнения административного действия - 17 дней.

3.5.2.5. Публичные слушания проводятся в сроки, установленные повещением Комиссии о начале общественных обсуждений или публичных слушаний.

3.5.2.6. Председатель Комиссии (в его отсутствие - заместитель председателя) подписывает заключение о результатах проведения общественных обсуждений или публичных слушаний в течение 3 дней с даты проведения общественных обсуждений или публичных слушаний.

3.5.2.7. Секретарь Комиссии обеспечивает опубликование подписанного заключения о результатах проведения общественных обсуждений или публичных слушаний в порядке, установленном для официального опубликования муниципальных правовых актов города Белгорода, иной официальной информации в газете «Наш Белгород», в течение 10 дней с даты проведения общественных обсуждений или публичных слушаний.

3.5.2.8. Срок проведения общественных обсуждений или публичных слушаний со дня опубликования повещения Комиссии о начале общественных обсуждений или публичных слушаний составляет не менее 15 дней и не более 1 месяца со дня опубликования заключения о результатах общественных обсуждений или публичных слушаний.

3.5.3. Результатом выполнения административной процедуры является опубликованное заключение о результатах проведения общественных обсуждений или публичных слушаний.

3.5.4. Критерием принятия решения является заключение о результатах проведения общественных обсуждений или публичных слушаний, подписанное Председателем Комиссии (заместителем Председателя Комиссии) и Секретарем Комиссии.

3.5.5. Способ фиксации результата выполнения административной процедуры - на бумажном носителе.

3.5.6. Секретарь Комиссии на основании результатов проведенных общественных обсуждений или публичных слушаний осуществляет подготовку и направление в Управление области пакета документов (материалов) для осуществления проверки.

3.5.7. Максимальный срок осуществления всей административной процедуры - 57 дней.

3.6. Принятие решения о предоставлении (об отказе в предоставлении) заявителем муниципальной услуги.

3.6.1. Основанием для начала административной процедуры является поступление пакета документов (материалов) в Управление области.

3.6.2. Специалист Управления области ответственный за выполнение административной процедуры, осуществляет проверку поступившего пакета документов (материалов).

3.6.3. Специалист Управления области направляет пакет документов (материалов) в Департамент области для принятия решения о предоставлении разрешения на отклонение от предельных параметров разрешенного строительства, реконструкции объектов капитального строительства или об отказе в предоставлении такого разрешения.

3.6.4. Департамент области на основании представленного пакета документов (материалов) принимает решение в форме распоряжения Департамента области о предоставлении разрешения на отклонение от предельных параметров разрешенного строительства, реконструкции объектов капитального строительства или об отказе в предоставлении такого разрешения и направляет указанное решение в Управление области.

3.6.5. Специалист Управления области направляет указанное решение в Управление для опубликования и размещения на Интернет-сайте.

3.6.6. Критерием принятия решения является распоряжение Департамента области о предоставлении разрешения на отклонение от предельных параметров разрешенного строительства, реконструкции объектов капитального строительства или об отказе в предоставлении такого разрешения.

3.6.7. Результатом выполнения административной процедуры является подписанное и опубликованное в установленном порядке распоряжение о предоставлении (об отказе в предоставлении) заявителю муниципальной услуги.

3.6.8. Максимальный срок выполнения административной процедуры - 22 дня.

3.6.9. Способ фиксации результата выполнения административной процедуры - на бумажном носителе и в электронном виде.

3.7. Выдача заявителю заверенной в установленном порядке копии распоряжения Департамента области о предоставлении разрешения на отклонение от предельных параметров разрешенного строительства, реконструкции объектов капитального строительства или об отказе в предоставлении такого разрешения.

3.7.1. Специалист Управления после получения копии распоряжения о предоставлении разрешения на отклонение от предельных параметров разрешенного строительства, реконструкции объектов капитального строительства или об отказе в предоставлении такого разрешения готовит сопроводительное письмо, подписывает его у руководителя Управления и вручает заявителю (либо его представителю) вместе с копией указанного распоряжения.

Результат предоставления муниципальной услуги передается заявителю лично (через представителя), направляется почтовой связью или в электронном виде по адресу, указанному заявителем.

При реализации функции выдачи разрешения на отклонение от предельных параметров разрешенного строительства, реконструкции объектов капитального строительства или отказа в выдаче такого разрешения через МФЦ:

- специалист направляет в течение одного дня сопроводительное письмо и копию распоряжения в МФЦ;

- специалист МФЦ в день получения документов из Управления выдает экземпляр заявителю (представителю заявителя).

3.7.2. Контроль за исполнением административной процедуры осуществляет начальник отдела юридического сопровождения и делопроизводства Управления.

3.7.3. Максимальный срок выполнения административной процедуры (в том числе в электронном виде) - 5 дней.

3.7.4. Критерием принятия решения является подготовленная копия распоряжения Департамента области.

3.7.5. Результатом выполнения административной процедуры является выдача копии распоряжения Департамента заявителю (представителю заявителя).

3.7.6. Способ фиксации результата выполнения административной процедуры - на бумажном носителе и в электронном виде в системе электронного документооборота.

### 4. Формы контроля за исполнением административного регламента

4.1. Порядок осуществления текущего контроля за соблюдением и исполнением ответственными должностными лицами положений настоящего административного регламента и иных нормативных правовых актов, устанавливающих требования к предоставлению муниципальной услуги, а также принятием ими решений:

- текущий контроль за соблюдением последовательности действий, определенных административными процедурами по предоставлению муниципальной услуги, и принятием решений ответственными специалистами осуществляется руководителем Управления.

Специалист отдела юридического сопровождения и делопроизводства Управления, ответственный за регистрацию документов, несет персональную ответственность за соблюдение сроков и порядка внесения записи в журнал регистрации заявителей для предоставления муниципальной услуги.

Специалисты Управления, ответственные за предоставление муниципальной услуги, несут персональную ответственность за соблюдение сроков, качество и своевременность производимых работ по предоставлению муниципальной услуги, а также за сохранность полученных от заявителя документов в период нахождения их в Управлении.

Текущий контроль осуществляется заместителем руководителя Управления путем проведения проверок соблюдения и исполнения специалистами Управления положений настоящего административного регламента, иных нормативных правовых актов Российской Федерации, нормативных правовых актов Белгородской области и правовых актов городского округа «Город Белгород».

4.2. Порядок и периодичность осуществления плановых и внеплановых проверок полноты и качества предоставления муниципальной услуги, в том числе порядок и формы контроля за полнотой и качеством предоставления муниципальной услуги.

Контроль полноты и качества предоставления муниципальной услуги осуществляется путем проведения проверок соблюдения и исполнения специалистами Управления положений настоящего административного регламента, иных нормативных правовых актов.

Периодичность проведения проверок может носить плановый и внеплановый характер:

- плановые проверки проводятся один раз в год;

- внеплановые проверки проводятся по конкретному обращению заявителей.  
Плановый контроль соблюдения и исполнения специалистами Управления положений настоящего административного регламента, иных нормативных правовых актов осуществляет руководитель Управления либо его заместитель, курирующий данное направление в деятельности Управления.

4.3. Ответственность должностных лиц за решения и действия (бездействия), принимаемые (осуществляемые) ими в ходе предоставления муниципальной услуги.

По результатам проведенных проверок в случае выявления нарушений соблюдения специалистами Управления, ответственными за предоставление муниципальной услуги, положений настоящего административного регламента виновные лица несут дисциплинарную ответственность в соответствии с действующим законодательством Российской Федерации.

Ответственные специалисты Управления, предоставляющие услугу, несут персональную ответственность за действия (бездействия) и за принимаемые решения, осуществляемые в ходе предоставления муниципальной услуги, в соответствии с действующим законодательством. Персональная ответственность специалистов Управления закрепляется в их должностных инструкциях в соответствии с требованиями законодательства.

4.4. Требования к порядку и формам контроля за предоставлением муниципальной услуги.  
При проверке могут рассматриваться все вопросы, связанные с предоставлением муниципальной услуги.

**5. Досудебный (внесудебный) порядок обжалования решений и действий (бездействия) органа, предоставляющего муниципальную услугу, а также должностных лиц**

5.1. Информация для заинтересованных лиц об их праве на досудебное (внесудебное) обжалование действий (бездействия) и (или) решений, принятых (осуществленных) в ходе предоставления муниципальной услуги (далее - жалоба).

Заявитель имеет право на досудебное (внесудебное) обжалование действий (бездействия) и решений, принятых (осуществленных) в ходе предоставления муниципальной услуги.

5.2. Органы, уполномоченные на рассмотрение жалобы, лица, которым может быть направлена жалоба заявителя в досудебном (внесудебном) порядке.

Жалоба подается в письменной форме на бумажном носителе, в электронной форме в Управление, первому заместителю главы администрации города, администрацию города Белгорода, Департамент области, МФЦ.

Уполномоченным лицом на рассмотрение жалоб, поступивших в Управление, является руководитель Управления (заместитель руководителя Управления). Жалобы на решения, принятые руководителем Управления (заместителем руководителя Управления), подаются на имя первого заместителя главы администрации города. Жалобы на решения, принятые первым заместителем главы администрации города, подаются на имя главы администрации города Белгорода.

Жалобы на решения, принятые Департаментом области, подаются на имя начальника Департамента области.

5.3. Способы информирования заявителей о порядке подачи и рассмотрения жалобы.  
Жалоба может быть направлена по почте, подана через МФЦ, через Интернет-сайт, посредством использования системы досудебного обжалования, через Единый, Региональный порталы, а также может быть принята при личном приеме заявителя.

Информирование заявителей о порядке подачи и рассмотрения жалобы осуществляется на информационных стендах в местах предоставления муниципальной услуги, на Интернет-сайте, Едином, Региональном порталах.

5.4. Нормативные правовые акты, регулирующие порядок досудебного (внесудебного) обжалования решений и действий (бездействия) органа, предоставляющего муниципальную услугу, его должностных лиц, муниципальных служащих.

Особенности досудебного (внесудебного) обжалования решений и действий (бездействия) органов, структурных подразделений администрации города, предоставляющих муниципальные и государственные услуги в рамках переданных полномочий, их должностных лиц и муниципальных служащих администрации города.

**С.Н. КИСЕЛЕВ,**  
руководитель управления архитектуры и градостроительства -  
главный архитектор города

**Приложение № 1**  
к административному регламенту  
предоставления муниципальной услуги  
«Предоставление разрешения на отклонение  
от предельных параметров разрешенного  
строительства, реконструкции объектов  
капитального строительства»

«ФОРМА»

В комиссию по подготовке проекта правил землепользования и застройки

(Ф.И.О. (при наличии) или наименование  
заявителя муниципальной услуги)

ИНН: \_\_\_\_\_  
Адрес регистрации  
(ор. адрес) \_\_\_\_\_

Адрес электронной почты: \_\_\_\_\_  
Телефон: \_\_\_\_\_

**ЗАЯВЛЕНИЕ**

**о предоставлении разрешения на отклонение от предельных параметров разрешенного строительства, реконструкции объектов капитального строительства**

Прошу выдать разрешение на отклонение от предельных параметров разрешенного строительства, реконструкции объектов капитального строительства на объект \_\_\_\_\_,

расположенный по адресу: \_\_\_\_\_ объект капитального строительства  
кадастровый номер земельного участка \_\_\_\_\_  
расположенный в территориальной зоне \_\_\_\_\_

индекс зоны \_\_\_\_\_

Предложение по установлению параметров разрешенного строительства и реконструкции объектов капитального строительства

\_\_\_\_\_

\_\_\_\_\_

\_\_\_\_\_

\_\_\_\_\_

\_\_\_\_\_

Оплату расходов, связанных с проведением процедуры общественных обсуждений или публичных слушаний, гарантирую(-ем).

Приложения\*:

1. \_\_\_\_\_

2. \_\_\_\_\_

3. \_\_\_\_\_

4. \_\_\_\_\_

5. \_\_\_\_\_

Контактное лицо: \_\_\_\_\_ Ф.И.О. (при наличии)

«\_\_» \_\_\_\_\_ 20\_\_ г.  
(дата составления заявления) \_\_\_\_\_ (подпись заявителя) \_\_\_\_\_ (ФИО заявителя)

\* Документы, перечисленные в пункте 2.6 административного регламента.

\*\* Сведения о заявителе:  
для физических лиц (индивидуальных предпринимателей) указываются: фамилия, имя, отчество, реквизиты документа, удостоверяющего личность (серия, номер, кем и когда выдан), место жительства, номер телефона; для представителя физического лица указываются: фамилия, имя, отчество представителя, реквизиты доверенности, которая прилагается к заявлению;

для юридических лиц указываются: наименование, организационно-правовая форма, адрес места нахождения, номер телефона, фамилия, имя, отчество лица, уполномоченного представлять интересы юридического лица, с указанием реквизитов документа, удостоверяющего эти полномочия и прилагаемого к заявлению.

**С.Н. КИСЕЛЕВ,**  
руководитель управления архитектуры и градостроительства -  
главный архитектор города

**Приложение № 2**  
к административному регламенту  
предоставления муниципальной услуги  
«Предоставление разрешения на отклонение  
от предельных параметров разрешенного  
строительства, реконструкции объектов  
капитального строительства»

«ФОРМА»

**Расписка**

Дана \_\_\_\_\_ в том, что от него (нее) «\_\_» \_\_\_\_\_ 20\_\_ получены следующие документы и копии документов:

N п/п	Наименование документа	Оригинал (шт)	Копия (шт)
1	Правоустанавливающие документы на земельный участок и объекты недвижимости, расположенные на земельном указанном участке		
2	Копия документа, удостоверяющего личность		
3	Документ, удостоверяющий права (полномочия) представителя заявителя		
4	Раздел проектной документации - схема планировочной организации земельного участка с размещением планируемого для строительства или реконструкции объекта		
5	Пояснительная записка, указывающая параметры застройки в проектной документации, не соответствующие параметрам, определенным ст. 38 Градостроительного кодекса РФ		

Специалист \_\_\_\_\_ / \_\_\_\_\_

**С.Н. КИСЕЛЕВ,**  
руководитель управления архитектуры и градостроительства -  
главный архитектор города

**Приложение № 3**  
к административному регламенту  
предоставления муниципальной услуги  
«Предоставление разрешения на отклонение  
от предельных параметров разрешенного  
строительства, реконструкции объектов  
капитального строительства»

«ФОРМА»

**Согласие на обработку персональных данных**

На основании Федерального закона от 27.07.2006 г. № 152-ФЗ «О персональных данных» я, \_\_\_\_\_

(фамилия, имя, отчество),  
проживающий (-ая) по адресу: \_\_\_\_\_  
(номер основного документа, удостоверяющего личность, сведения о выдаче документа и выдавшем его органе)

даю согласие управлению архитектуры и градостроительства администрации города Белгорода на обработку и использование моих персональных данных.

Я согласен(-на), что мои персональные данные будут дорабатываться, храниться, комплектоваться, учитываться, использоваться, в том числе передаваться третьим лицам как с применением средств автоматизации, так и без их применения на условиях и в порядке, определенных положениями действующего законодательства, с целью принятия решения о предоставлении разрешения на отклонение от предельных параметров разрешенного строительства, реконструкции объектов капитального строительства или об отказе в предоставлении такого разрешения.

Данное мною согласие на обработку персональных данных может быть отозвано в письменной форме.

\_\_\_\_\_ (должность) \_\_\_\_\_ (Ф.И.О.)

«\_\_» \_\_\_\_\_ 20\_\_ г. \_\_\_\_\_ (подпись)

М.П.

**С.Н. КИСЕЛЕВ,**  
руководитель управления архитектуры и градостроительства -  
главный архитектор города

**Приложение № 4**  
к административному регламенту  
предоставления муниципальной услуги  
«Предоставление разрешения на отклонение  
от предельных параметров разрешенного  
строительства, реконструкции объектов  
капитального строительства»

«ФОРМА»

**Запрос о предоставлении нескольких государственных и (или) муниципальных услуг в многофункциональных центрах предоставления государственных и муниципальных услуг<sup>1</sup>**

№ п/п	Формат данных	Информация
Сведения о заявителе - физическом лице, в том числе индивидуальном предпринимателе		
1.	Фамилия, имя, отчество (при наличии), дата и место рождения	
2.	Документ, удостоверяющий личность (наименование и реквизиты)	
3.	Адрес регистрации по месту жительства (месту пребывания)	
4.	Идентификационный номер налогоплательщика (ИНН) <sup>2</sup>	
5.	Страховой номер индивидуального лицевого счета (СНИЛС) <sup>3</sup>	
6.	Основной государственный регистрационный номер индивидуального предпринимателя (ОГРНИП)	

Сведения о заявителе - юридическом лице		
1.	Наименование юридического лица	Полное наименование   Сокращенное наименование (при наличии)
2.	Адрес места нахождения юридического лица	
3.	Основной государственный регистрационный номер (ОГРН)	
Сведения о представителе заявителя		
1.	Фамилия, имя, отчество (при наличии)	
2.	Документ, удостоверяющий личность (наименование документа и реквизиты документа)	
3.	Документ, подтверждающий полномочия представителя заявителя (наименование документа и реквизиты документа)	
4.	Наименование юридического лица	Полное наименование   Сокращенное наименование (при наличии)
5.	Адрес места нахождения юридического лица	
6.	Основной государственный регистрационный номер (ОГРН)	

№ п/п	Наименование государственной и (или) муниципальной услуги <sup>4</sup>	Информация о государственной и (или) муниципальной услуге	Подпись заявителя о досрочном получении результата <sup>5</sup>
1.		Последовательность предоставления услуг <sup>4</sup>	
2.			

Иные сведения<sup>6</sup>

В соответствии с пунктом 2.1 части 1 статьи 16 Федерального закона от 27 июля 2010 г. № 210-ФЗ «Об организации предоставления государственных и муниципальных услуг» подтверждаю полномочия

(название многофункционального центра предоставления государственных и (или) муниципальных услуг)

действовать от моего имени в целях организации предоставления государственных (муниципальных) услуг, а именно составлять на основании комплексного запроса о предоставлении нескольких государственных и (или) муниципальных услуг в многофункциональных центрах предоставления государственных и муниципальных услуг (далее - комплексный запрос) заявления на предоставление конкретных государственных и (или) муниципальных услуг, указанных в комплексном запросе, подписывать такие заявления и скреплять их печатью многофункционального центра, формировать комплекты документов, необходимых для получения государственных и (или) муниципальных услуг, указанных в комплексном запросе, направлять указанные заявления и комплекты документов в органы, предоставляющие государственные услуги, и органы, предоставляющие муниципальные услуги.

«\_\_» \_\_\_\_\_ г.  
(подпись заявителя) \_\_\_\_\_ (дата)

Настоящим подтверждаю, что сведения, указанные в настоящем комплексном запросе, на дату представления комплексного запроса достоверны.

(фамилия, имя, отчество (при наличии) и подпись заявителя)

**Информация о приеме документов**

№ п/п	Наименование документа	Реквизиты документа	Оригинал	Копия
		Количество экземпляров		Количество листов
1.				
2.				
3.				

Общий срок выполнения комплексного запроса не позднее «\_\_» \_\_\_\_\_ г.  
(дата выполнения комплексного запроса в полном объеме)

Документы (копии документов), необходимые для предоставления выбранных заявителем государственных и (или) муниципальных услуг, предоставлены заявителем в полном объеме

(фамилия, имя, отчество (при наличии), должность и подпись работника многофункционального центра предоставления государственных и муниципальных услуг, принявшего документы, дата приема)

Способ информирования заявителя (представителя заявителя) о результате предоставления государственных и (или) муниципальных услуг<sup>7</sup>:

По телефону \_\_\_\_\_ (номер телефона)

По электронной почте \_\_\_\_\_ (адрес электронной почты)

В ходе личного обращения \_\_\_\_\_

Документы (копии документов), представленные заявителем совместно с комплексным запросом (за исключением документов (копий документов), не подлежащие возврату в соответствии с нормативными правовыми актами Российской Федерации), и документы, являющиеся результатом выполнения комплексного запроса, получены в многофункциональном центре предоставления государственных и муниципальных услуг в полном объеме<sup>8</sup>

(фамилия, имя, отчество (при наличии), подпись заявителя, дата получения результата выполнения комплексного запроса)

<sup>1</sup> Составляется при однократном обращении заявителя.

<sup>2</sup> Указывается заявителем при желании.

<sup>3</sup> Указываются государственные и (или) муниципальные услуги, которые желает получить заявитель.

<sup>4</sup> Указывается последовательность предоставления государственных и (или) муниципальных услуг, перечисленных в разделе «Наименование государственной и (или) муниципальной услуги».

<sup>5</sup> - личная (предоставление государственной и (или) муниципальной услуги возможно без получения результатов иных государственных и (или) муниципальных услуг, указанных в разделе «Наименование государственной и (или) муниципальной услуги»);

<sup>6</sup> - по результату предоставления услуги «...» (в кавычках излагается наименование государственной и (или) муниципальной услуги, указанной в разделе «Наименование государственной и (или) муниципальной услуги», необходимой для предоставления выбранной государственной и (или) муниципальной услуги).

<sup>7</sup> Подпись заявителя о досрочном получении результата предоставления государственной и (или) муниципальной услуги, указанной в разделе «Наименование государственной и (или) муниципальной услуги», до окончания общего срока выполнения комплексного запроса о предоставлении нескольких государственных и (или) муниципальных услуг в многофункциональных центрах предоставления государственных и муниципальных услуг.

<sup>8</sup> Указываются иные необходимые для предоставления выбранных заявителем государственных и (или) муниципальных услуг сведения, содержащиеся в формах заявлений, предусмотренных нормативными правовыми актами Российской Федерации, регулирующими предоставление государственных и (или) муниципальных услуг, указанных в разделе «Наименование государственной и (или) муниципальной услуги».

<sup>9</sup> Указывается один из нескольких способов информирования.

<sup>10</sup> Заполняется по итогам получения всех документов, являющихся результатом предоставления государственных и (или) муниципальных услуг, заявителем (представителем заявителя) лично в многофункциональном центре предоставления государственных и муниципальных услуг.

**С.Н. КИСЕЛЕВ,**  
руководитель управления архитектуры и градостроительства -  
главный архитектор города

АДМИНИСТРАЦИЯ ГОРОДА БЕЛГОРОДА

**ПОСТАНОВЛЕНИЕ**

от 5 февраля 2020 г.

№ 24

О внесении изменений в постановление администрации города Белгорода от 25.03.2019 г. № 37

В целях реализации Федерального закона от 27.07.2010 г. № 210-ФЗ «Об организации предоставления государственных и муниципальных услуг» (далее - Федеральный закон), постановления Правительства Белгородской области от 30.05.2011 г. № 205-пн «О порядке разработки и утверждения административных регламентов»,

**ПОСТАНОВЛЯЮ:**

1. Внести в постановление администрации города Белгорода от 25.03.2019 г. № 37 «Об утверждении административного регламента по реализации органами местного самоуправления услуг, предоставляемых в рамках переданных полномочий предоставления государственной услуги по организации предоставления гражданам субсидий на оплату жилого помещения и коммунальных услуг» следующие изменения:

1.1. Пункт 4 постановления изложить в следующей редакции:  
«4. Контроль за исполнением постановления возложить на заместителя главы администрации города по социальной политике и образованию Мухартова А.А.».

1.2. В административном регламенте по реализации органами местного самоуправления услуг, предоставляемых в рамках переданных полномочий предоставления государственной услуги по организации предоставления гражданам субсидий на оплату жилого помещения и коммунальных услуг (далее - административный регламент):

1.2.1. Пункт 1.7 раздела 1 изложить в следующей редакции:  
«1.7. Порядок информирования граждан о предоставлении государственной услуги.

1.7.1. Сведения о местонахождении МБУ «Центр социальных выплат» (далее - Центр), управления социальной защиты населения администрации города Белгорода, управления социальной защиты населения Белгородской области (далее - УМВД), Многофункционального центра предоставления государственных и муниципальных услуг (далее - МФЦ), номера телефонов для справок, адреса официальных Интернет-сайтов (далее - Интернет-сайты), электронной почты и графики работы, опубликованы на Интернет-сайте управления социальной защиты населения администрации города Белгорода www.соцбел.рф, едином портале государственных и муниципальных услуг (функций) www.gosuslugi.ru (далее - ЕПГУ), портале государственных и муниципальных услуг Белгородской области www.gosuslugi31.ru (далее - РПГУ).

1.7.2. Информирование граждан о предоставлении государственной услуги осуществляется:

- непосредственно в Центре, в МФЦ, в управлении социальной защиты населения администрации города Белгорода, в управлении социальной защиты населения Белгородской области через информационные стенды и при консультировании специалистом;

- с использованием средств телефонной связи, электронной почты, Интернет-сайтов;

- путем размещения информации на ЕПГУ и РПГУ, на официальном сайте органов местного самоуправления в сети Интернет www.beladn.ru, официальном сайте МФЦ www.mfc31.ru;

- в средствах массовой информации;

- в информационно-справочных материалах (брошюрах, листовках, памятках).

Информация о предоставлении государственной услуги размещается в Единой государственной информационной системе социального обеспечения (далее - ЕГИССО). Размещение (получение) информации в ЕГИССО осуществляется в соответствии с Федеральным законом от 17.07.1999 г. № 178-ФЗ «О государственной социальной помощи».

1.2.2. В подпунктах 1.9.1 и 1.9.2 пункта 1.9 раздела 2 исключить.

1.2.3. Абзац восьмой пункта 2.3 раздела 2 дополнить словами «, а также в части предоставления сведений из Единого государственного реестра записи актов гражданского состояния (далее - ЕГР ЗАГС) об актах гражданского состояния (в том числе сведения о рождении, смерти, заключении и о расторжении брака, об установлении отцовства, изменении имени и др.)».

1.2.4. Абзац десятый пункта 2.3 раздела 2 исключить.

1.2.5. Пункт 2.6 раздела 2 изложить в следующей редакции:  
«2.6. Исполнение государственной услуги осуществляется в соответствии с нормативными правовыми актами, опубликованными на Интернет-сайте управления социальной защиты населения администрации города Белгорода, ЕПГУ и РПГУ.».

1.2.6. Подпункт 2.8.1 пункта 2.8 раздела 2 изложить в следующей редакции:  
«2.8.1. Центр не вправе требовать от заявителя:

- представления документов и информации или осуществления действий, представление или осуществление которых не предусмотрено нормативными правовыми актами, регулиющими отношения, возникающие в связи с предоставлением государственной услуги;

- представления документов и информации, в том числе подтверждающих внесение заявителем платы за предоставление государственной услуги, которые находятся в распоряжении органов, предоставляющих государственные услуги, органов, предоставляющих муниципальные услуги, иных государственных органов, органов местного самоуправления, в соответствии с нормативными правовыми актами Российской Федерации, нормативными правовыми актами Белгородской области, муниципальными правовыми актами, за исключением документов, включенных в определенный частью 6 статьи 7 Федерального закона перечень документов. Заявитель вправе представить указанные документы и информацию в органы, предоставляющие государственные услуги, и органы, предоставляющие муниципальные услуги, по собственной инициативе;

- осуществления действий, в том числе согласований, необходимых для получения государственной услуги и связанных с обращением в иные государственные органы, органы местного самоуправления, за исключением получения услуг и получения документов и информации, предоставляемых в результате предоставления таких услуг, включенных в перечень, указанные в части 1 статьи 9 Федерального закона;

- представления документов и информации, отсутствие и (или) недостоверность которых не указывались при первоначальном отказе в приеме документов, необходимых для предоставления государственной услуги, либо в предоставлении государственной услуги, за исключением случаев, указанных в пункте 4 части 1 статьи 7 Федерального закона.».

1.2.7. Подпункт 2.19.1.4 пункта 2.19 раздела 2 исключить.

1.2.8. Абзац пятый подпункта 3.3.1 пункта 3.3 дополнить словами «при наличии технической возможности».

1.2.9. Пункт 3.2 раздела 3 исключить.

1.2.10. Абзац третий подпункта 3.4.1 пункта 3.4 раздела 3 изложить в следующей редакции:  
«Междоместный запрос о предоставлении документов и (или) информации, необходимых для предоставления государственной услуги, должен содержать предусмотренный законодательством Российской Федерации идентификатор сведений о физическом лице (при наличии), если документы и (или) информация запрашиваются в отношении физического лица, а также указание на базовый государственный информационный ресурс, в целях ведения которого запрашиваются документы и (или) информация, или в случае, если такие документы и (или) информация не были представлены заявителем, следующие сведения, если дополнительные сведения не установлены законодательным актом Российской Федерации.».

1.2.11. Подпункт 3.8.4 пункта 3.8 раздела 3 изложить в следующей редакции:  
«3.8.4. Специалист вводит в ПК АСГ информацию, полученную из ЕГР ЗАГС, о рождении, смерти, о заключении брака и о расторжении брака, об установлении отцовства, о перемене имени, об обстоятельствах, ведущих к приостановлению (прекращению) предоставления государственной услуги, в том числе о сроках приостановления (прекращения) предоставления государственной услуги.».

1.3. Абзац третий пункта 8 Приложения № 2 к административному регламенту исключить.

1.4. Приложения № 1, № 5 к административному регламенту исключить.

1.5. Приложения № 3, № 4, № 14 к административному регламенту изложить в новой редакции согласно приложениям № 1, № 2, № 3 к настоящему постановлению.

2. Управлению по взаимодействию со СМИ администрации города Белгорода (Кудинова Л.А.) обеспечить опубликование настоящего постановления в газете «Наш Белгород», сетевом издании «Газета «Наш Белгород» (GAZETANB.RU) и на официальном сайте органов местного самоуправления города Белгорода в информационно-телекоммуникационной сети Интернет.

3. Контроль за исполнением постановления возложить на заместителя главы администрации города по социальной политике и образованию Мухартова А.А.

**Ю.В. ГАЛДУН,**  
глава администрации города Белгорода

Приложение № 1  
к постановлению администрации  
города Белгорода  
от 5 февраля 2020 г. № 24

к административному регламенту по реализации органами местного самоуправления услуг, предоставляемых в рамках переданных полномочий предоставления государственной услуги по организации предоставления гражданам субсидий на оплату жилого помещения и коммунальных услуг

**Исчерпывающий перечень документов, необходимых для предоставления государственной услуги, подлежащих обязательному самостоятельному представлению заявителем**

№ п/п	Перечень документов	Орган, выдающий документы
1	2	3
1.	Копии документов, подтверждающих правовые основания владения и пользования заявителем жилым помещением, в котором он зарегистрирован по месту постоянного жительства, - в случае если заявитель является нанимателем жилого помещения по договору найма в частном жилищном фонде, членом жилищного, жилищно-строительного кооператива или иного специализированного потребительского кооператива.	Жилищно-строительные кооперативы (далее - ЖСК)
2.	Документы, содержащие сведения о платежах за жилое помещение и коммунальные услуги, начисленные за последний период подачи заявления о предоставлении субсидии и о наличии (об отсутствии) задолженности по оплате жилого помещения и коммунальных услуг. Если заявитель указал в заявлении о предоставлении субсидии в качестве членов своей семьи не всех граждан, зарегистрированных совместно с ним по месту его постоянного жительства, он обязан представить документы, подтверждающие размер вносимой ими платы за содержание и ремонт жилого помещения и коммунальные услуги. Примечания: получатель субсидии не позднее 10 рабочих дней со дня истечения срока предоставления субсидии представляет уполномоченному органу документы или их копии, подтверждающие фактические расходы на оплату жилого помещения и коммунальных услуг, понесенные ежемесячно в течение срока получения последней субсидии (включая получателей субсидий, использующих для отопления жилого помещения в качестве основного вида топлива твердое топливо (при наличии печного отопления), электроэнергию (при наличии электрических отопительных приборов) или газ (при наличии газовых отопительных приборов), а также получателей субсидий, осуществляющих в установленном порядке оплату коммунальной услуги отопления только во время отопительного периода по факту потребления тепловой энергии с использованием показаний приборов учета).	Организации жилищно-коммунального хозяйства (независимо от форм собственности, ТСЖ, ЖСК)
3.	Копии документов, подтверждающих право заявителя и (или) членов его семьи на льготы, меры социальной поддержки и компенсации по оплате жилого помещения и коммунальных услуг (с предъявлением оригинала, если копия нотариально не заверена).	Органы социальной защиты населения, федеральные государственные учреждения медико-социальной экспертизы и иные организации, располагающие сведениями о наличии и граждан прав на меры социальной поддержки
4.	Копии документов, удостоверяющих принадлежность заявителя - иностранного гражданина и членов его семьи к гражданству государства, с которым Российской Федерацией заключен международный договор, в соответствии с которым предусмотрено предоставление субсидий (с предъявлением оригинала, если копия нотариально не заверена).	Территориальные органы МВД Российской Федерации по вопросам миграции УМВД Российской Федерации по Белгородской области
5.	Документы, подтверждающие доходы заявителя и членов его семьи, учитываемые при решении вопроса о предоставлении субсидии. Для подтверждения доходов индивидуального предпринимателя представляются документы, предусмотренные законодательством Российской Федерации о налогах и сборах для избранной им системы налогообложения. Документы, подтверждающие доход, представляются за 6 последних календарных месяцев, предшествующих месяцу подачи заявления о предоставлении субсидии (расчетный период).	Организации, предприятия, учреждения
6.	Члены семей нанимателей жилого помещения по договору найма в частном жилищном фонде, членов жилищного или жилищно-строительного кооператива, собственников жилого помещения, проходящих военную службу по призыву в Вооруженных силах Российской Федерации, либо осужденных к лишению свободы, либо признанных безвестно отсутствующими, либо умерших или объявленных умершими, либо находящихся на принудительном лечении по решению суда, дополнительно представляют документы, подтверждающие причину выбытия этих граждан, а также факт постоянного проживания в соответствующем жилом помещении совместно с указанными гражданами до их выбытия.	Судебные органы, обособленные подразделения Управления по вопросам миграции УМВД Российской Федерации по Белгородской области
7.	Документ, удостоверяющий личность (при обращении уполномоченного представителя дополнительно предъявляется доверенность, оформленная в соответствии с законодательством).	Территориальные органы МВД Российской Федерации, нотариальные конторы (нотариусы)

8.	Копии судебных актов о признании лиц, проживающих совместно с заявителем по месту постоянного жительства, членами его семьи - в случае наличия разногласий между заявителем и проживающими совместно с заявителем по месту постоянного жительства лицами по вопросу принадлежности к одной семье.	Обособленные подразделения Управления по вопросам миграции УМВД РФ по Белгородской области, судебные органы
----	---	---

Приложение № 2  
к постановлению администрации  
города Белгорода  
от 5 февраля 2020 г. № 24

Приложение № 4  
к административному регламенту по реализации органами местного самоуправления услуг, предоставляемых в рамках переданных полномочий предоставления государственной услуги по организации предоставления гражданам субсидий на оплату жилого помещения и коммунальных услуг

**Исчерпывающий перечень документов, необходимых в соответствии с нормативными правовыми актами для предоставления государственной услуги, которые находятся в распоряжении государственных органов и иных органов, участвующих в предоставлении государственной услуги, предоставляемых на основании межведомственного запроса**

№ п/п	Перечень документов	Орган, выдающий документы
1.	Копии документов, подтверждающих правовые основания владения и пользования заявителем жилым помещением, в котором он зарегистрирован по месту постоянного жительства, - в случае, если заявитель является пользователем жилого помещения государственного или муниципального жилищных фондов, а также собственником жилого помещения.	Управление Федеральной службы государственной регистрации, кадастра и картографии по Белгородской области, МКУ «Городской жилищный фонд»
2.	Копии документов, подтверждающих правовые основания отнесения лиц, проживающих совместно с заявителем по месту постоянного жительства, к членам его семьи.	Обособленные подразделения Управления по вопросам миграции УМВД Российской Федерации по Белгородской области
3.	Копии документов, удостоверяющих принадлежность заявителя и членов его семьи к гражданству Российской Федерации	Обособленные подразделения Управления по вопросам миграции УМВД Российской Федерации по Белгородской области
4.	Документы, содержащие сведения о лицах, зарегистрированных совместно с заявителем по месту его постоянного жительства	Обособленные подразделения Управления по вопросам миграции УМВД Российской Федерации по Белгородской области
5.	Страховое свидетельство государственного пенсионного страхования или сведения о страховом номере индивидуального лицевого счета	Территориальные органы Пенсионного фонда Российской Федерации
6.	Сведения об актах гражданского состояния (о рождении, смерти, о заключении и о расторжении брака, об установлении отцовства, изменении имени); сведения о доходах физических лиц по справкам 2-НДФЛ и сведения о доходах физических лиц из налоговой декларации формы 3-НДФЛ, сведения об ИНН (при необходимости)	Единый государственный реестр записи актов гражданского состояния (ЕГР ЗАГС); территориальные подразделения управления Федеральной налоговой службы по Белгородской области (УФНС)

Приложение № 2  
к постановлению администрации  
города Белгорода  
от 5 февраля 2020 г. № 24

Приложение № 14  
к административному регламенту по реализации органами местного самоуправления услуг, предоставляемых в рамках переданных полномочий предоставления государственной услуги по организации предоставления гражданам субсидий на оплату жилого помещения и коммунальных услуг

**Порядок возврата гражданам необоснованно полученных (излишне выплаченных) денежных средств**

Возвраты получателями денежных средств, полученных за прошлые по отношению к текущему году периоды, принимаются по приходному кассовому ордеру в кассу МБУ «Центр социальных выплат». Затем денежные средства перечисляются органом социальной защиты населения на расчетный счет управления социальной защиты населения Белгородской области по следующим реквизитам:

**УФК по Белгородской области** (Управление социальной защиты населения Белгородской области л/с 04262000030)  
(Управление социальной защиты населения Белгородской области)  
л/с 04262000030  
ИНН 3123021045  
КПП 312301001  
Р/сч. №4010181030000010002  
БИК 041403001  
Банк: Отделение Белгород г. Белгород  
ОКТМО 14701000  
КБК 812 2 18 60010 02 0000 150 - доходы бюджета от возврата остатков денежных средств прошлых лет для городских округов и муниципальных районов.

Возвраты получателями сумм субсидий, полученных в текущем году, принимаются по приходному кассовому ордеру в кассу МБУ «Центр социальных выплат». Сумма возвратов отражается в ежемесячной отчетности и учитывается при формировании заявки о потребности денежных средств на очередной месяц.

АДМИНИСТРАЦИЯ ГОРОДА БЕЛГОРОДА

**РАСПОРЯЖЕНИЕ**

от 13 февраля 2020 г.

№ 143

О внесении изменений в распоряжение администрации города Белгорода от 28 декабря 2018 года № 1299 «О комиссии по координации работы по противодействию коррупции в органах местного самоуправления города Белгорода»

В целях упорядочения работы комиссии по координации работы по противодействию коррупции в органах местного самоуправления города Белгорода и в связи с организационно-штатными изменениями в администрации города Белгорода:

1. Внести в распоряжение администрации города Белгорода от 28 декабря 2018 года № 1299 «О комиссии по координации работы по противодействию коррупции в органах местного самоуправления города Белгорода» (в редакции распоряжений администрации города Белгорода от 27 февраля 2019 года № 144, от 29 апреля 2019 года № 389, от 09 августа 2019 года № 732, от 10 октября 2019 года № 952) изменения следующего содержания:

1.1. Вывести из состава комиссии по координации работы по противодействию коррупции в органах местного самоуправления города Белгорода Владимира Охану Владимировну, Тельнова Александра Игоревича.

1.2. Ввести в состав комиссии по противодействию коррупции в органах местного самоуправления города Белгорода: Ващенко Владимира Александровича - депутата Белгородского городского Совета, председателя постоянной комиссии Белгородского городского Совета по вопросам законности и развития местного самоуправления, генерального директора ООО «Зеленый край» (по согласованию).

1.3. В составе комиссии по координации работы по противодействию коррупции в органах местного самоуправления города Белгорода наименование должности Кошечкина Сергея Петровича изложить в следующей редакции: «руководитель управления безопасности администрации города».

2. Управлению по взаимодействию со СМИ администрации города (Кудинова Л.А.) обеспечить опубликование настоящего распоряжения в газете «Наш Белгород», сетевом издании «Газета «Наш Белгород» (GAZETANB.RU) и на официальном сайте органов местного самоуправления города Белгорода в информационно-телекоммуникационной сети Интернет.

3. Контроль за исполнением настоящего распоряжения оставляю за собой.

**Ю.В. ГАЛДУН,**  
глава администрации города Белгорода

АДМИНИСТРАЦИЯ ГОРОДА БЕЛГОРОДА

**ПОСТАНОВЛЕНИЕ**

от 13 февраля 2020 г.

№ 30

О внесении изменений в постановление администрации города Белгорода от 12 ноября 2019 года № 189

В соответствии с Федеральными законами Российской Федерации от 21 декабря 2001 года № 178-ФЗ «О приватизации государственного и муниципального имущества», от 22 июля 2008 года № 159-ФЗ «Об особенностях отчуждения недвижимого имущества, находящегося в государственной собственности субъектов Российской Федерации или в муниципальной собственности и арендуемого субъектами малого и среднего предпринимательства, и о внесении изменений в отдельные законодательные акты Российской Федерации», пунктом 22 части 1 статьи 39 Устава городского округа «Город Белгород», решением Совета депутатов города Белгорода от 26 февраля 2008 года № 630 «Об утверждении Порядка планирования и принятия решений об условиях приватизации муниципального имущества в городском округе «Город Белгород» и поступившими заявлениями

**ПОСТАНОВЛЯЮ:**

1. Внести в постановление администрации города Белгорода от 12 ноября 2019 года № 189 «Об утверждении прогнозного плана (программы) приватизации муниципального имущества городского округа «Город Белгород» на 2020 год» изменения следующего содержания:

1.1. В прогнозном плане (программе) приватизации муниципального имущества городского округа «Город Белгород» на 2020 год:  
1.1.1. Пункты 2, 6 исключить;  
1.1.2. Дополнить новыми пунктами 15, 16, 17, 18, 19, 20, 21, 22, 23, 24, 25, 26, 27, 28, 29, 30, 31, 32, 33, 34, 35, 36, 37, 38, 39, 40, 41, 42, 43, 44, 45, 46:

№ п/п	Нежилое помещение ул. Попова, 100	99,9	181,9	1 квартал
15.	Нежилое помещение ул. Некрасова, 9/15	423,8	33,6	1 квартал
16.	Земельный участок с расположенным на нем нежилым зданием пр. Гражданский, 32	-	-	1 квартал
17.	Земельный участок	60	-	-
17.1.	Нежилое здание	46,1	62,1	-
17.2.				
18.	Нежилое помещение ул. Горького, 78	86,5	143,1	1 квартал
19.	Нежилое помещение пр-т Белгородский, 93	33,9	24,5	1 квартал
20.	Нежилое помещение ул. Костюкова, 22	13,5	25,1	1 квартал
21.	Нежилое помещение бульвар Народный, 48	9,0	26,7	1 квартал
22.	Нежилое помещение пр-т Белгородский, 93	16,4	12,8	1 квартал
23.	марка, модель ТС - ГАЗ 3102, идентификационный номер (VIN) - Х9631020071361850, № двигателя - *40621А*63146340*, № кузова - 31020070157539, цвет - буран, 2006 года выпуска, ПТС 52 МК 820480	-	285 447,00	1 квартал
24.	марка, модель ТС - ГАЗ 3102, идентификационный номер (VIN) - ХТН31020041202064, № двигателя - *40620D*3316581*, № кузова - 0137022, цвет - белый, 2004 года выпуска, ПТС 31 MM 114276	-	523 767,50	1 квартал
25.	марка, модель ТС - ГАЗ 3102, идентификационный номер (VIN) - ХТН31020041247585, № двигателя - *40620G*43138034*, № кузова - 31020040142013, цвет - буран, 2004 года выпуска, ПТС 31 НХ 458795	-	336 835,00	1 квартал

26.	марка, модель ТС - ГАЗ 3102, идентификационный номер (VIN) - ХТН31020041244366, № двигателя - "40620G"43128588", № кузова - 0141580, цвет - буран, 2004 года выпуска, ПТС 31 МХ 360305	-	329 010,40	1	квартал
27.	марка, модель ТС - ГАЗ 3102, идентификационный номер (VIN) - Х9631020051272119, № двигателя - "40620D"53011219", № кузова - 31020050144818, цвет - айсберг, 2005 года выпуска, ПТС 31 НВ 544598	-	358 875,36	1	квартал
28.	марка, модель ТС - ГАЗ 31105, идентификационный номер (VIN) - Х9631105071382425, № двигателя - "2.4L-DOHC"234610434", № кузова - 31105070155570, цвет - ласвегас, 2007 года выпуска, ПТС 31 НХ 460587	-	294 250,00	1	квартал
29.	марка, модель ТС - автомобиль ВА3 21041, идентификационный номер (VIN) - ХВК21041060009682, № двигателя - "21067"8520219", № кузова - ХВК21041060009682, цвет - мерцающий синий (синий), 2006 года выпуска, ПТС 18 МА 567202	-	168 042,96	1	квартал
30.	марка, модель ТС - автомобиль ВА3 21041, идентификационный номер (VIN) - ХВК21041060009658, № двигателя - "21067"8520219", № кузова - ХВК21041060009658, цвет - мерцающий синий (синий), 2006 года выпуска, ПТС 18 МА 567203	-	168 042,96	1	квартал
31.	марка, модель ТС - автомобиль ВА3 21041, идентификационный номер (VIN) - ХВК21041060010284, № двигателя - "21067"8523350", № кузова - ХВК21041060010284, цвет - мерцающий синий (синий), 2006 года выпуска, ПТС 18 МА 567542	-	168 042,96	1	квартал
32.	марка, модель ТС - ВА3-21041-20, идентификационный номер (VIN) - ХВК21041070019815, № двигателя - "21067"8552487", № кузова - ХВК21041070019815, цвет - мерцающий синий (синий), 2007 года выпуска, ПТС 18 ММ 597562	-	195 900,00	1	квартал
33.	колесный трактор - марка FOTON TE 254, заводской № машины (рамы) ТЕ061309V, двигатель № L098081582B, цвет - синий, 2009 года выпуска, свидетельство о регистрации машины - СБ 931785, государственный регистрационный знак тип 3, код 31, серия ЕС, № 5878	-	475 000,00	1	квартал
34.	марка, модель ТС - автомобиль ВА3 21074, LADA 2107, идентификационный номер (VIN) - ХТА21074072633485, № двигателя - "21067"8931618", № кузова - ХТА21074072633485, цвет - синий, 2007 года выпуска, ПТС 63 МН 897703	-	147 000,00	1	квартал
35.	марка, модель ТС - автомобиль ВА3 21074, LADA 2107, идентификационный номер (VIN) - ХТА21074072628961, № двигателя - "21067"8926720", № кузова - ХТА21074072628961, цвет - синий, 2007 года выпуска, ПТС 63 МН 892575	-	147 400,00	1	квартал
36.	марка, модель ТС - ВА3 21074, идентификационный номер (VIN) - ХТА21074072481615, № двигателя - "21067"8763156", № кузова - ХТА21074072481615, цвет - синий, 2006 года выпуска, ПТС 31 НК 163520	-	147 126,84	1	квартал
37.	марка, модель ТС - ГАЗ 2217, идентификационный номер (VIN) - ХТН22170030065799, № двигателя - "40630D"33123961", № кузова - 22170030070402, цвет - сильвер, 2003 года выпуска, ПТС 31 НК 163537	-	323 300,00	1	квартал
38.	марка, модель ТС - ГАЗ 3102, идентификационный номер (VIN) - Х9631020061313679, № двигателя - "40620D"53145850", № кузова - 31020060150975, цвет - айсберг, 2006 года выпуска, ПТС 52 МА 736239	-	275 400	1	квартал
39.	Нежилое помещение ул. Щорса, 22	11,8	34,9	2	квартал
40.	Нежилое помещение ул. Щорса, 22	63,3	187,6	2	квартал
41.	Нежилое помещение ул. Вокзальная, 26а	311,7	21 843,5	2	квартал
42.	Нежилое помещение пр. Б. Хмельницкого, 77	78,0	28,7	2	квартал
43.	Нежилое помещение ул. Студенческая, 6	88,3	159,7	2	квартал
44.	Нежилое помещение ул. Тельмана, 19	88,0	284,3	3	квартал
45.	Нежилое помещение ул. Ватутина, 26	95,8	1629,6	3	квартал
46.	Нежилое помещение ул. Шершнева, 1	146,1	137,4	4	квартал

2. Управлению по взаимодействию со СМИ администрации города (Кудинова Л.А.) обеспечить опубликование настоящего постановления в газете «Наш Белгород», сетевом издании «Газета «Наш Белгород» (GAZETANB.RU) и на официальном сайте органов местного самоуправления города Белгорода в информационно-телекоммуникационной сети Интернет.

3. Комитету имущественных и земельных отношений администрации администрации города Белгорода (Селиванова О.В.) обеспечить опубликование настоящего постановления на официальном сайте Российской Федерации [torgi.gov.ru](http://torgi.gov.ru), в сети Интернет.

4. Контроль за исполнением настоящего постановления возложить на комитет имущественных и земельных отношений администрации города Белгорода (Селиванова О.В.).

**Ю.В. ГАЛДУН,**  
глава администрации города Белгорода

**Утеранный диплом за № 27133** от 02.07.2012 г., был выдан ОГБОУ СПО «Белгородский строительный колледж» г. Белгород Кривицкому Юрию Александровичу, считать недействительным.

Реклама

**Организатор торгов конкурсный управляющий ООО «Услуги и технологии»** (ИНН 3102015467, ОГРН 1023100507836, Белгородская обл., Белгородский р-н., пгт. Северный, ул. Олимпийская, д. 10А, решение арбитражного суда Белгородской обл. об открытии конкурсного производства от 22.03.2018 дело А08-9709/2016) Якубенко Н. В. (308036, г. Белгород-36, а/я 9, т. 89107363647, [yakubenko@bk.ru](mailto:yakubenko@bk.ru), ИНН 312320837131, СНИЛС 07191589487) член Союза СРО «СЕМТЭК» (129626, г. Москва, пр. Мира, д. 102, стр. 34, ком. 13, ОГРН 1027703026130, ИНН 7703363900) сообщает: имущество ООО «Услуги и технологии» подлежит продаже посредством публичного предложения на электронной площадке АО «НИС» <http://www.nistr.ru>.

Лот № 1: Электродрель ДУ-650 б/у - 1 шт.; Нивелир 2Н-3Л б/у - 1 шт.; Мегометр б/у - 1 шт.; Теодолит 4Т30П б/у - 1 шт.; Осциллограф С 1-49 б/у - 1 шт.; Забор из декоративных бетонных элементов - 40 погонных метров; Подстанция 400 кВт б/у - 1 шт.; Борт газонный - 303 шт.; Лоток водоотводной - 91 шт.; Кирпич серый «Под дикий камень» - 2 345 шт.; Камень серый вертикальный 600х200х90 - 38 шт.; Камень серый вертикальный 400х200х90 - 20 шт.; Камень красный вертикальный 600х200х90 - 96 шт.; Камень желтый вертикальный 600х200х90 - 36 шт.; Камень фигурный серый вертикальный - 41 шт.; Камень накрывной прямой желтый - 52 шт.; Камень накрывной радиусом 1500 серый - 22 шт.; Камень накрывной радиусом 1500 красный - 3 шт.; Камень накрывной радиусом 1000 серый - 38 шт.; Камень накрывной радиусом 1000 красный - 3 шт.; Камень фигурный красный вертикальный 600х200х90 - 43 шт.; Блоки полнотелые - 31 шт.; Панели забора (некондиция) - 12 шт.; Блоки ФБС - 18 шт.; Склад открытого хранения, находящийся на земельном участке с кадастровым номером 31:16:0214002:95 - 1 шт.; Земельный участок 1 726 кв. м кадастровый номер 31:16:0214002:95, расположенный по адресу г. Белгород, ул. Константина Заслонова, д. 177 - 1 шт. (на участке находится несанкционированная свалка строительного мусора, участок имеет П-образную форму, проезд затруднен, так как участок окружен иными участками); Забор из сборных железобетонных плит, находящийся на земельном участке с кадастровым номером 31:16:0214002:95 - 62 погонных метра;

Лот № 2: Электрокаменка Navia, находящаяся в здании с кадастровым номером 31:16:0210027:921 - 1 шт.; Водно-распределительное устройство ВРУ, находящееся в здании с кадастровым номером 31:16:0210027:921 - 1 шт.; Забор из сборных железобетонных плит, находящийся на земельном участке с кадастровым номером 31:16:0214002:72 - 85 погонных метров; Септик для сбора канализационных вод, находящийся на земельном участке с кадастровым номером 31:16:0214002:72 - 1 шт.; Кабельная линия, проходящая по земельным участкам с кадастровыми номерами 31:16:0214002:95 и 31:16:0214002:72 - 126 погонных метра.

Начальная цена без учета НДС: Лот №1 - 2499795 руб., Лот № 2 - 271860 руб. Величина снижения начальной цены 10%. Срок, по истечении которого последовательно снижается начальная цена, 1 календарный день. Минимальная цена продажи - 10% от начальной цены. Прием заявок с 9ч. 00м. 22.02.20г. по 17ч. 00м. 02.03.20г. через электронную площадку. Подведение результатов по месту проведения торгов. Ознакомление по месту нахождения имущества. Задаток в размере 20% от начальной цены вносится в срок, обеспечивающий его поступление на банковский счет до даты окончания соответствующего периода приема заявок на участие в торгах. Реквизиты для внесения задатка: получатель ООО «Услуги и технологии» р/с 40702810907000015668 в Белгородском отделении № 8592 ПАО «Сбербанк», БИК 041403633, к/с 30101810100000000633. Реквизиты для оплаты: получатель ООО «Услуги и технологии» р/с 40702810825100025080 в ПАО АКБ «АВАНГРАД», БИК 044525201, к/с 3010181000000000201. Участники торгов - допущенные к торгам физические и юридические лица, оплатившие задатки, подавшие заявки на участие в торгах через электронную площадку, представившие документы, предусмотренные ст. 110 ФЗ «О несостоятельности (банкротстве)». Порядок и срок заключения договора купли-продажи определяется в соответствии с требованиями ст.110 ФЗ «О несостоятельности (банкротстве)». Победитель торгов определяется в соответствии с п.4 ст.139 ФЗ «О несостоятельности (банкротстве)». Оплата имущества осуществляется в течение 30 дней с даты подписания договора купли-продажи.

Реклама

АДМИНИСТРАЦИЯ ГОРОДА БЕЛГОРОДА

# ПОСТАНОВЛЕНИЕ

от 18 февраля 2020 г.

№ 32

**О внесении изменений в постановление администрации города Белгорода от 12 сентября 2019 года № 154 «Об утверждении документа планирования регулярных перевозок пассажиров и багажа по муниципальным маршрутам регулярных перевозок на территории городского округа «Город Белгород» и межмуниципальным маршрутам регулярных перевозок в пригородном сообщении на период с 2019 по 2024 годы»**

В целях совершенствования транспортного обслуживания населения, более полного удовлетворения потребностей в регулярных перевозках пассажиров и багажа, повышения культуры и качества обслуживания.

**П О С Т А Н О В Л Я Ю:**

1. Внести в постановление администрации города Белгорода от 12 сентября 2019 года № 154 «Об утверждении документа планирования регулярных перевозок пассажиров и багажа по муниципальным маршрутам регулярных перевозок на территории городского округа «Город Белгород» и межмуниципальным маршрутам регулярных перевозок в пригородном сообщении на период с 2019 по 2024 годы»

рования регулярных перевозок пассажиров и багажа по муниципальным маршрутам регулярных перевозок на территории городского округа «Город Белгород» и межмуниципальным маршрутам регулярных перевозок в пригородном сообщении на период с 2019 по 2024 годы» изменения следующего содержания:

1.1. В документе планирования регулярных перевозок пассажиров и багажа по муниципальным маршрутам регулярных перевозок на территории городского округа «Город Белгород» и межмуниципальным маршрутам регулярных перевозок в пригородном сообщении на период с 2019 по 2024 годы:

в пункте 3.1:

- таблицу подпункта 3.1.1 дополнить строкой следующего содержания:

100Н	АТП - железнодорожный вокзал - улица Конева	АТП п. Северный, автодорога «Северный подход к г. Белгороду», пр. Б. Хмельницкого, пр. Славы, улицы Вокзальная, Преображенская, пр. Б. Хмельницкого, улицы Щорса, Конева, Буденного, Губкина, Щорса, пр. Б. Хмельницкого, пр. Славы, улицы Вокзальная, Преображенская, пр. Б. Хмельницкого, автодорога «Северный подход к г. Белгороду», АТП п. Северный.	регулируемый	01.03.2020 г.
------	---	---	--------------	---------------

2. Управлению по взаимодействию со СМИ администрации города (Кудинова Л.А.) обеспечить опубликование настоящего постановления в газете «Наш Белгород», сетевом издании «Газета «Наш Белгород» (GAZETANB.RU) и на официальном сайте органов местного самоуправления города Белгорода в информационно-телекоммуникационной сети Интернет.

3. Контроль за исполнением настоящего постановления возложить на первого заместителя главы администрации города Голыкова В.Г.

**Ю.В. ГАЛДУН,**  
глава администрации города Белгорода

АДМИНИСТРАЦИЯ ГОРОДА БЕЛГОРОДА

# ПОСТАНОВЛЕНИЕ

от 18 февраля 2020 г.

№ 33

**О присвоении наименований кладбищам города Белгорода**

В соответствии с подпунктом 8 пункта 1 статьи 39 Устава городского округа «Город Белгород», на основании пункта 3 протокола заседания комиссии по увековечению памяти выдающихся личностей и исторических событий, наименованию улиц и других частей города Белгорода от 06.12.2019 г. № 6

**П О С Т А Н О В Л Я Ю:**

1. Принять предложение комиссии по увековечению памяти выдающихся личностей и исторических событий, наименованию улиц и других частей города Белгорода о присвоении кладбищам, расположенным на территории города Белгорода, следующих наименований:

№ п/п	Местонахождение кладбища	Наименование
1.	улица Портовая	кладбище Ячневое
2.	улица Южная – улица 8 Марта	кладбище Краснянское
3.	проезд Кашарский	кладбище Кашарское
4.	перевалок 1-й Донецкий	кладбище Пушкарское
5.	улица Кутузова	кладбище Оскочное
6.	улица Константина Заслонова	кладбище Железнодорожное
7.	улица Трунова	кладбище Старогородское
8.	улица Калинина – улица Индустриальная	кладбище Белая гора
9.	улица Корочанская	кладбище Михайловское
10.	улица Песчаная	кладбище Песчаное
11.	улица Василия Трутовского	кладбище Юго-Западное

2. Управлению по взаимодействию со СМИ администрации города (Кудинова Л.А.) обеспечить опубликование настоящего постановления в газете «Наш Белгород», сетевом издании «Газета «Наш Белгород» (GAZETANB.RU) и на официальном сайте органов местного самоуправления города Белгорода в информационно-телекоммуникационной сети Интернет.

3. Контроль за исполнением настоящего постановления возложить на первого заместителя главы администрации города Голыкова В.Г.

**Ю.В. ГАЛДУН,**  
глава администрации города Белгорода

АДМИНИСТРАЦИЯ ГОРОДА БЕЛГОРОДА

# РАСПОРЯЖЕНИЕ

от 18 февраля 2020 г.

№ 151

**О подготовке документации по планировке территории в составе проекта планировки и проекта межевания территории, предусматривающей размещение линейного объекта «Строительство автомобильных дорог в микрорайоне ИЖС «Юго-Западный 2.4»**

В соответствии со ст. 45 Градостроительного кодекса Российской Федерации, руководствуясь распоряжением департамента строительства и транспорта Белгородской области от 22 января 2019 года № 22 «Об утверждении генерального плана городского округа «Город Белгород» Белгородской области»:

1. Принять предложение областного государственного казенного учреждения «Управление дорожного хозяйства и транспорта Белгородской области» о разработке документации по планировке территории в составе проекта планировки и проекта межевания территории, предусматривающей размещение линейного объекта «Строительство автомобильных дорог в микрорайоне ИЖС «Юго-Западный 2.4».

2. Проверку подготовленной документации по планировке территории на соответствие нормам действующего градостроительного законодательства возложить на управление архитектуры и градостроительства администрации города Белгорода (Киселев С.Н.).

3. Установить срок подготовки проекта планировки и проекта межевания не более трех месяцев со дня опубликования настоящего распоряжения.

4. Физические и юридические лица вправе представить в управление архитектуры и градостроительства администрации города Белгорода (г. Белгород, пр. Белгородский, 114-в, контактный телефон 73-26-07, время работы: с 9:00 до 13:00 и с 14:00 до 18:00 ежедневно за исключением выходных и праздничных дней) в течение месяца со дня опубликования настоящего распоряжения свои предложения о порядке, сроках подготовки и содержании документации по планировке территории.

5. Управлению по взаимодействию со СМИ администрации города (Кудинова Л.А.) в течение трех дней обеспечить опубликование настоящего распоряжения в газете «Наш Белгород», сетевом издании «Газета «Наш Белгород» (GAZETANB.RU) и на официальном сайте органов местного самоуправления города Белгорода в информационно-телекоммуникационной сети Интернет.

6. Контроль за исполнением настоящего распоряжения возложить на первого заместителя главы администрации города Голыкова В.Г.

**Ю.В. ГАЛДУН,**  
глава администрации города Белгорода

**УВЕДОМЛЕНИЕ**

**о необходимости принятия собственниками помещений в многоквартирном доме решения о выборе нового владельца специального счета или изменении способа формирования фонда капитального ремонта и последствиях неприятия такого решения**

Администрация города Белгорода информирует собственников помещений дома № 11 по Свято-Троицкому бульвару о необходимости выбора нового владельца специального счета или изменении способа формирования фонда капитального ремонта в связи с изменением способа управления многоквартирным домом.

С 01.10.2019 года управление многоквартирным домом осуществляется ООО «Альтернатива».

В соответствии с ч.8 ст. 175 Жилищного кодекса РФ и в связи с изменением управляющей компании, собственники помещений в многоквартирном доме обязаны на общем собрании принять решение о выборе нового владельца специального счета или об изменении способа формирования фонда капитального ремонта. Указанное решение должно быть принято и реализовано не позднее чем в течение двух месяцев с даты прекращения деятельности по управлению многоквартирным домом.

В соответствии с действующим законодательством и выбранным способом управления многоквартирным домом, собственниками помещений многоквартирного дома № 11 по Свято-Троицкому бульвару, в качестве владельца специального счета могут быть выбраны: управляющая организация, осуществляющая управление многоквартирным домом либо региональный оператор (ч. 2, 3 ст. 175 Жилищного кодекса РФ).

Кроме того, собственники помещений в многоквартирном доме вправе изменить способ формирования фонда капитального ремонта, приняв решение о прекращении формирования фонда капитального ремонта на специальный счет и формировании фонда капитального ремонта на счете регионального оператора.

По состоянию на 18.02.2020 года собственниками помещений многоквартирного дома № 11 по Свято-Троицкому бульвару решение о выборе нового владельца специального счета или изменении способа формирования фонда капитального ремонта не принято.

Таким образом, по исполнению Жилищного кодекса РФ, администрация города Белгорода созывает общее собрание собственников помещений в многоквартирном доме для решения вопроса о выборе нового владельца специального счета или об изменении способа формирования фонда капитального ремонта 02.03.2020 года в 17 час. 30 мин.

В случае принятия собственниками помещений многоквартирного дома № 11 по Свято-Троицкому бульвару решения о выборе владельца специального счета или об изменении способа формирования фонда капитального ремонта в срок до 28.02.2020 года (включительно) указанное решение (копия протокола общего собрания собственников помещений многоквартирного дома) необходимо предоставить в департамент городского хозяйства администрации города Белгорода (пр. Гражданский, 38 каб. 415), ИО Фонд содействия реформированию жилищно-коммунального хозяйства Белгородской области (пр. Белгородский, 85-а) и Управление государственного жилищного надзора Белгородской области (пр. Белгородский, 85-а).

Если собственники помещений многоквартирного дома не выберут нового владельца специального счета или не изменят способ формирования фонда капитального ремонта, то администрацией города Белгорода будет принято решение об определении регионального оператора владельцем специального счета.

С информацией и материалами, которые будут представлены на данном собрании можно ознакомиться по адресу: Гражданский протекст, д. 38, каб. 415 или по тел. 32-94-23.

**Приложение №3 к Порядку составления и утверждения отчета о результатах деятельности муниципальных учреждений города Белгорода и об использовании закрепленного за ними имущества**

**УТВЕРЖДЕН**  
наблюдательным советом муниципального автономного учреждения «Белгород-медиа»

Протокол № 1 от «12» февраля 2020г.

**Отчет о результатах деятельности муниципального автономного учреждения «Белгород-медиа» и об использовании закрепленного за ним муниципального имущества за 2019 год**

**Общие сведения об учреждении**

Полное наименование учреждения	Муниципальное автономное учреждение «Белгород-медиа»
Сокращенное наименование учреждения	МАУ «Белгород-медиа»
Место нахождения учреждения	г. Белгород
Почтовый адрес учреждения	308023, г. Белгород, ул. Железнякова, 20
Перечень видов деятельности учреждения, соответствующий его учредительским документам:	
- основные виды деятельности:	1. Организация полиграфической и издательской деятельности. 2. Осуществление в установленном законом порядке рекламной деятельности посредством телерадиовещания, интернета, печатных изданий и наружных объектов.

	3. Подготовка и выпуск собственных информационно-публицистических, художественных и коммерческо-рекламных программ (продукции) на телевидении, радио, в интернете и печатных изданиях.
	4. Выполнение работ, оказание услуг, относящихся к основной деятельности, физическим и юридическим лицам за плату в соответствии с действующим законодательством.
- иные виды деятельности:	
Перечень услуг (работ), которые оказываются за плату, в случаях предусмотренных нормативно-правовыми (правовыми) актами	1. Изготовление рекламного объявления. 2. Изготовление рекламного ролика. 3. Изготовление информационного сюжета. 4. Изготовление демонстрационного фильма. 5. Запись информационного сюжета на DVD носитель, твердотельный носитель типа USB (без диска). 6. Перемонтаж видеоматериала заказчика. 7. Запись телевизионной рубрики «Гость студии». 8. Размещение готового рекламного ролика, объявления. 9. Размещение баннера на Интернет портале Белновости www.belnovosti.ru. 10. Размещение PR-статьи (сюжета) на Интернет портале Белновости www.belnovosti.ru. 11. Изготовление рекламных (информационных) материалов в газете «Наш Белгород». 12. Размещение рекламных (информационных) материалов в газете «Наш Белгород». 13. Размещение частных объявлений в газете «Наш Белгород».
Потребители услуг (работ), которым оказываются за плату, в случаях предусмотренных нормативно-правовыми (правовыми) актами	Юридические и физические лица
Перечень разрешительных документов (с указанием номеров, даты выдачи и срока действия), на основании которых учреждение осуществляет деятельность	Лицензия на телевизионное вещание телеканала серия ТВ № 22979 Федеральной службы по надзору в сфере связи, информационных технологий и массовых коммуникаций от 28.02.2013 года (срок 10 лет). Свидетельство о регистрации телеканала «Белгород 24» серия Эл № ТУ31-00085 Федеральной службы по надзору в сфере связи, информационных технологий и массовых коммуникаций от 12.12.2012 года. Свидетельство на периодическое печатное издание серия ПИ № ТУ31-125 Федеральной службы по надзору в сфере связи, информационных технологий и массовых коммуникаций от 15.05.2012 года. сетевое издание «Газета «Наш Белгород» (запись в реестре зарегистрированных СМИ Эл № ФС77-74425 от 23 ноября 2018 года). сетевое издание «Белгородские новости» (запись в реестре зарегистрированных СМИ Эл № ФС77-76566 от 15 августа 2019 года)
Среднегодовая численность работников учреждения	50
Средняя заработная плата работников учреждения	34827
Состав наблюдательного совета автономного учреждения (фамилия, имя, отчество, должность):	
Представители учредителя	Председатель: Мисков Андрей Егорович, заместитель главы администрации города по внутренней и кадровой политике Русинова Людмила Анатольевна, начальник управления по взаимодействию со СМИ администрации города
Представители собственника имущества	Золотухина Светлана Николаевна, заместитель начальника управления муниципальной собственностью комитета имущественных и земельных отношений администрации города
Представители общественности	Селюков Александр Анатольевич, член Союза журналистов Белгородской области Смирнова Вероника Александровна, начальник управления по связям с общественностью и СМИ НИУ «БелГУ», член Союза журналистов Белгородской области
Представители трудового коллектива	Барков Сергей Николаевич, начальник службы правовой и кадровой работы МАУ «Белгород-медиа» Каширева Людмила Владимировна, начальник отдела мониторинга и прогнозирования МКУ «Центр бухгалтерского учета г. Белгорода» Козинцев Игорь Юрьевич, начальник отдела технического обеспечения МАУ «Белгород-медиа»

Показатель	На начало года	На конец года
Количество штатных единиц учреждения	49,5	48,5
Квалификация сотрудников учреждения (вместе с Д/О)	49,5	48,5

Информация о причинах, приведших к изменению количества штатных единиц на конец отчетного периода: изменение штатного расписания

**Сведения о результатах деятельности учреждения**

№ п/п	Наименование показателя деятельности	Единица измерения	2-й предшествующий год (2017г.)	1-й предшествующий год (2018г.)	Отчетный год (2019 г.)
1.	Изменение (увеличение, уменьшение) балансовой (остаточной) стоимости нефинансовых активов относительно предыдущего отчетного года	%	2,08	-29,4	7,3
2.	Общая сумма выставленных требований в возмещение ущерба по недостачам и хищениям материальных ценностей, денежных средств, а также от порчи материальных ценностей	тыс. руб.	0	0	
3.	Изменения (увеличение, уменьшение) дебиторской задолженности:	тыс. руб.	60,5	45,7	48,0
	в разрезе поступлений		0	0	0
	в разрезе выплат	тыс.руб.	60,5	45,7	48,0
4.	Изменения (увеличение, уменьшение) кредиторской задолженности:	тыс. руб.	0	0	0
	в разрезе поступлений		0	0	0
	в разрезе выплат		0	0	0
5.	Доходы, полученные учреждением от оказания платных услуг (выполнения работ)	тыс. руб.	6120,6	6291,9	6998,4
6.	Цены (тарифы) на платные услуги (работы), оказываемые потребителям	руб.	прейскурант услуг на сайте учреждения: http://www.belnovosti.ru	прейскурант услуг на сайте учреждения: http://www.belnovosti.ru	прейскурант услуг на сайте учреждения: http://www.belnovosti.ru
7.	Исполнение муниципального задания	%	99,6	99,8	99,9
8.	Осуществление деятельности в соответствии с обязательствами перед страховщиком по обязательному социальному страхованию	%	0	0	0
9.	Общее количество потребителей, воспользовавшихся услугами (работами) учреждения, в том числе:	Человек	2276700	2276700	2337000
	Производство и распространение информации в телеэфире (интернет вещание)	зритель	179700	179700	240000
	Производство и распространение информации в радиэфире (интернет вещание)	слушатель	170000	170000	170000
	Производство и распространение информации в газете «Наш Белгород»	читатель	357000 (еженедельник 51 выход тиражом 7,0 тыс. экз.)	357000 (еженедельник 51 выход тиражом 7,0 тыс. экз.)	357000 (еженедельник 51 выход тиражом 7,0 тыс. экз.)
	Производство и распространение информации через Интернет	посетитель	1570000	1570000	1570000
10.	Средняя стоимость получения платных услуг для потребителей, в том числе по видам:	тыс. руб.	12,87	13,47	13,73
	Производство и распространение информации в телеэфире	тыс. руб.	18,8	18,7	18,9
	Производство и распространение информации в газете «Наш Белгород»	тыс. руб.	15,1	16,9	17,2
	Производство и распространение информации через Интернет	тыс. руб.	4,7	4,8	5,1
11.	Объем финансового обеспечения муниципального задания	тыс. руб.	27141	30700	29763
12.	Объем финансового обеспечения деятельности, связанной с выполнением работ или оказанием услуг, в соответствии с обязательствами перед страховщиком по обязательному социальному страхованию	тыс. руб.	557	558	548
13.	Объем финансового обеспечения развития учреждения	тыс. руб.	0	0	0
14.	Прибыль после налогообложения в отчетном периоде	тыс. руб.	0	0	0
15.	Иные сведения:				
	Прибыль после налогообложения и обязательных платежей для выполнения муниципального задания (расходов, не относящихся к себестоимости платных услуг, в связи с недофинансированием из бюджета/ОМС) в отчетном периоде	тыс. руб.	0	0	0

**Сведения об использовании закрепленного муниципального имущества**

№ п/п	Наименование показателя деятельности	Единица измерения	2-й предшествующий год (2017 г.)		1-й предшествующий год (2018 г.)		Отчетный год (2019 г.)	
			на начало года	на конец года	на начало года	на конец года	на начало года	на конец года
1.	Общая балансовая (первоначальная) стоимость имущества, в том числе:	тыс. руб.	21425	21881	21881	15460	15460	15631
	балансовая стоимость недвижимого имущества	тыс. руб.	954	954	954	954	954	954
	балансовая стоимость особо ценного движимого имущества	тыс. руб.	11855	12317	12317	6363	6363	6363
2.	Количество объектов недвижимого имущества (зданий, строений, помещений)	штук	1	1	1	1	1	1
3.	Общая площадь объектов недвижимого имущества, закрепленная за учреждением, в том числе:	кв. м.	782,3	782,3	782,3	782,3	782,3	782,3
	площадь недвижимого имущества, переданного в аренду	кв. м.	0	0	0	0	0	0
	площадь недвижимого имущества, переданного в безвозмездное пользование	кв. м.	0	0	0	0	0	0

4.	Объем средств, полученных от использования имущества, закрепленного за учреждением	тыс. руб.	0	414,0	0	68,6	0	0
----	--	-----------	---	-------	---	------	---	---

На правах рекламы

**В.В. АБРАМОВ,**  
директор

**Оповещение о начале публичных слушаний**

от «18» февраля 2020 года № 30

**Комиссия по подготовке проекта правил землепользования и застройки** оповещает о начале публичных слушаний по проекту:  
«Предоставление разрешения на условно разрешенный вид использования с кодом вида разрешенного использования 4.0 «Предпринимательство» земельного участка с кадастровым номером 31:16:0202007:236 площадью 70 кв. м, расположенного в территориальной зоне многоэтажной жилой застройки (Ж1) по адресу: г. Белгород, пр-кт Б. Хмельницкого, в районе дома № 112, на основании заявления комитета имущественных и земельных отношений администрации города Белгорода».  
Дата проведения публичных слушаний: «10» марта 2020 года с 10-00 часов, по адресу: г. Белгород, пр. Белгородский, 114-в, зал заседаний управления архитектуры и градостроительства администрации города Белгорода.  
Экспозиция проекта проводится по адресу:  
308009, г. Белгород, пр. Белгородский, 114-в, тел./факс (4722) 73-26-04 ежедневно, за исключением выходных и праздничных дней.  
Дата открытия экспозиции: «21» февраля 2020 года.  
Срок проведения экспозиции: с «21» февраля 2020 года по «10» марта 2020 года.  
Посещение указанной экспозиции возможно с «21» февраля 2020 года по «10» марта 2020 года с 9-00 до 13-00 и с 14-00 до 18-00 часов ежедневно, за исключением выходных и праздничных дней.  
Консультации по экспозиции проекта проводятся с «21» февраля 2020 года по «10» марта 2020 года с 9-00 до 13-00 и с 14-00 до 18-00 часов ежедневно, за исключением выходных и праздничных дней.  
Участники публичных слушаний вносят предложения и замечания, касающиеся проекта, подлежащего рассмотрению на публичных слушаниях, в письменной или устной форме в ходе проведения собрания участников публичных слушаний, в письменной форме в адрес Комиссии по подготовке проекта правил землепользования и застройки в срок: с «21» февраля 2020 года по «06» марта 2020 года в будние дни с 9-00 до 13-00 и с 14-00 до 18-00 часов, а также посредством записки в журнале учета посетителей экспозиции проекта.  
Проект и информационные материалы к нему будут размещены на официальном сайте органов местного самоуправления города Белгорода в информационно-телекоммуникационной сети «Интернет» (www.beladm.ru) «21» февраля 2020 года.

**С.Н. КИСЕЛЕВ,**  
руководитель управления архитектуры и градостроительства –  
главный архитектор города, заместитель председателя комиссии

**Оповещение о начале публичных слушаний**

от «18» февраля 2020 года № 31

**Комиссия по подготовке проекта правил землепользования и застройки** оповещает о начале публичных слушаний по проекту:  
«Предоставление разрешения на условно разрешенный вид использования с кодом вида разрешенного использования 4.9 «Служебные гаражи» земельного участка с кадастровым номером 31:16:0125020:132 площадью 231 кв. м, расположенного в территориальной районной общественно-деловой зоне (Л2) по адресу: г. Белгород, ул. Костюкова, на основании заявления комитета имущественных и земельных отношений администрации города Белгорода».  
Дата проведения публичных слушаний: «10» марта 2020 года с 11-00 часов, по адресу: г. Белгород, пр. Белгородский, 114-в, зал заседаний управления архитектуры и градостроительства администрации города Белгорода.  
Экспозиция проекта проводится по адресу:  
308009, г. Белгород, пр. Белгородский, 114-в, тел./факс (4722) 73-26-04 ежедневно, за исключением выходных и праздничных дней.  
Дата открытия экспозиции: «21» февраля 2020 года.  
Срок проведения экспозиции: с «21» февраля 2020 года по «10» марта 2020 года.  
Посещение указанной экспозиции возможно с «21» февраля 2020 года по «10» марта 2020 года с 9-00 до 13-00 и с 14-00 до 18-00 часов ежедневно, за исключением выходных и праздничных дней.  
Консультации по экспозиции проекта проводятся с «21» февраля 2020 года по «10» марта 2020 года с 9-00 до 13-00 и с 14-00 до 18-00 часов ежедневно, за исключением выходных и праздничных дней.  
Участники публичных слушаний вносят предложения и замечания, касающиеся проекта, подлежащего рассмотрению на публичных слушаниях, в письменной или устной форме в ходе проведения собрания участников публичных слушаний, в письменной форме в адрес Комиссии по подготовке проекта правил землепользования и застройки в срок: с «21» февраля 2020 года по «06» марта 2020 года в будние дни с 9-00 до 13-00 и с 14-00 до 18-00 часов, а также посредством записки в журнале учета посетителей экспозиции проекта.  
Проект и информационные материалы к нему будут размещены на официальном сайте органов местного самоуправления города Белгорода в информационно-телекоммуникационной сети «Интернет» (www.beladm.ru) «21» февраля 2020 года.

**С.Н. КИСЕЛЕВ,**  
руководитель управления архитектуры и градостроительства –  
главный архитектор города, заместитель председателя комиссии

**Оповещение о начале публичных слушаний**

от «19» февраля 2020 года

**Комиссия по подготовке проекта правил землепользования и застройки** оповещает о начале публичных слушаний по проекту:  
«Внесение изменений в правила землепользования и застройки городского округа «Город Белгород» Белгородской области, утвержденные распоряжением департамента строительства и транспорта Белгородской области от 29.05.2018 г. № 440 (в редакции распоряжения от 30.07.2019 г. № 387)».  
Перечень информационных материалов к указанному проекту:  
1. Проект внесения изменений в правила землепользования и застройки городского округа «Город Белгород» Белгородской области, утвержденные распоряжением департамента строительства и транспорта Белгородской области от 29.05.2018 г. № 440 (в редакции распоряжения от 30.07.2019 г. № 387);  
2. Карты градостроительного зонирования правил землепользования и застройки городского округа «Город Белгород» Белгородской области:  
- схема территориальных зон по основному функциональному назначению;  
- основной чертёж;  
- схема границ планировочных районов и подрайонов;  
- схема территорий с повышенными требованиями при формировании архитектурно-пространственных комплексов;  
- схема строительных ограничений;  
- схема расположения природоохранных объектов памятников природы и объектов культурного наследия;  
- схема зон транспортной и инженерной инфраструктуры.  
Дата и время проведения публичных слушаний по проекту, подлежащему рассмотрению на публичных слушаниях: «23» марта 2020 года с 11-00 часов по адресу: г. Белгород, пр. Белгородский, 114 в, зал заседаний управления архитектуры и градостроительства администрации города Белгорода.  
Дата открытия экспозиции: «21» февраля 2020 года по «23» марта 2020 года.  
Срок проведения экспозиции: с «21» февраля 2020 года по «23» марта 2020 года.  
Дни и часы, в которые возможно посещение указанной экспозиции с «21» февраля 2020 года по «23» марта 2020 года с 9-00 до 13-00 и с 14-00 до 18-00 часов ежедневно, за исключением выходных и праздничных дней.  
Консультации по экспозиции проекта проводятся с «21» февраля 2020 года с 9-00 до 13-00 и с 14-00 до 18-00 часов ежедневно, за исключением выходных и праздничных дней.  
Участники публичных слушаний вносят предложения и замечания, касающиеся проекта, подлежащего рассмотрению на публичных слушаниях, в письменной или устной форме в ходе проведения собрания участников публичных слушаний в письменной форме в адрес комиссии по подготовке проекта правил землепользования и застройки в срок: с «21» февраля 2020 года по «20» марта 2020 года с 9-00 до 13-00 и с 14-00 до 18-00 часов ежедневно, за исключением выходных и праздничных дней, а также посредством записки в журнале учета посетителей экспозиции проекта, подлежащего рассмотрению на публичных слушаниях.  
Проект, подлежащий рассмотрению на публичных слушаниях и информационные материалы к нему будут размещены «28» февраля 2020 года на официальном сайте органов местного самоуправления города Белгорода в информационно-телекоммуникационной сети «Интернет» (www.beladm.ru).

**С.Н. КИСЕЛЕВ,**  
руководитель управления архитектуры и градостроительства –  
главный архитектор города, заместитель председателя комиссии

**Сообщение**

**о принятии решения о подготовке проекта внесения изменений в правила землепользования и застройки**

В соответствии со статьями 31-33 Градостроительного кодекса Российской Федерации главой администрации города Белгорода принято решение о подготовке проекта внесения изменений в правила землепользования и застройки городского округа «Город Белгород» Белгородской области, утвержденные распоряжением департамента строительства и транспорта Белгородской области от 29 мая 2018 года № 440 (в редакции от 04.04.2019 г. № 124 (далее – Правила), применительно ко всей территории городского округа «Город Белгород».

**Состав и порядок деятельности комиссии по подготовке проекта правил землепользования и застройки**

Подготовка проекта внесения изменений в правила землепользования и застройки городского округа «Город Белгород» Белгородской области, утвержденные распоряжением департамента строительства и транспорта Белгородской области от 29 мая 2018 года № 440 (в редакции от 04.04.2019 г. № 124 поручена комиссии по подготовке проекта правил землепользования и застройки (далее – Комиссия), действующей на основании постановления администрации города Белгорода от 13.09.2007 г. № 132 (в ред. от 19.09.2018 г.) «О создании комиссии по подготовке проекта правил землепользования и застройки» (прилагается).

**Порядок и сроки проведения работ по подготовке проекта внесения изменений в правила землепользования и застройки**

№ п/п	Наименование мероприятия	Сроки исполнения
1	Принятие и опубликование решения о подготовке проекта о внесении изменений в правила землепользования и застройки в источнике официального опубликования муниципальных нормативных правовых актов	в течение 10 дней
2	Подготовка проекта о внесении изменений в правила землепользования и застройки	не более 3 месяцев
3	Принятие и опубликование оповещения о назначении публичных слушаний в источнике официального опубликования муниципальных нормативных правовых актов	не позднее, чем за 7 дней до дня размещения на официальном сайте органов местного самоуправления проекта, подлежащего рассмотрению на публичных слушаниях
4	Размещение проекта, подлежащего рассмотрению на публичных слушаниях и информационных материалов к нему на официальном сайте и открытие экспозиции или экспозиций такого проекта	через 7 дней со дня размещения на официальном сайте органов местного самоуправления проекта, подлежащего рассмотрению на публичных слушаниях
5	Проведение публичных слушаний	не менее 2 и не более 4 месяцев
6	Подготовка и опубликование заключения по результатам публичных слушаний в источнике официального опубликования муниципальных нормативных правовых актов	в течение 10 дней с даты проведения публичных слушаний
7	Представление на утверждение проекта о внесении изменений в правила землепользования и застройки в департамент строительства и транспорта Белгородской области	в течение 15 дней
8	Утверждение правил землепользования и застройки (либо отклонение и направление на доработку) департаментом строительства и транспорта Белгородской области	в течение 1 месяца
9	Опубликование распоряжения об утверждении правил землепользования и застройки, с внесенными изменениями в источнике официального опубликования государственных нормативных правовых актов	в течение 10 дней
10	Опубликование в источнике официального опубликования муниципальных нормативных правовых актов и размещение на официальном сайте органов местного самоуправления утвержденных правил землепользования и застройки с внесенными изменениями	в течение 10 дней с даты опубликования распоряжения в источнике официального опубликования государственных нормативных правовых актов
11	Размещение утвержденных правил землепользования и застройки в ФГИС ТП и ИСОГД	не позднее чем по истечении 10 дней с даты утверждения правил землепользования и застройки с внесенными изменениями

**Порядок  
направления в Комиссию предложений заинтересованных лиц по подготовке проекта внесения изменений  
в правила землепользования и застройки**

С момента опубликования настоящего сообщения заинтересованные физические и юридические лица вправе направлять в Комиссию предложения по подготовке проекта о внесении изменений в правила землепользования и застройки городского округа «Город Белгород» Белгородской области.

Предложения могут быть представлены в письменной или электронной форме.  
Предложения в письменной форме направляются по почте на имя заместителя председателя Комиссии – руководителя управления архитектуры и градостроительства – главного архитектора города Белгорода (С.Н. Киселев) по адресу: 308009, Белгородская область, город Белгород, пр. Белгородский, 114-в.

Предложения в электронной форме направляются на имя заместителя председателя Комиссии по электронной почте: e-mail: beladg@mail.ru.  
Предложения заинтересованных лиц в письменной форме должны быть логично изложены, а также должны содержать фамилию, имя, отчество гражданина или наименование юридического лица, почтовый адрес, по которому должен быть направлен ответ, личную подпись и дату.

Рассмотрению Комиссией подлежат любые предложения заинтересованных лиц, касающиеся вопросов подготовки проекта о внесении изменений в правила землепользования и застройки городского округа «Город Белгород» Белгородской области.

Предложения могут содержать любые материалы на бумажных или электронных носителях в объемах, необходимых и достаточных для рассмотрения предложений по существу.

Полученные материалы возврату не подлежат.  
Комиссией рассматриваются предложения, поступившие до окончания публичных слушаний по проекту о внесении изменений в правила землепользования и застройки городского округа «Город Белгород» Белгородской области.

**Иные вопросы организации работ**

Оповещение о начале публичных слушаний по вопросу внесения изменений в правила землепользования и застройки будет опубликовано в газете «Наш Белгород» и размещено на официальном сайте органов местного самоуправления города Белгорода в информационно-телекоммуникационной сети Интернет дополнительно.

**С.Н. КИСЕЛЕВ,**  
руководитель управления  
архитектуры и градостроительства -  
главный архитектор города

**АДМИНИСТРАЦИЯ ГОРОДА БЕЛГОРОДА****ПОСТАНОВЛЕНИЕ**

от 13 сентября 2007 года

N 132

О создании комиссии по подготовке проекта правил землепользования и застройки  
(с изменениями на 19 сентября 2018 года)  
(в ред. постановлений администрации города Белгорода от 10.12.2009 N 202, от 10.07.2012 N 127, от 19.09.2018 N 138)

В соответствии со статьями 31, 39, 40 Градостроительного кодекса Российской Федерации и статьей 20 Устава городского округа "Город Белгород", утвержденного решением Совета депутатов города Белгорода от 29 ноября 2005 года N 197.

**ПОСТАНОВЛЯЮ:**

1. Создать при администрации города комиссию по подготовке проекта правил землепользования и застройки и утвердить состав комиссии по должностям (далее - комиссия по Правилам), прилагаются.

(в ред. постановления администрации города Белгорода от 19.09.2018 N 138)  
2 - 3. Исключены. - Постановление администрации города Белгорода от 19.09.2018 N 138.

2. Утвердить Положение о порядке деятельности комиссии по подготовке проекта правил землепользования и застройки (прилагается).

(п. 2 введен постановлением администрации города Белгорода от 19.09.2018 N 138)  
4. Управлению архитектуры и градостроительства города Белгорода (Ю.А. Веретельников) обеспечить опубликование настоящего постановления в газете "Наш Белгород".

5. Контроль за исполнением настоящего постановления возложить на первого заместителя главы администрации города Болтенкова В.П.

**В. ПОТРСАЕВ,**  
глава администрации города Белгорода

**Состав комиссии по подготовке проекта правил землепользования и застройки по должностям**

Утверждено  
постановлением  
администрации города Белгорода от 13 сентября 2007 г. N 132  
(в ред. постановления администрации города Белгорода от 19.09.2018 N 138)

Руководитель департамента строительства и архитектуры администрации города, председатель комиссии;  
руководитель управления архитектуры и градостроительства - главный архитектор города, заместитель председателя комиссии;  
юрисконсульт управления архитектуры и градостроительства администрации города, секретарь комиссии.

**Члены комиссии:**

начальник отдела - архитектуры комитета по управлению Восточным округом администрации города;  
начальник отдела архитектуры комитета по управлению Западным округом администрации города;  
заместитель руководителя комитета правового обеспечения деятельности администрации города;  
заместитель руководителя комитета имущественных и земельных отношений - начальник управления земельных отношений;  
заместитель руководителя управления архитектуры и градостроительства администрации города;  
начальник отдела юридического сопровождения и делопроизводства управления архитектуры и градостроительства администрации города.

**С. СИДОРОВ,**

заместитель начальника управления архитектуры и градостроительства администрации города

**Положение о порядке деятельности комиссии по подготовке проекта правил землепользования и застройки**

Утверждено  
постановлением  
администрации города Белгорода от 13 сентября 2007 г. N 132  
(введено постановлением администрации города Белгорода от 19.09.2018 N 138)

**1. Общие положения**

1.1. Настоящее Положение о порядке деятельности комиссии по подготовке проекта правил землепользования и застройки (далее - Положение) определяет задачи, функции, порядок работы и права комиссии по подготовке проекта правил землепользования и застройки (далее - комиссия).

1.2. Комиссия является постоянно действующим коллегиальным органом при администрации города Белгорода.

1.3. Комиссия является организатором общественных обсуждений или публичных слушаний, проводимых на территории городского округа "Город Белгород" по вопросам, указанным в пункте 2.5 раздела 2 настоящего Положения.

1.4. Комиссия в своей деятельности руководствуется Конституцией Российской Федерации, Земельным кодексом Российской Федерации, Градостроительным кодексом Российской Федерации, Гражданским кодексом Российской Федерации, федеральными законами и законами Белгородской области, муниципальными правовыми актами городского округа "Город Белгород", настоящим Положением.

**2. Задачи и функции комиссии**

2.1. Комиссия осуществляет подготовку проекта правил землепользования и застройки городского округа "Город Белгород" Белгородской области, проектов по внесению изменений в правила землепользования и застройки.

2.2. Комиссия осуществляет прием и рассмотрение предложений заинтересованных лиц о внесении изменений в правила землепользования и застройки городского округа "Город Белгород" Белгородской области.

2.3. Комиссия осуществляет подготовку и направление главе администрации города заключения, в котором содержится рекомендация о внесении в соответствии с поступившим предложением изменений в правила землепользования и застройки городского округа "Город Белгород" Белгородской области или об отклонении такого предложения с указанием причин отклонения.

2.4. Комиссия с учетом результатов общественных обсуждений или публичных слушаний обеспечивает внесение изменений в проект правил землепользования и застройки городского округа "Город Белгород" Белгородской области и представляет указанный проект главе администрации города.

2.5. Комиссия организует и проводит общественные обсуждения или публичные слушания в соответствии с решением Белгородского городского Совета от 29.05.2018 N 659 "Об утверждении Порядка организации и проведения публичных слушаний, общественных обсуждений в городе Белгороде", настоящим Положением и положениями законодательства о градостроительной деятельности по следующим вопросам:

- по проектам генерального плана городского округа "Город Белгород" Белгородской области, а также проектам, предусматривающим внесение в них изменений;

- по проектам правил землепользования и застройки городского округа "Город Белгород" Белгородской области, а также проектам, предусматривающим внесение в них изменений;

- по проектам планировки территории, межевания территории, проектам, предусматривающим внесение изменений в один из указанных документов;

- по проектам решений о предоставлении разрешения на условно разрешенный вид использования земельного участка или объекта капитального строительства;

- по проектам решений о предоставлении разрешения на отклонение от предельных параметров разрешенного строительства, реконструкции объектов капитального строительства.

2.6. Комиссия осуществляет подготовку протоколов и заключений о результатах публичных слушаний, общественных обсуждений по вопросам, указанным в пункте 2.5 раздела 2 настоящего Положения, а также рекомендаций в соответствии с действующим законодательством Российской Федерации.

2.7. Комиссия осуществляет прием и рассмотрение заявлений о предоставлении разрешения на условно разрешенный вид использования земельного участка или объекта капитального строительства, о предоставлении разрешения на отклонение от предельных параметров разрешенного строительства, реконструкции объектов капитального строительства.

2.8. Комиссия осуществляет подготовку рекомендаций о предоставлении разрешения на условно разрешенный вид использования или об отказе в предоставлении такого разрешения с указанием причин принятого решения, о предоставлении разрешения на отклонение от предельных параметров разрешенного строительства, реконструкции объектов капитального строительства или об отказе в предоставлении такого разрешения с указанием причин принятого решения.

2.9. Комиссия рассматривает иные вопросы, связанные с ее деятельностью в соответствии с настоящим Положением.

**3. Порядок работы комиссии**

3.1. Комиссия состоит из председателя, заместителя председателя, секретаря и членов комиссии.

Состав комиссии утверждается постановлением администрации города Белгорода.

3.2. Комиссия осуществляет свою деятельность в форме заседаний. Техническое обеспечение деятельности комиссии возлагается на управление архитектуры и градостроительства администрации города Белгорода.

3.3. Председатель комиссии, а в его отсутствие - заместитель председателя комиссии руководит деятельностью комиссии, председательствует на заседаниях, организует работу комиссии.

3.4. Секретарь комиссии:  
- по поручению председателя комиссии и (или) заместителя председателя комиссии формирует повестку дня заседания комиссии;  
- уведомляет членов комиссии о созыве очередного заседания;

- информирует членов комиссии о повестке заседания комиссии не позднее чем за 7 дней до его проведения;  
- ведет и оформляет протоколы заседаний комиссии, оформляет заключения и рекомендации комиссии.

В отсутствие секретаря комиссии его обязанности исполняет лицо, уполномоченное председателем комиссии либо его заместителем (в отсутствие председателя комиссии).

3.5. Заседания комиссии проводятся по мере необходимости, но не реже 1 раза в месяц.

3.6. Члены комиссии участвуют в заседаниях комиссии лично.

3.7. Заседание комиссии является правомочным, если на нем присутствуют не менее 2/3 от установленного числа ее членов. Заседание комиссии ведет председатель комиссии, а в его отсутствие - заместитель председателя комиссии.

Решения комиссии принимаются простым большинством голосов от числа членов комиссии, присутствующих на заседании, путем открытого голосования. При равенстве голосов голос председателяствующего на заседании комиссии является решающим.

3.8. Член комиссии, не согласившийся с принятым решением, имеет право в письменном виде изложить свое особое мнение.

3.9. По итогам заседания комиссии секретарь комиссии в течение 3 дней оформляет протокол и заключение о результатах общественных обсуждений или публичных слушаний по форме, установленной решением Белгородского городского Совета от 29.05.2018 N 659 "Об утверждении Порядка организации и проведения публичных слушаний, общественных обсуждений в городе Белгороде".

В протоколе и заключении отражаются вопросы, внесенные на рассмотрение комиссии, а также принятые по ним решения. Протокол общественных обсуждений или публичных слушаний подписывается всеми членами комиссии, участвующими в заседании, и утверждается председателем комиссии.

3.10. В заявительном порядке секретарем комиссии предоставляются выписки из протоколов общественных обсуждений или публичных слушаний участникам общественных обсуждений или публичных слушаний, внесшим предложения и замечания, касающиеся

проекта, рассмотренного на общественных обсуждениях или публичных слушаниях, содержащие внесенные этим участником предложения и замечания, в течение пяти рабочих дней.

3.11. На заседания комиссии могут приглашаться представители органов государственной власти, органов местного самоуправления города Белгорода, общественных объединений, иных организаций, физические и юридические лица и их представители.

3.12. Участники общественных обсуждений или публичных слушаний, прошедшие в соответствии с частью 12 статьи 5.1 Градостроительного кодекса РФ идентификацию, имеют право вносить предложения и замечания в адрес комиссии:

1) посредством официального сайта органов местного самоуправления города Белгорода в информационно-телекоммуникационной сети "Интернет" (www.beladm.ru);

2) в письменной или устной форме в ходе проведения собрания или собраний участников публичных слушаний (в случае проведения публичных слушаний);

3) в письменной форме в адрес комиссии;

4) посредством записки в книге (журнале) учета посетителей экспозиции проекта, подлежащего рассмотрению на общественных обсуждениях или публичных слушаниях.

**4. Права комиссии**

Для выполнения возложенных функций комиссия имеет право:

4.1. Запрашивать у юридических и физических лиц, а также отраслевых (функциональных) и территориальных структурных подразделений администрации города Белгорода документы, материалы, необходимые для осуществления работы комиссией.

4.2. Осуществлять подготовку предложений главе администрации города Белгорода по иным вопросам, связанным с деятельностью комиссии.

4.3. Осуществлять иные права, связанные с деятельностью комиссии, в соответствии с действующим законодательством Российской Федерации.

**5. Ответственность комиссии**

5.1. За неисполнение или ненадлежащее исполнение своих функций и полномочий комиссия несет ответственность в соответствии с действующим законодательством Российской Федерации.

**С.Н. КИСЕЛЕВ,**  
руководитель управления  
архитектуры и градостроительства -  
главный архитектор города

**Заключение о результатах публичных слушаний**

от «17» февраля 2020 года

Публичные слушания назначены оповещением Комиссии по подготовке проекта правил землепользования и застройки от «27» января 2020 года № 1.

**Тема публичных слушаний:** Предоставление разрешения на условно разрешенный вид использования земельного участка.

**Инициатор публичных слушаний:** Помазанова Ирина Николаевна.

**Дата проведения:** «17» февраля 2020 года.

**Количество участников публичных слушаний:** 8.

**Протокол публичных слушаний от:** «17» февраля 2020 года.

№ п/п	Проекты, вынесенные на публичные слушания	Предложения и рекомендации, дата их внесения	Кем внесено предложение	Рекомендации оргкомитета
1.	Предоставление разрешения на условно разрешенный вид использования с кодом вида разрешенного использования 5.1.2 «Обеспечение занятий спортом в помещениях», 3.3 «Бытовое обслуживание» земельного участка с кадастровым номером 31:16:0120015:47 площадью 1909 кв. м, расположенного в территориальной зоне жилой застройки индивидуальными домами коттеджного типа с приусадебными участками (Ж4) по адресу: г. Белгород, ул. им. Героя Советского Союза Орлова А.И., 34, на основании заявления Помазановой Ирины Николаевны.	-	-	Одобрить предоставление разрешения на условно разрешенный вид использования с кодом вида разрешенного использования 5.1.2 «Обеспечение занятий спортом в помещениях», 3.3 «Бытовое обслуживание» земельного участка с кадастровым номером 31:16:0120015:47 площадью 1909 кв. м, расположенного в территориальной зоне жилой застройки индивидуальными домами коттеджного типа с приусадебными участками (Ж4) по адресу: г. Белгород, ул. им. Героя Советского Союза Орлова А.И., 34, на основании заявления Помазановой Ирины Николаевны.

**По итогам проведения публичных слушаний Комиссия по подготовке проекта правил землепользования и застройки решила:**

Руководствуясь ст. 2 закона Белгородской области от 21.12.2017 № 223 (ред. от 26.03.2018) «О перераспределении отдельных полномочий в сфере градостроительной деятельности между органами местного самоуправления и органами государственной власти Белгородской области» и порядком принятия решений о предоставлении разрешений на условно разрешенный вид использования земельных участков или объектов капитального строительства поселений, городских округов или об отказе в предоставлении таких разрешений, утвержденным приказом департамента строительства и транспорта Белгородской области от 09.02.2018 г. № 31-пр, Комиссией по подготовке проекта правил землепользования и застройки с учетом результатов публичных слушаний рекомендовано предоставить разрешение на условно разрешенный вид использования земельного участка или объекта капитального строительства.

**С.Н. КИСЕЛЕВ,**  
руководитель управления архитектуры и градостроительства - главный архитектор города,  
заместитель председателя комиссии по подготовке проекта правил землепользования и застройки  
**Д.В. ЛАЗНИК,**  
юрисконсульт отдела юридического сопровождения и делопроизводства управления архитектуры и градостроительства администрации города, секретарь комиссии

**Заключение о результатах публичных слушаний**

от «17» февраля 2020 года

Публичные слушания назначены оповещением Комиссии по подготовке проекта правил землепользования и застройки от «27» января 2020 года № 2.

**Тема публичных слушаний:** Предоставление разрешения на условно разрешенный вид использования земельного участка.

**Инициатор публичных слушаний:** Котляров Роман Олегович.

**Дата проведения:** «17» февраля 2020 года.

**Количество участников публичных слушаний:** 6.

**Протокол публичных слушаний от:** «17» февраля 2020 года.

№ п/п	Проекты, вынесенные на публичные слушания	Предложения и рекомендации, дата их внесения	Кем внесено предложение	Рекомендации оргкомитета
1.	Предоставление разрешения на условно разрешенный вид использования с кодом вида разрешенного использования 4.4 «Магазины», 4.1 «Деловое управление» земельного участка с кадастровым номером 31:16:0129017:1527 площадью 408 кв. м, расположенного в территориальной зоне предприятий 5 класса (П3) по адресу: г. Белгород, проезд Автомо-билстрой, 12, на основании заявления Котлярова Романа Олеговича.	-	-	Отказать в предоставлении разрешения на условно разрешенный вид использования с кодом вида разрешенного использования 4.4 «Магазины», 4.1 «Деловое управление» земельного участка с кадастровым номером 31:16:0129017:1527 площадью 408 кв. м, расположенного в территориальной зоне предприятий 5 класса (П3) по адресу: г. Белгород, проезд Автомо-билстрой, 12, на основании заявления Котлярова Романа Олеговича.

**По итогам проведения публичных слушаний Комиссия по подготовке проекта правил землепользования и застройки решила:**

Руководствуясь ст. 2 закона Белгородской области от 21.12.2017 № 223 (ред. от 26.03.2018) «О перераспределении отдельных полномочий в сфере градостроительной деятельности между органами местного самоуправления и органами государственной власти Белгородской области» и порядком принятия решений о предоставлении разрешений на условно разрешенный вид использования земельных участков или объектов капитального строительства поселений, городских округов или об отказе в предоставлении таких разрешений, утвержденным приказом департамента строительства и транспорта Белгородской области от 09.02.2018 г. № 31-пр, Комиссией по подготовке проекта правил землепользования и застройки с учетом результатов публичных слушаний рекомендовано отказать в предоставлении разрешения на условно разрешенный вид использования земельного участка или объекта капитального строительства.

**С.Н. КИСЕЛЕВ,**  
руководитель управления архитектуры и градостроительства - главный архитектор города,  
заместитель председателя комиссии по подготовке проекта правил землепользования и застройки  
**Д.В. ЛАЗНИК,**  
юрисконсульт отдела юридического сопровождения и делопроизводства управления архитектуры и градостроительства администрации города, секретарь комиссии

**Заключение о результатах публичных слушаний**

от «17» февраля 2020 года

Публичные слушания назначены оповещением Комиссии по подготовке проекта правил землепользования и застройки от «27» января 2020 года № 3.

**Тема публичных слушаний:** Предоставление разрешения на условно разрешенный вид использования земельного участка.

**Инициатор публичных слушаний:** АО «Белгородская ипотечная корпорация».

**Дата проведения:** «17» февраля 2020 года.

**Количество участников публичных слушаний:** 6.

**Протокол публичных слушаний от:** «17» февраля 2020 года.

№ п/п	Проекты, вынесенные на публичные слушания	Предложения и рекомендации, дата их внесения	Кем внесено предложение	Рекомендации оргкомитета
1.	Предоставление разрешения на условно разрешенный вид использования с кодом вида разрешенного использования 13.2 «Ведение садоводства» земельного участка с кадастровым номером 31:16:0119027:254 площадью 2238 кв. м, расположенного в территориальной зоне жилой застройки индивидуальными домами коттеджного типа с приусадебными участками (Ж4) по адресу: г. Белгород, Юго-Западный район, на основании заявления АО «Белгородская ипотечная корпорация».	-	-	Отказать в предоставлении разрешения на условно разрешенный вид использования с кодом вида разрешенного использования 13.2 «Ведение садоводства» земельного участка с кадастровым номером 31:16:0119027:254 площадью 2238 кв. м, расположенного в территориальной зоне жилой застройки индивидуальными домами коттеджного типа с приусадебными участками (Ж4) по адресу: г. Белгород, Юго-Западный район, на основании заявления АО «Белгородская ипотечная корпорация».

**По итогам проведения публичных слушаний Комиссия по подготовке проекта правил землепользования и застройки решила:**

Руководствуясь ст. 2 закона Белгородской области от 21.12.2017 № 223 (ред. от 26.03.2018) «О перераспределении отдельных полномочий в сфере градостроительной деятельности между органами местного самоуправления и органами государственной власти Белгородской области» и порядком принятия решений о предоставлении разрешений на условно разрешенный вид использования земельных участков или объектов капитального строительства поселений, городских округов или об отказе в предоставлении таких разрешений, утвержденным приказом департамента строительства и транспорта Белгородской области от 09.02.2018 г. № 31-пр, Комиссией по подготовке проекта правил землепользования и застройки с учетом результатов публичных слушаний рекомендовано отказать в предоставлении разрешения на условно разрешенный вид использования земельного участка или объекта капитального строительства.

**С.Н. КИСЕЛЕВ,**  
руководитель управления архитектуры и градостроительства - главный архитектор города,  
заместитель председателя комиссии по подготовке проекта правил землепользования и застройки  
**Д.В. ЛАЗНИК,**  
юрисконсульт отдела юридического сопровождения и делопроизводства управления архитектуры и градостроительства администрации города, секретарь комиссии



разрешение на условно разрешенный вид использования земельного участка или объекта капитального строительства.

**С.Н. КИСЕЛЕВ,**  
руководитель управления архитектуры и градостроительства - главный архитектор города,  
заместитель председателя комиссии по подготовке проекта правил землепользования и застройки  
**Д.В. ЛАЗНИК,**  
юрисконсульт отдела юридического сопровождения и делопроизводства управления архитектуры  
и градостроительства администрации города, секретарь комиссии

**Заключение о результатах публичных слушаний**

от «18» февраля 2020 года

Публичные слушания назначены оповещением Комиссии по подготовке проекта правил землепользования и застройки от «27» января 2020 года № 12.

**Тема публичных слушаний:** Предоставление разрешения на условно разрешенный вид использования земельного участка.  
**Инициатор публичных слушаний:** Комитет имущественных и земельных отношений администрации города Белгорода.  
**Дата проведения:** «18» февраля 2020 года.  
**Количество участников публичных слушаний:** 7.  
**Протокол публичных слушаний от:** «18» февраля 2020 года.

№ п/п	Проекты, вынесенные на публичные слушания	Предложения и рекомендации, дата их внесения	Кем внесено предложение	Рекомендации оргкомитета
1.	Предоставление разрешения на условно разрешенный вид использования с кодом вида разрешенного использования 4.9 «Служебные гаражи» земельного участка с кадастровым номером 31:16:0125020:126 площадью 52 кв. м, расположенного в территориальной районной общественно-деловой зоне (Л2) по адресу: г. Белгород, ул. Мокроусова, 6, на основании заявления комитета имущественных и земельных отношений администрации города Белгорода.	-	-	Одобрить предоставление разрешения на условно разрешенный вид использования с кодом вида разрешенного использования 4.9 «Служебные гаражи» земельного участка с кадастровым номером 31:16:0125020:126 площадью 52 кв. м, расположенного в территориальной районной общественно-деловой зоне (Л2) по адресу: г. Белгород, ул. Мокроусова, 6, на основании заявления комитета имущественных и земельных отношений администрации города Белгорода.

По итогам проведения публичных слушаний Комиссия по подготовке проекта правил землепользования и застройки решила:

Руководствуясь ст. 2 закона Белгородской области от 21.12.2017 № 223 (ред. от 26.03.2018) «О перераспределении отдельных полномочий в сфере градостроительной деятельности между органами местного самоуправления и органами государственной власти Белгородской области» и порядком принятия решений о предоставлении разрешений на условно разрешенный вид использования земельных участков или объектов капитального строительства поселений, городских округов или об отказе в предоставлении таких разрешений, утвержденным приказом департамента строительства и транспорта Белгородской области от 09.02.2018 г. № 31-пр, Комиссией по подготовке проекта правил землепользования и застройки с учетом результатов публичных слушаний рекомендовано предоставить разрешение на условно разрешенный вид использования земельного участка или объекта капитального строительства.

**С.Н. КИСЕЛЕВ,**  
руководитель управления архитектуры и градостроительства - главный архитектор города,  
заместитель председателя комиссии по подготовке проекта правил землепользования и застройки  
**Д.В. ЛАЗНИК,**  
юрисконсульт отдела юридического сопровождения и делопроизводства управления архитектуры  
и градостроительства администрации города, секретарь комиссии

**Заключение о результатах публичных слушаний**

от «18» февраля 2020 года

Публичные слушания назначены оповещением Комиссии по подготовке проекта правил землепользования и застройки от «27» января 2020 года № 13.

**Тема публичных слушаний:** Предоставление разрешения на условно разрешенный вид использования земельного участка.  
**Инициатор публичных слушаний:** Комитет имущественных и земельных отношений администрации города Белгорода.  
**Дата проведения:** «18» февраля 2020 года.  
**Количество участников публичных слушаний:** 7.  
**Протокол публичных слушаний от:** «18» февраля 2020 года.

№ п/п	Проекты, вынесенные на публичные слушания	Предложения и рекомендации, дата их внесения	Кем внесено предложение	Рекомендации оргкомитета
1.	Предоставление разрешения на условно разрешенный вид использования с кодом вида разрешенного использования 4.9 «Служебные гаражи» земельного участка с кадастровым номером 31:16:0125020:127 площадью 2312 кв. м, расположенного в территориальной районной общественно-деловой зоне (Л2) по адресу: г. Белгород, ул. Мокроусова, 6, на основании заявления комитета имущественных и земельных отношений администрации города Белгорода.	-	-	Одобрить предоставление разрешения на условно разрешенный вид использования с кодом вида разрешенного использования 4.9 «Служебные гаражи» земельного участка с кадастровым номером 31:16:0125020:127 площадью 2312 кв. м, расположенного в территориальной районной общественно-деловой зоне (Л2) по адресу: г. Белгород, ул. Мокроусова, 6, на основании заявления комитета имущественных и земельных отношений администрации города Белгорода.

По итогам проведения публичных слушаний Комиссия по подготовке проекта правил землепользования и застройки решила:

Руководствуясь ст. 2 закона Белгородской области от 21.12.2017 № 223 (ред. от 26.03.2018) «О перераспределении отдельных полномочий в сфере градостроительной деятельности между органами местного самоуправления и органами государственной власти Белгородской области» и порядком принятия решений о предоставлении разрешений на условно разрешенный вид использования земельных участков или объектов капитального строительства поселений, городских округов или об отказе в предоставлении таких разрешений, утвержденным приказом департамента строительства и транспорта Белгородской области от 09.02.2018 г. № 31-пр, Комиссией по подготовке проекта правил землепользования и застройки с учетом результатов публичных слушаний рекомендовано предоставить разрешение на условно разрешенный вид использования земельного участка или объекта капитального строительства.

**С.Н. КИСЕЛЕВ,**  
руководитель управления архитектуры и градостроительства - главный архитектор города,  
заместитель председателя комиссии по подготовке проекта правил землепользования и застройки  
**Д.В. ЛАЗНИК,**  
юрисконсульт отдела юридического сопровождения и делопроизводства управления архитектуры  
и градостроительства администрации города, секретарь комиссии

**БЕЛГОРОДСКИЙ ГОРОДСКОЙ СОВЕТ**

двадцатая сессия шестого созыва

**РЕШЕНИЕ**

от 18 февраля 2020 г.

№ 200

**О деятельности УМВД России по городу Белгороду по итогам работы в 2019 году**

В соответствии с Федеральным законом от 07 февраля 2011 года № 3-ФЗ «О полиции», пунктом 15 Инструкции по организации и проведению отчетов должностных лиц территориальных органов МВД России, утвержденной приказом Министерства внутренних дел Российской Федерации от 30 августа 2011 года № 975 «Об организации и проведении отчетов должностных лиц территориальных органов МВД России», заслушав отчет УМВД России по городу Белгороду,

**Белгородский городской Совет РЕШИЛ:**

1. Отчет о деятельности УМВД России по городу Белгороду по итогам работы в 2019 году принять к сведению (прилагается).
2. Настоящее решение вступает в силу со дня его принятия.
3. Опубликовать решение в газете «Наш Белгород» и разместить на официальном сайте «Белгородский городской Совет» в информационно-телекоммуникационной сети «Интернет».

**О.И. МЕДВЕДЕВА,**  
председатель Белгородского городского Совета  
**Т.Н. НЕЗНАМОВА,**  
секретарь сессии

**Приложение**  
к решению Белгородского городского Совета  
от «18» февраля 2019 года № 200

**О деятельности УМВД России по городу Белгороду по итогам работы в 2019 году**

В течение 2019 года подразделениями УМВД России по городу Белгороду планомерно решались задачи по борьбе с преступностью и обеспечению правопорядка на территории города Белгорода, с учетом задач и приоритетных направлений, определенных Министерством внутренних дел Российской Федерации.

В прошедшем году был проделан большой объем работы, в том числе во взаимодействии с городской администрацией, прокуратурой, иными правоохранительными органами города, что позволило сохранить контроль над оперативной обстановкой в областном центре, на высоком уровне обеспечить безопасность горожан при проведении различных массовых мероприятий.

По итогам 2019 года, общее количество зарегистрированных преступлений увеличилось с 3300 до 3894 (+18%). Также возросло число раскрытых преступлений с 1886 до 1959 (+3,9%). Нераскрытыми остались 1580 преступлений (+18%; 1322).

В совершении преступлений изобилие 1386 граждан, 1036 из которых были привлечены к уголовной ответственности. Анализ зарегистрированных преступлений по категориям, демонстрирует доминирование в областном центре противоправных дел небольшой тяжести, доля которых составляет 40,9%, и абсолютный показатель которых возрос с 1249 до 1591 (+27,4%).

Наименьший удельный вес - 4,8%, составляют особо тяжкие преступления, которые в 2019 году сократились с 203 до 178 (-12,3%). Также уменьшилось число зарегистрированных преступлений средней тяжести с 1164 до 1141 (-2%).

Наиболее значительно, на 43,9%, увеличилось количество тяжких преступлений (с 684 до 984). Традиционно, основную долю зарегистрированных преступлений - 66,2%, составляют преступные посягательства на собственность. Причем, в прошлом году число таких преступлений существенно возросло, с 1957 до 2576 (+31,6%).

Соответственно, иные группы преступлений, имеют невысокий удельный вес. Так, 10,7% - приходится на преступления экономической направленности, 7,6% - против личности, 7,1% - в сфере НОН.

Более детально структура зарегистрированных в течение 2019 года преступлений выглядит следующим образом:

- умышленные убийства - 15 (+15,4%; 13), раскрываемость 78,6%;
- умышленные причинения тяжкого вреда здоровью - 24 (-29,4%; 34), раскрываемость 100%;
- в том числе со смертельным исходом - 3 (-57,1%; 7), раскрываемость 100%;
- грабежи - 92 (-12,4%; 105), раскрываемость 88,2%;
- разбои - 13 (+62,5%; 8), раскрываемость 64,3%;
- присвоения (растраты) - 80 (+207,7%; 26), раскрываемость 94,6%;
- кражи чужого имущества - 1304 (+25,9%; 1036), раскрываемость 40,6%;
- мошенничества - 1010 (+38,7%; 728), раскрываемость 38,4%.

По-прежнему, широко распространены преступления, совершаемые в сфере информационно-телекоммуникационных технологий. Их доля в общем числе общеуголовных преступлений составляет 27,9%. В 2019 году было зарегистрировано 969 таких преступлений (+54,5%; 627), из которых 666 были совершены в сети «Интернет» (+53,5%; 434), а 202 - с использованием средств мобильной связи (+21,7%; 166). Остались нераскрытыми 730 преступлений в рассматриваемой сфере, что составило 46,8% от общего числа нераскрытых преступлений.

В число преступлений, связанных с использованием информационно-телекоммуникационных технологий, входят:

- 482 мошенничества (+33,9%; 360);
- 375 краж (+134,4%; 160);
- 91 факт сбыта наркотических средств (+30%; 70);
- 1 факт изготовления и оборота материалов с фотонаграфиком изображением несовершеннолетних (-88,9%; 9);
- 2 вымогательства (+100%; 1).

В 2019 году в производстве следователей и дознавателей находилось 4484 уголовных дел, из которых 1190 были окончены производством, а 1085 - направлены в суд.

Сократилось количество уголовных дел, которые были расследованы свыше установленного уголовно-процессуальным законодательством срока, с 547 до 417 (-23,8%).

Принимается комплекс мер по возмещению материального ущерба, причиненного преступлением. По оконченным уголовным делам размер причиненного ущерба составил 35 900 тысяч рублей, а возмещенного - 77 720 тысяч рублей, что составило 216% против 48% - в 2018 году. Кроме того, для обеспечения возможности возмещения материального ущерба, следователями и дознавателями осуществляется арест имущества. В 2019 году сумма наложенного ареста составила 71 762 тысячи рублей.

Еще одним значимым направлением оперативно-служебной деятельности является предупреждение экстремизма. Противоправная деятельность неформальных молодежных объединений, тоталитарных сект, религиозных и националистических организаций, ксенофобии и расовой неприязни нередко сопровождается совершением тяжких преступлений в отношении отдельных слоев населения и этнических групп.

В противодействие экстремизму приняты меры к созданию позитивного молодежного движения спортивного и правоохранительного назначения (кадетские классы ГИБДД, полиции).

Профилактика экстремизма напрямую связана с предупреждением терроризма. Как известно, ключевыми моментами системы противодействия терроризму являются: подрыв его экономических основ, защита объектов жизнедеятельности, крупных транспортных узлов, объектов особой важности, повышение готовности сил и средств органов внутренних дел к действиям в условиях чрезвычайных ситуаций.

Благодаря принимаемым мерам, в 2019 году нам удалось не допустить преступлений экстремистской и террористической направленности.

На регулярной основе осуществляется отработка жилого сектора, в т.ч. посредством проверки чердаков и подвалов жилых домов. В 2019 году обследовано 2812 чердачных и 3021 подвальных помещений.

В целях недопущения проявлений терроризма проводилась работа по выявлению противоправных действий в сфере незаконного оборота оружия. В 2019 году было выявлено 24 преступления, связанных с незаконным оборотом оружия (0%; 24). С использованием оружия было совершено 5 преступлений (-28,6%; 7).

При реализации мероприятий по контролю за соблюдением правил хранения и регистрации гражданского оружия, участковыми уполномоченными полиции проверено 7770 владельцев, выявлено 41 нарушение, за которые владельцы привлечены к административной ответственности по ч.4 ст. 20.8 КоАП РФ, изъято 332 единицы гражданского оружия, 2818 единиц боеприпасов.

В 2019 году от граждан поступило 15 сообщений по факту обнаружения на территории города 5 авиационных снарядов, 7 минометных мин времен БОВ, 1 граната «М-39», 3 снарядов БОВ. Кроме того, установлены факты добровольной выдачи четырех металлических банок с веществом внешне схожим с порошком, предмета, конструктивно схожего с пистолетом, 34 патронов. В настоящее время решается вопрос о выплате вознаграждения гражданам, добровольно выдавшим оружие и боеприпасы.

Подразделениями УМВД России по г. Белгороду на постоянной основе осуществляется контроль соблюдения действующего миграционного законодательства.

В 2019 году на миграционный учет по месту пребывания поставлено 41059 иностранных граждан, из которых 11742 иностранных гражданина прибыли с частной целью, 9488 - с целью учебы, 7235 - в целях работы.

Основные миграционные потоки формировали граждане Украины - 16 322 чел. (48%), Узбекистана - 1 784 (5,2%) и Беларуси - 1 336 чел. (4%).

При осуществлении контрольно-надзорной деятельности за соблюдением миграционного законодательства на территории города Белгорода проведено 878 мероприятий, направленных на выявление фактов нарушений миграционного законодательства, в ходе которых выявлено 1389 нарушений административного законодательства.

Причем, 41,5% выявленных нарушений составляют факты несоблюдения иностранным гражданином правил въезда, либо режима пребывания в РФ, а 34,4% - факты незаконного осуществления трудовой деятельности, либо привлечения к трудовой деятельности иностранного гражданина.

Кроме того, в результате проделанной работы выявлено 256 фактов фиктивной постановки на учет и фиктивной регистрации иностранных граждан или лиц без гражданства по месту пребывания в жилом помещении (ст.ст. 322.2, 322.3 УК РФ), принято 1482 решения о сокращении срока пребывания иностранных граждан на территории Российской Федерации.

По итогам рассмотрения судами материалов об административных правонарушениях, связанных с нарушениями законодательства в сфере миграции, за пределы Российской Федерации выдворен 51 иностранный гражданин.

В 2019 году иностранными гражданами на территории города было совершено 65 преступлений (-8,5%; 71), из которых 15 краж и 20 в сфере НОН.

Важная роль отводилась борьбе с организованным криминалитетом как наиболее общественно опасным и негативным явлением, являющимся угрозой стабильности областного центра.

Раскрыто 18 преступлений, совершенных членами организованных групп и преступных сообществ, выявлено 17 активных участников.

Задачей особой важности для УМВД является пресечение и раскрытие преступлений, связанных с незаконным оборотом наркотических средств и психотропных веществ, перекрытие каналов их поступления в Белгород.

В современных условиях сотрудники полиции постоянно сталкиваются с новыми видами наркотических средств, растет профессионализм, техническая оснащенность и организованность преступников, более изощренной становится практика незаконного оборота наркотиков, что затрудняет выявление и документирование преступлений в данной сфере.

В 2019 году на территории областного центра выявлено 276 преступлений в сфере НОН, из которых 206 относятся к категории тяжких и особо тяжких, а 107 - в крупных и особо крупных размерах.

Основную массу выявленных преступлений (64,3%) составляют факты сбыта наркотических средств, значительно меньше (32,6%) - незаконное изготовление, приобретение.

Раскрыто 158 преступлений такой категории, установлено 143 лица, причастных к совершению преступлений в сфере незаконного оборота наркотиков.

Количество нераскрытых преступлений, связанных с НОН, сократилось со 127 до 99 (-22,1%).

Защита бюджетных средств, выделенных на реализацию национальных проектов, а также крупных инвестиций в развитие экономики и социальной сферы; повышение эффективности борьбы с коррупцией, являлись приоритетным направлением на 2019 год, определенным Министерством внутренних дел РФ.

В прошлом году было выявлено 418 преступлений экономической направленности (+11,8%; 374), из которых 365 относятся к категории тяжких и особо тяжких преступлений (+28,5%; 284).

Окончены расследованием уголовные дела по 116 фактам преступной деятельности (+7,4%; 108), из них 91 направлены в суд (+11%; 82).

Установлено 57 лиц, совершивших преступления экономической направленности, в отношении 40 установленных преступников уголовные дела направлены в суд. Преступления экономической направленности выявлялись в следующих отраслях: на потребительском рынке - 125; в сфере транспорта - 121; в сфере налогообложения - 35; в финансово-кредитной сфере - 93; в топливно-энергетическом комплексе - 3; в сфере строительства - 26; в сельскохозяйственной сфере - 5; в сфере ЖКХ и управления эксплуатацией жилого фонда - 3; в сфере добычи полезных ископаемых - 1.

В 2019 году задокументировано 183 преступления коррупционной направленности (+245,3%; 53), в числе которых 23 факта получения взятки, 2 факта дачи взятки. Направлено в суд 27 уголовных дел по коррупционным преступлениям.

Важной составляющей деятельности в сфере противодействия экономической преступности, является возмещение причиненного ущерба. В 2019 году по преступлениям экономической направленности ущерб причинен на сумму 302352,1 тысяч рублей, возмещено - 158212 тысяч рублей. Доля возмещенного ущерба составила 52,3% (+4,9%; 47,4%).

Основополагающее значение для всех граждан имеет безопасность в общественных местах и на улицах города.

По итогам 2019 года в общественных местах зарегистрировано 1385 преступлений, что составляет 35,6% от их общего числа, а на улицах - 659 (16,9%).

Основная часть - 84,6% - это преступления небольшой и средней тяжести, количество которых возросло с 986 до 1172 (+18,9%), наряду с сокращением тяжких и особо тяжких преступлений с 258 до 213 (-17,4%).

Причем, в общественных местах преобладают кражи, относительный показатель которых достиг значения в 43,4%. Подобное соотношение характерно и для «уличных» преступлений, где 76,6% составляют преступления небольшой и средней тяжести, а 32,3% - кражи, демонстрируя тенденцию роста, в сравнении с 2018 годом.

Помимо краж, в общественных местах Белгорода зарегистрировано 92 мошенничества (-51,6%; 190), 76 грабежей (-14,6%; 89), 21 угон (+5%; 20), 115 преступлений, связанных с НОН (-30,7%; 166).

Нагрузка по предупреждению и раскрытию преступлений в общественных местах и на улицах города лежит на патрульно-постовых нарядах полиции. В результате проводимой работы, было раскрыто 881 преступление, совершенное в общественных местах, и 352 - на улицах.

Кроме того, УМВД России по г. Белгороду проводится серьезная работа по обеспечению безопасности и правопорядка при проведении различных массовых мероприятий, в том числе приуроченных к празднованию различного рода знаменательных дат, благодаря которой не было допущено преступлений, чрезвычайных происшествий, выявлено и пресечено 4 правонарушения.

В течение 2019 года на территории Белгорода проведено 769 мероприятий с массовым пребыванием граждан, в числе которых 115 - публичные, 352 - культурно-зрелищные и религиозные, 302 - спортивные. При проведении указанных мероприятий службе несли в общей сложности 5686 сотрудников полиции. Кроме того, для охраны общественного порядка привлекались общественные формирования правоохранительной направленности: 1018 сотрудников ДНД (МКУ «Муниципальная стража»), отряды содействия полиции, общественность, 206 представителей казачества, 820 сотрудников частных охранных организаций.

В рамках реализации Федерального Закона Российской Федерации № 44-ФЗ от 02.04.2014 «Об участии граждан в охране общественного порядка», Закона Белгородской области № 305 от 23.10.2014 «О реализации на территории Белгородской области положений Федерального закона «Об участии граждан в охране общественного порядка» в областном центре действуют 27 добровольных народных дружин в составе 234 человек.

Ежедневно в проведении мероприятий по обеспечению правопорядка на улицах города задействовало 10 до 25 членов добровольных народных дружин. Причем, приоритет отдавался общественной безопасности в местах с массовым пребыванием граждан, обеспечению антитеррористической безопасности дошкольных и общеобразовательных учреждений, многоквартирных жилых домов.

В 2019 году членами добровольных народных дружин совместно с сотрудниками полиции, в том числе участковыми уполномоченными полицией, выявлено 608 административных правонарушений и 10 преступлений.

Во взаимодействии с представителями управ и структурных подразделений администрации г. Белгорода выявлено 371 правонарушение, ответственность за совершение которых предусмотрена Законом Белгородской области № 35 - 2002 года.

В целях повышения уровня безопасности в общественных местах и на улицах города Белгорода реализованы аппаратно-программный комплекс «Безопасный город». На городских улицах находится в эксплуатации 804 видекамеры, в том числе в местах массового пребывания граждан - 83, установлено 9 пунктов экстренной связи «Гражданин-полиция».

По-прежнему одним из центральных вопросов остается профилактика преступлений и правонарушений.

Основной упор делается на предупреждение противоправных действий со стороны лиц, состоящих на различных видах профилактического учета. В 2019 году контроль осуществлялся в отношении 2571 лица, из них:

- 540 ранее судимых;
- 106 состоящих под административным надзором;
- 141 формально подпадающих под административный надзор;
- 44 осужденных к лишению свободы, не связанных с лишением свободы;
- 241 допускающих немедленное потребление наркотических средств;
- 116 семейных дебоширов;
- 534 несовершеннолетних и неблагополучных родителей;
- 53 психически больных;
- 12 алкоголиков;
- 5 допустивших правонарушения против порядка управления.

Принимаются меры по своевременному выявлению и пресечению превентивных преступлений и административных правонарушений, так называемая силовая профилактика.

В 2019 году задокументировано и окончено расследованием 459 превентивных преступлений (+11,7%; 411), выявлено 2007 административных правонарушений (-5,8%; 21313).

Было привлечено к административной ответственности 1765 ранее судимых лиц, которым 838 раз назначалось наказание в виде административного ареста.

В отношении поднадзорных лиц составлен 431 протокол по ст. 19.24 КоАП РФ за несоблюдение административных ограничений и невыполнение обязанностей, устанавливаемых при административном надзоре. За уклонение от административного надзора, а также за неоднократное несоблюдение установленных ограничений возбуждено 30 уголовных дел.

По ходатайствам УМВД России по г. Белгороду районными судами г. Белгорода 4 поднадзорным установлены дополнительные ограничения, а ещё 5 - срок административного надзора продлен.

В Белгороде осуществляется свою деятельность городская межведомственная комиссия по вопросам социальной адаптации лиц, отбывших наказание в виде лишения свободы. В 2019 году проведено 12 её заседаний, в ходе которых рассмотрено 50 лиц, 31 гражданину оказана помощь в трудоустройстве и решении иных социально-бытовых вопросов.

В результате принятых мер в 2019 году произошло сокращение повторной и рецидивной преступности на 11,2% и 3,8%, соответственно (с 1064 до 945 и с 717 до 690).

Значительно, в сравнении с 2018 годом, снизился уровень «пьяной» преступности. Количество преступлений, совершенных лицами в состоянии алкогольного опьянения, уменьшилось с 392 до 299 (-23,7%), а выявленных лиц - с 369 до 257 (-30,4%).

Этому способствовала, в том числе, деятельность подразделений полиции по контролю соблюдения антиалкогольного законодательства. В 2019 году выявлено и зафиксировано 8820 нарушений в указанной сфере (+23,2%; 7159), возбуждено 2 уголовных дела по фактам розничной продажи несовершеннолетним алкогольной продукции.

Серьезное внимание уделялось предупреждению преступности в подростковой среде.

По итогам работы за 2019 год несовершеннолетними совершено 53 преступления (-5,4%; 56), в том числе 19 - в составе преступных групп (-26,9%; 26). Наряду со снижением подростковой преступности, положительным моментом является также и тот факт, что ранее судимыми несовершеннолетними в 2019 году преступлений совершено не было.

Всего было установлено 48 несовершеннолетних преступников (-13,2%; 53), из которых 18 являются приезжими, постоянно проживающими в различных районах Белгородской области (-18,2%; 22).

В течение 2019 года на профилактический учет в поднадзорные по делам несовершеннолетних было поставлено 309 несовершеннолетних и 151 неблагополучный родитель.

Было подготовлено 3 материала на лишение и 6 - на ограничение родительских прав, по которым судом 1 родитель был ограничен в правах, а 1 - их лишен. Без лишения родительских прав было отобрано 7 детей, находившихся в опасном для жизни состоянии. В областной социально-реабилитационный центр и учреждения здравоохранения помещались 19 детей.

Задокументировано 1 преступление, связанное с неисполнением родителями обязанностей по воспитанию несовершеннолетних детей.

При реализации общепрофилактических мероприятий, одним из применяемых методов является информирование граждан о состоянии преступности в областном центре, наиболее распространенных видах преступлений, методах и способах, используемых преступниками и мерах предупреждения вменяемого поведения граждан. Подобная информация доводится на сходах, через СМИ, посредством распространения наглядных материалов.

В 2019 году в средствах массовой информации и сети Интернет опубликовано и размещено 2000 материалов правоохранительной тематики, а именно:

- в печатных изданиях опубликовано 270 статей, подготовленных при содействии УМВД России по г. Белгороду;

- на телевидении вышло 90 видеосюжетов при информационной поддержке УМВД России по г. Белгороду;  
- в эфире местных радиостанций 552 раза озвучена информация правоохранительной направленности, подготовленная УМВД России по г. Белгороду;  
- в сети Интернет 1046 раз размещалась информация, подготовленная УМВД России по г. Белгороду.  
Кроме того, в форме комментариев и интервью осуществлено 167 выступлений руководства УМВД России по г. Белгороду.  
На постоянной основе проводилась работа по размещению наглядно-информационных материалов в наиболее часто посещаемых гражданами местах и на информационных стендах многоквартирных домов. Также разъяснительная работа с гражданами ведется вербальным путем при поквартирном обходе жилых домов, на проводимых сходах, при отчетах участковых уполномоченных полиции перед населением. В 2019 году участковыми уполномоченными полиции было проведено 1452 схода, на которых присутствовало 10320 человек.  
УМВД России по г. Белгороду участвует в реализации мероприятий национального проекта «Безопасные и качественные автомобильные дороги» (статья 8 Указа Президента Российской Федерации от 07 мая 2018 года № 204 «О национальных целях и стратегических задачах развития Российской Федерации на период до 2024 года») целью которого является снижение смертности в результате ДТП в 3,5 раза по сравнению с 2017 годом и стремление к нулевому уровню смертности к 2030 году.  
За 12 месяцев 2019 года на территории города Белгорода совершено 313 дорожно-транспортных происшествий с пострадавшими, в результате которых 12 человек погибли и 399 получили ранения различной степени тяжести.  
Число пострадавших в ДТП людей из расчета на 100 тысяч жителей составило 104,73 (по области - 117,68).  
Вместе с тем, относительные показатели социального риска на территории города Белгорода составляют 3,06 (по области 9,95).  
Основными видами ДТП в 2019 году явились столкновения транспортных средств и наезды на пешеходов, удельный вес которых в структуре аварийности составил 46,0% и 39,3% соответственно.  
С участием детей зарегистрировано 46 ДТП (+64,3%), в которых 53 несовершеннолетних получили ранения (+82,8%), погибших не было.  
Из-за нарушений ПДД детьми зарегистрировано 6 ДТП (+25,0%), в которых 6 (-25,0%) несовершеннолетних пострадали.  
С участием водителей, управляющих транспортными средствами с признаками опьянения, зарегистрировано 13 ДТП (-23,5%), в которых погиб 1 человек, травмировано 17 человек.  
При реализации мероприятий по обеспечению безопасности дорожного движения, было выявлено 34941 административное правонарушение, из которых 652 факта управления транспортными средствами с признаками опьянения, 6748 фактов непредоставления преимуществ в движении пешеходам, 4964 нарушения правил дорожного движения пешеходами, 1345 нарушений правил перевозки детей. Привлечено к ответственности 412 должностных лиц предприятий и организаций, а также 53 - юридических лица. Кроме того, задокументировано 98 уголовно-наказуемых деяний, связанных с управлением транспортным средством в состоянии опьянения повторно, то есть лицом, ранее подвергнутым административному наказанию за подобное нарушение (ст. 264.1 УК РФ).

УМВД России по г. Белгороду на постоянной основе оказываются государственные услуги по документированию паспортом гражданина РФ, регистрационному учету граждан РФ, проведению добровольной дактилоскопической регистрации граждан РФ, предоставлению адресно-справочной информации гражданам РФ, а также по удостоверению гражданства РФ несовершеннолетним детям. По итогам 2019 года, 18066 гражданам оказана государственная услуга по выдаче, замене паспорта гражданина РФ (+5,5%, 17127), 89308 гражданам - по регистрационному учету (+94,5%, 45906), 13626 гражданам - по выдаче заграничных паспортов нового поколения (-31,9%, 20000).  
Также в прошлом году оказана государственная услуга по добровольной дактилоскопической регистрации 180 гражданам Российской Федерации (+24,1%, 145).  
Вопросы реализации гражданами своих прав и свобод, их защиты, в том числе посредством индивидуальных и коллективных обращений в органы внутренних дел, находятся в центре внимания руководства УМВД.  
В течение 2019 года в УМВД России по г. Белгороду было зарегистрировано 93429 заявлений и сообщений граждан о преступлениях, происшествиях и правонарушениях (+8,5%; 86108). По ним 3451 раз было принято решение о возбуждении уголовного дела (+20,8%; 2857), 5895 - о возбуждении административного производства (-17,2%; 7118) и 15121 об отказе в возбуждении уголовного дела (+12,2%; 13474). Вопросы качества проведения проверок по поступившим заявлениям и сообщениям граждан, соблюдение законности при принятии решения находятся под постоянным контролем руководства УМВД России по г. Белгороду.  
Также граждане реализуют свои права посредством направления письменных обращений. В 2019 году в УМВД России по г. Белгороду поступило 8919 обращений, из которых 2882 были получены в электронном виде по каналам связи сети Интернет.  
Принципы открытости и публичности в деятельности органов внутренних дел реализуются, в том числе, при личном приеме граждан руководством УМВД России по г. Белгороду. В течение 2019 года было принято 262 заявления, из которых 97 - лично начальником УМВД России по г. Белгороду. Все обращения зарегистрированы и рассмотрены в установленном порядке.  
Конечной целью деятельности подразделений УМВД России по г. Белгороду является укрепление доверия граждан к сотрудникам полиции.  
Согласно результатам изучения общественного мнения о деятельности полиции в 2019 году, 84,2% опрошенных жителей Белгорода доверяют полиции, 81,7% - положительно оценивают работу органов правопорядка, а 83% респондентов ощущают себя достаточно защищенными.  
В настоящее время УМВД России по городу Белгороду мобилизовало имеющиеся силы и средства на повышение эффективности оперативно-служебной деятельности, укрепление законности и общественного порядка, защиту государственных интересов, жизни, здоровья и достоинства граждан от криминала, укрепление доверия горожан к органам внутренних дел, что в целом позволит добиться успехов в борьбе с преступностью и обеспечению правопорядка и безопасности.

БЕЛГОРОДСКИЙ ГОРОДСКОЙ СОВЕТ

двадцатая сессия шестого созыва

РЕШЕНИЕ

от 18 февраля 2020 г.

№ 201

О внесении изменений в решение Белгородского городского Совета от 26 февраля 2019 года № 66 «Об утверждении сводного реестра наказов избирателей, данных депутатам Белгородского городского Совета шестого созыва»

В связи с поступившими в ходе избирательной кампании по довыборам депутатов в Белгородский городской Совет по одномандатным избирательным округам №№ 2, 3, руководствуясь Уставом города Белгорода, Регламентом Белгородского городского Совета,

Белгородский городской Совет РЕШИЛ:

- Внести в сводный реестр наказов избирателей, данных депутатам Белгородского городского Совета шестого созыва, утвержденный решением Белгородского городского Совета от 26 февраля 2019 года № 66 «Об утверждении сводного реестра наказов избирателей, данных депутатам Белгородского городского Совета шестого созыва» (в редакции решения Белгородского городского Совета от 24.12.2019 г. № 189), следующие изменения:
  - Дополнить строками № 163-174 в соответствии с приложением к настоящему решению (прилагается);
  - В последней строке слова «Итого: 162 наказа» заменить словами «Итого: 174 наказа»; цифру «89» заменить цифрой «99», цифру «20» заменить цифрой «22».
- Настоящее решение вступает в силу со дня его официального опубликования.
- Опубликовать решение в газете «Наш Белгород» и разместить на официальном сайте «Белгородский городской Совет» в информационно-телекоммуникационной сети «Интернет».
- Контроль за выполнением решения возложить на постоянную комиссию Белгородского городского Совета по бюджету, финансам и налоговой политике.

О.И. МЕДВЕДЕВА,  
председатель Белгородского городского Совета  
Т.Н. НЕЗНАМОВА,  
секретарь сессии

Приложение  
к решению Белгородского  
городского Совета  
от « 18 » февраля 2020 года № 201

Сводный реестр наказов избирателей, данных депутатам Белгородского городского Совета VI созыва

№ на-каза	№ Избира-тельного округа	ФИО депутата	Содержание наказа	Предварительный объем и источники финансирования (тыс. руб.)	Предполагаемые сроки исполнения наказа, предварительный объем финансирования										Наименование структурного подразделения, ответственно-го за исполнение наказа	Инфор-мация об исполнении				
					2018 год	Объем, тыс. руб.	2019 год	Объем, тыс. руб.	2020 год	Объем, тыс. руб.	2021 год	Объем, тыс. руб.	2022 год	Объем, тыс. руб.			2023 год	Объем, тыс. руб.		
163	№ 2	Чефранов Михаил Эдуардович	Организовать пешеходное сообщение (тротуары) от ул. Буденного до поликлиники № 9	Областной и городской бюджеты						+	750,0						Департамент городского хозяйства			
164			Ремонт межквартирного проезда между домами №№ 52, 54 по ул. Есенина	Областной и городской бюджеты							+	960,0						Департамент городского хозяйства		
165			Ремонт межквартирного проезда к МБОУ СОШ № 50 между домами №№ 41, 43 по бульвару Юности	Областной и городской бюджеты								+	470,0						Департамент городского хозяйства	
166			Ремонт межквартирного проезда ул. Есенина, 58	Областной и городской бюджеты								+	260,0						Департамент городского хозяйства	
167			Ремонт межквартирного проезда от дома № 15 до дома № 21 по бульвару Юности	Областной и городской бюджеты								+	530,0						Департамент городского хозяйства	
168			Ремонт межквартирного проезда между домами №№ 12, 14 по ул. Буденного до ул. Есенина	Областной и городской бюджеты								+	620,0						Департамент городского хозяйства	
169			Ремонт межквартирного проезда вдоль забора МБОУ «Гимназия № 3 в районе дома № 40 по ул. Есенина; в районе УК «ДРЭП ДСК» дома № 38а по ул. Есенина	Областной и городской бюджеты								+	810,0						Департамент городского хозяйства	
170	№ 3	Загребайлов Денис Алексеевич	Ремонт межквартирного проезда ул. Конева, 27, 27а	Областной и городской бюджеты							+	310,0						Департамент городского хозяйства		
171			Ремонт дворовой территории ул. Буденного, 14а, 14б, 14в, 14г.	Объемы и источники финанси-рования уточняются									+					Департамент городского хозяйства		
172			Ремонт межквартирного проезда возле д. № 58 по ул. Щорса от «малой» Щорса	Областной и городской бюджеты								+	270,0						Департамент городского хозяйства	
173	№ 3	Загребайлов Денис Алексеевич	Благоустройство пешеходной зоны от сквера Конева мимо школы № 49, между домами 17, 21 по ул. Конева и детским садом «Рождественский»	Областной и городской бюджеты							+	420,0						Департамент городского хозяйства		
174			Ремонт дворовой территории ул. Есенина, 16	Объемы и источники финанси-рования уточняются									+						Департамент городского хозяйства	

БЕЛГОРОДСКИЙ ГОРОДСКОЙ СОВЕТ

двадцатая сессия шестого созыва

РЕШЕНИЕ

от 18 февраля 2020 г.

№ 202

О внесении изменений в решение Белгородского городского Совета от 29 января 2019 года № 64 «Об утверждении Правил благоустройства территории городского округа «Город Белгород»

В соответствии с пунктом 25 статьи 16 Федерального закона от 06 октября 2003 года № 131-ФЗ «Об общих принципах организации местного самоуправления в Российской Федерации», в целях улучшения благоустроенности города Белгорода

Белгородский городской Совет РЕШИЛ:

- Внести в Правила благоустройства территории городского округа «Город Белгород», утвержденные решением Белгородского городского Совета от 29 января 2019 года № 64 «Об утверждении Правил благоустройства территории городского округа «Город Белгород» (в редакции решений Белгородского городского Совета от 30.04.2019 г. № 89, от 18.06.2019 г. № 117, от 24.12.2019 г. № 190) следующие изменения:
  - Главу 6. Раздела II изложить в следующей редакции:
    - «Глава 6. Размещение информации на территории городского округа «Город Белгород», в том числе установка указателей с наименованием улиц и номерами домов, вывесок»
    - Общие требования к размещению и содержанию информационных конструкций. Типы и виды информационных конструкций. Демонтаж информационных конструкций.
    - Основные понятия.
    - Информационная конструкция - это элемент благоустройства, выполняющий функцию информирования населения и соответствующий требованиям настоящих Правил.
    - Информационный стенд - информационная конструкция, размещаемая в подъезде и (или) на внешних поверхностях многоквартирного дома, жилого дома, предназначенная для информирования населения по вопросам, указанным в п. 6.13. настоящих Правил, в виде информационной доски.
    - Карниз - горизонтальный выступ на стене, поддерживающий крышу здания и защищающий стены от осадков.
    - Маркиза - наружный холщевый навес над окнами для защиты от солнца либо железный или стеклянный навес над входом в здание, строение, сооружение.
    - Меню - вывеска, содержащая сведения об ассортименте блюд, напитков и иных продуктов питания с указанием их массы/объема и цены, предлагаемых организациями и индивидуальными предпринимателями, осуществляющими деятельность по оказанию услуг общественного питания, при предоставлении информации на территории городского округа «Город Белгород», указатели картографической информации, а также указатели маршрутов (схемы) движения и расписания городского пассажирского транспорта;
    - Местоположения органов государственной власти, органов местного самоуправления, государственных и муниципальных предприятий и учреждений (далее - указатели местоположения органов государственной власти, органов местного самоуправления, государственных и муниципальных предприятий и учреждений).
    - Вывески. Типы вывесок:
      - настенные вывески (информационное поле располагается параллельно к поверхности фасада здания, строения, сооружения и (или) его конструктивных элементов, либо непосредственно на плоскости фасада здания, строения, сооружения);
      - консольные вывески (информационное поле расположено перпендикулярно поверхности фасада здания, строения, сооружения);

- крышные вывески (информационное поле расположено над карнизом здания, строения, сооружения на уровне кровли);
- отдельно стоящие информационные конструкции (вывески);
- подвесные вывески (конструкция вывески размещается в пешеходном галерейном пространстве зданий, строений, сооружений) (рис. 1);
- уникальные вывески;
- меню;
- витринные вывески (носители информации расположены в витрине на внешней и (или) с внутренней стороны остекления витрины).
- 2.3. Таблички.
- 2.4. Информационные стенды.
3. Общие положения.
- 3.1. При формировании архитектурно-градостроительного решения зданий, строений, сооружений в рамках их строительства или реконструкции, предусматривающего изменение внешнего облика, в составе указанного решения, в том числе определяются места размещения информационных конструкций на внешних поверхностях данных объектов, а также их типы и размеры.
- 3.2. Информационные конструкции должны соответствовать стилистическим и эстетическим характеристикам объекта, на котором они размещаются.
- 3.3. Использование в текстах (надписях) вывесок товарных знаков и знаков обслуживания, в том числе на иностранных языках, осуществляется только при условии их предварительной регистрации в установленном порядке на территории Российской Федерации или в случаях, предусмотренных международным договором Российской Федерации. При указании в вывеске фирменного наименования, коммерческого обозначения, изображения товарного знака, знака обслуживания организации, индивидуального предпринимателя допускается не указывать в данной вывеске сведения о профиле деятельности организации, индивидуального предпринимателя, виде реализуемых ими товаров, оказываемых услуг.
- 3.4. Требования настоящих Правил не распространяются на знаки дорожного движения и указатели в отношении объектов, расположенных на улично-дорожной сети.
- 3.5. Для размещения информационных конструкций, при отсутствии утвержденной архитектурно-художественной концепции, требуется разработка и согласование дизайн-проекта размещения информационной конструкции в следующих случаях:
  - размещения подвесных вывесок;
  - размещения крышных вывесок;
  - размещения уникальных вывесок;
  - размещения вывесок на внешних поверхностях торговых, развлекательных центров, кинотеатров, театров, цирков, автозаправочных станций;
  - размещения ценных табло АЗС за пределами границ земельных участков, занимаемых автозаправочными станциями;
  - размещения информационных конструкций при наличии на фасадах здания, строения, сооружения архитектурно-художественных элементов (колонн, пилястр, орнаментов, лепнины и т.д.), препятствующих размещению информационных конструкций с соблюдением требований, установленных настоящими Правилами;
  - размещения информационных конструкций на внешних поверхностях нежилых зданий, строений, сооружений, если размеры информационной конструкции, не могут быть соблюдены без нарушения пропорциональности ее информационного поля и архитектурно-художественных элементов (колонн, пилястр, орнаментов, лепнины и т.д.);
  - размещение отдельно стоящих информационных конструкций (вывесок);
  - при вертикальном порядке расположения букв на информационном поле информационной конструкции;
  - при размещении информационных конструкций одна над другой.
- 3.6. Разработанные и утвержденные в установленном порядке в соответствии с ранее действующими правилами благоустройства паспорта благоустройства объектов, дизайн-проекты (эскизы) размещения информационных конструкций и архитектурно-художественные концепции сохраняют свою силу. В случае наличия противоречий между ранее утвержденными паспортами благоустройства объектов, согласованными дизайн-проектами (эскизами) размещения информационных конструкций и требованиями настоящих Правил, применяются требования действующих Правил и разработанных в соответствии с ними Архитектурно-художественных концепций.
- 3.7. На информационные конструкции, размещаемые в соответствии с требованиями настоящих Правил, а также утвержденными Архитектурно-художественных концепций, не требуется разработка и согласование дизайн-проекта размещения информационных конструкций, за исключением случаев, предусмотренных п. 6.3.5 настоящих Правил.
- 3.8. Использование информационных конструкций не соответствующих требованиям настоящих Правил, а также утвержденных Архитектурно-художественных концепций не допускается.
- 3.9. Не допускается размещение информационных конструкций:
  - на ограждающих конструкциях (забор, шлагбаум, ограждениях, перилах и т.д.) (рис. 2);
  - в виде отдельно стоящих сборно-разборных (складных) конструкций - штендеров (рис. 3);
  - на сезонных кафе при стационарных предприятиях общественного питания;
  - на внешних поверхностях объектов незавершенного строительства;
  - на маркизах, за исключением случаев, предусмотренных п. 6.4.7 настоящих Правил.
- 3.10. В случае размещения информационных конструкций на внешних поверхностях зданий, строений, сооружений, многоквартирных домах не допускается:
  - размещение информационных конструкций с использованием подложки;
  - размещение информационных конструкций на архитектурных деталях фасадов объектов (в том числе на колоннах, пилястрах,

орнаментах, лепнине и т.д.) (рис. 4);

3) вертикальный порядок расположения букв на информационном поле вывески (за исключением случаев, предусмотренных п. 6.3.5 Правил) (рис. 5);

4) нарушение требований к месту размещения и размерам информационно-конструктивной (рис. 6);

5) размещение информационно-конструктивной с использованием неоновых светильников, мигающих (мерцающих) элементов, бегущих строк (рис. 7);

6) размещение настенных вывесок одна над другой (за исключением случаев, предусмотренных п. 6.3.5 Правил) (рис. 8);

7) размещение информационно-конструктивных на расстоянии ближе чем 1 метр от мемориальных досок (рис. 9);

8) перекрытие (закрытие) вывесками указателей наименований улиц и номеров домов (рис. 10);

9) размещение информационно-конструктивных на глухих торцах фасадов многоквартирных домов (рис. 11);

10) полное перекрытие (закрытие) информационными конструкциями оконных и дверных проемов, а также витражей и витрин (рис. 12);

11) размещение информационно-конструктивных на кровлях лоджий и балконов и (или) на лоджиях и балконах (рис. 13);

12) размещение информационно-конструктивных выше линии перекрытий между первым и вторым этажами, в случае размещения информационно-конструктивных на многоквартирных домах;

13) размещение информационно-конструктивных непосредственно на козырьках зданий, строений, сооружений;

14) размещение консольных вывесок на расстоянии менее 10 метров друг от друга;

15) размещение информационно-конструктивных (за исключением уникальных вывесок) путем непосредственного нанесения на поверхность фасада декоративно-художественного и (или) текстового изображения (методом покраски, наклейки и иными методами);

16) размещение информационно-конструктивных с помощью демонстрации постеров на динамических системах смены изображений (роллерные системы, системы поворотных панелей - призматроны и др.) или с помощью изображения, демонстрируемого на электронных носителях (экраны (телевизоры), бегущая строка и т.д.) (за исключением информационно-конструктивных, размещаемых в витрине с использованием электронного носителя - экрана (телевизора));

17) размещение информационно-конструктивных с окраской или покрытием декоративными пленками поверхности остекления витрин, оконных и дверных проемов (за исключением размещения непосредственно на поверхности остекления витрины информационно-конструктивных в виде отдельных букв или декоративных элементов из декоративных пленок);

18) размещение информационно-конструктивных с использованием картона, ткани, баннерной ткани (за исключением афиш);

19) замена остекления витрин информационными конструкциями;

20) устройство в витрине конструктивных электронных носителей-экранов (телевизоров) на всю высоту и (или) длину остекления витрины;

21) размещение информационно-конструктивных с использованием световых и нецветовых коробов (за исключением случаев размещения информационно-конструктивных на торговых, развлекательных центрах, кинотеатрах, театрах, цирках, автозаправочных станциях);

6.3.11. Использование информационно-конструктивных не соответствующих требованиям главы 6 настоящих Правил не допускается.

6.4. Общие требования к вывескам и их размещению:

6.4.1. Вывески могут состоять из следующих элементов:

- информационное поле (текстовая часть) - буквы, буквенные символы, аббревиатура, цифры;

- декоративно-художественные элементы - логотипы, знаки и т.д.;

- элементы крепления (рис. 14).

6.4.2. На внешних поверхностях одного здания, строения, сооружения организация, индивидуальный предприниматель вправе разместить не более одной вывески каждого из типов, предусмотренных подпунктами 1 - 7 пункта 6.2.2 настоящих Правил (за исключением случаев, предусмотренных настоящими Правилами).

6.4.3. Настенные, витринные, крышные и подвесные вывески размещаются в виде единичной конструкции и (или) комплекса идентичных и (или) взаимосвязанных элементов одной вывески, указанных в пункте 6.4.1 настоящих Правил. Консольные вывески могут быть размещены только в виде единичной конструкции (рис. 15).

6.4.4. Организации, индивидуальные предприниматели размещают вывески на плоских участках фасада, свободных от архитектурных элементов (рис. 16).

6.4.5. Требование о размещении вывесок исключительно в пределах площади внешних поверхностей объекта, соответствующей физическим размерам занимаемых организациями, индивидуальными предпринимателями помещений, не распространяется на случаи размещения вывесок на торговых, развлекательных центрах, кинотеатрах, театрах, цирках, автозаправочных станциях, местом фактического нахождения или осуществления деятельности которых являются указанные торговые, развлекательные центры.

6.4.6. При размещении на одном фасаде объекта одновременно вывесок нескольких организаций, индивидуальных предпринимателей указанные вывески размещаются в один высотный ряд на единой горизонтальной линии (на одном уровне, высоте), а также должны быть расположены в одной плоскости относительно вертикальной плоскости фасада, на котором они размещены (рис. 17).

6.4.7. Местоположение и размеры вывесок, размещаемых на нестационарных торговых объектах, определяются типовыми решениями внешнего вида объекта (за исключением сезонных кафе).

6.4.8. На период размещения сезонного кафе при стационарном предприятии общественного питания допускается размещение вывесок путем нанесения надписей на маркизы и зонты, используемые для обустройства данного сезонного кафе. При этом высота размещаемых вывесок должна быть не более 0,20 м. В случае использования в вывесках, размещаемых на маркизах и зонтах сезонного кафе, изображения товарного знака, знака обслуживания высота указанного изображения не должна превышать 0,30 м, а информационное поле (текстовая часть) и декоративно-художественные элементы вывески должны быть размещены на единой горизонтальной оси (рис. 18).

6.4.9. На вывеске может быть организована подсветка. Подсветка вывески должна иметь немерцающий, приглушенный свет, не создавая прямых направленных лучей в окна жилых помещений.

6.5. Требования к настенным вывескам.

6.5.1. Настенные вывески размещаются над входом или витринами (окнами) помещений на единой горизонтальной оси с иными настенными и консольными вывесками, установленными в пределах фасада, на уровне линии перекрытий между первым и вторым этажами либо ниже указанной линии (рис. 19).

6.5.2. В случае если подвальные, расположенные в подвальных или цокольных этажах объекты и отсутствует возможность размещения настенных вывесок в соответствии с требованиями пункта 6.5.1 настоящих Правил, настенные вывески могут быть размещены над окнами подвального или цокольного этажа, но не ниже 0,60 м от уровня земли до нижнего края настенной вывески. При этом вывеска не должна выступать от плоскости фасада более чем на 0,10 м (рис. 20).

6.5.3. Крайняя точка элементов настенной вывески не должна находиться на расстоянии более чем 0,20 м от плоскости фасада (рис. 21).

6.5.4. Максимальный размер настенных вывесок не должен превышать:

- по высоте основного шрифта - 0,50 м, по общей высоте с учетом выносных элементов строчных и прописных букв за пределами размера основного шрифта и высоты декоративно-художественных элементов - 0,75 м (за исключением случаев размещения информационно-конструктивных на торговых, развлекательных центрах, кинотеатрах, театрах, цирках, автозаправочных станциях);

- по длине - 70 процентов от длины фасада, соответствующей занимаемым данным организациями, индивидуальными предпринимателями помещениям, но не более 15 м для единичной конструкции (рис. 22).

6.5.5. При размещении настенной вывески в пределах 70 процентов от длины фасада в виде комплекса идентичных взаимосвязанных элементов (информационное поле (текстовая часть) и декоративно-художественные элементы) максимальный размер каждого из указанных элементов не может превышать 10 м в длину (рис. 23).

6.5.6. При наличии на фасаде здания, строения, сооружения фриза настенная вывеска размещается исключительно на фризе.

6.5.7. Общая высота информационного поля (текстовой части), а также декоративно-художественных элементов настенной вывески, размещаемой на фризе, не может быть более 70 процентов высоты фриза (с учетом высоты выносных элементов строчных и прописных букв за пределами размера основного шрифта, а также высоты декоративно-художественных элементов), а их длина - не более 70 процентов длины фриза. Объемные символы, используемые в настенной конструкции на фризе, должны размещаться на единой горизонтальной оси (рис. 24);

6.5.8. При наличии на фасаде здания, строения сооружения козырька настенная вывеска размещается на фризе козырька строго в габаритах указанного фриза (рис. 25).

6.5.9. В дополнение к настенной вывеске, размещаемой непосредственно на фасаде здания, строения, сооружения, допускается размещение вывески на дверях входных групп, в том числе методом нанесения трафаретной печати или иными аналогичными методами на остекление дверей.

6.5.10. Максимальный размер вывески, размещенной на двери входной группы не должен превышать:

- по высоте - 0,40 м;

- по длине - 0,30 м.

6.6. Требования к консольным вывескам.

6.6.1. Консольные вывески располагаются в одной горизонтальной плоскости фасада, в том числе у арок, на границах и внешних углах здания, строения, сооружения.

6.6.2. При наличии на фасаде здания, строения, сооружения настенных вывесок консольные вывески располагаются с ними на единой горизонтальной оси.

6.6.3. Консольные вывески, размещаемые в соответствии с дизайн-проектом, не могут быть расположены выше линии третьего этажа (линии перекрытий между вторым и третьим этажами).

6.6.4. Расстояние между консольными вывесками не может быть менее 10 м.

6.6.5. Расстояние от уровня земли до нижнего края консольной вывески должно быть не менее 2,50 м. (рис. 26).

6.6.6. Консольная вывеска не должна находиться на расстоянии более чем 0,20 м от плоскости фасада, а крайняя точка ее лицевой стороны - на расстоянии более чем 1 м от плоскости фасада (рис. 27).

6.6.7. Консольная вывеска не может превышать 1 м в высоту и 0,20 м в ширину (рис. 27).

6.6.8. Максимальные размеры консольных вывесок, выполненных в виде обменно-протрафетной композиции, не должны превышать 0,50 м - по высоте, 0,50 м - по ширине и 0,50 м - в глубину.

6.7. Требования к крышным вывескам.

6.7.1. Организации, индивидуальные предприниматели дополнительно к информационно-конструктивной, указанной в пункте 6.2.2 настоящих Правил, размещенной на фасаде здания, строения, сооружения, вправе разместить крышную вывеску на указанном здании, строении, сооружении.

6.7.2. Крышные вывески подлежат размещению в соответствии с дизайн-проектом размещения вывески.

6.7.3. На крыше одного здания, строения, сооружения может быть размещена только одна крышная вывеска (за исключением случаев размещения информационно-конструктивных на торговых, развлекательных центрах, кинотеатрах, театрах, цирках, автозаправочных станциях).

6.7.4. Информационное поле крышных вывесок располагается параллельно к поверхностям фасадов зданий, строений, сооружений, по отношению к которым они установлены, выше линии карниза, парапета объекта или его стилобатной части.

6.7.5. Крышные вывески должны быть выполнены в форме объемных символов с внутренней подсветкой.

6.7.6. Высота крышных вывесок с учетом веса используемых элементов (пункт 6.4.1 настоящих Правил) должна быть:

a) не более 0,8 м для 1-3-этажных объектов;

b) не более 1,2 м для 4-7-этажных объектов;

v) не более 1,8 м для 8-12-этажных объектов;

г) не более 2,2 м для 13-17-этажных объектов;

d) не более 3 м для объектов, имеющих 18 и более этажей.

6.7.7. Длина крышной вывески не может превышать:

a) 80 процентов длины фасада, вдоль которого она размещена, при длине фасада до 35 м (включительно) (рис. 28);

b) половины длины фасада, вдоль которого она размещена, при длине фасада свыше 35 м (рис. 29).

6.7.8. Размеры крышных вывесок, размещаемых на стилобатной части здания, строения, сооружения, определяются в зависимости от этажности стилобатной части объекта в соответствии с пунктом 6.7.6 настоящих Правил.

6.7.9. Не допускается размещение крышных вывесок на зданиях, строениях, сооружениях, являющихся объектами культурного наследия, выявленных объектами культурного наследия, объектами, расположенными в границах территорий объектов культурного наследия, выявленных объектами культурного наследия, а также объектами, построенных до 1952 г. включительно, за исключением случаев восстановления ранее существовавших крышных вывесок, при наличии утвержденного в установленном порядке проекта реставрации и приспособления объекта культурного наследия, предусматривающего размещение указанных крышных вывесок.

6.8. Требования к витринным вывескам.

6.8.1. Витринные вывески размещаются непосредственно на остеклении витрины или во внутреннем пространстве витрины.

6.8.2. На остеклении витрины допускается размещение витринной вывески в виде отдельных букв и декоративных элементов, в том числе методом нанесения трафаретной печати или иными аналогичными методами.

6.8.3. Максимальный размер витринной вывески, размещаемой на остеклении витрины, не должен превышать:

в высоту 0,15 м;

в ширину - ширину витрины (рис. 30).

6.8.4. При размещении витринной вывески во внутреннем пространстве витрины расстояние от остекления витрины до витринной вывески должно составлять не менее 0,15 м. (рис. 31).

6.8.5. Максимальный размер витринных вывесок (включая электронные носители-экраны (телевизоры), размещаемых в витрине, не должен превышать половины размера остекления витрины (при наличии переплетов (импостов) половины размера остекления в границах переплетов (импостов) по высоте и половины размера остекления витрины (при наличии переплетов (импостов) половины размера остекления в границах переплетов (импостов) по длине. При этом витринные вывески должны размещаться строго в границах переплетов (импостов) (рис. 32).

6.8.5.1. Размещение организацией, индивидуальным предпринимателем витринной вывески в виде электронных носителей-экранов (телевизоров), исключает возможность размещения им информационно-конструктивных, указанных в пп. 1-7 п. 6.2.2 настоящих Правил.

6.8.6. Применение непрозрачных материалов, а также жалюзи и рулонных штор возможно только для второго ряда остекления витрины со стороны торгового зала при одновременном соблюдении следующих условий:

- витринное пространство оформлено с использованием товаров и услуг (экспозиция товаров и услуг);

- витринное пространство освещено в темное время суток;

- глубина витринного пространства от первого зала остекления со стороны улицы (внешней поверхности витрины) до второго ряда остекления со стороны торгового зала (внутренней поверхности витрины) составляет не менее 0,6 м. (рис. 33).

6.8.7. Размещение на остеклении одной витрины нескольких витринных вывесок допускается при условии наличия между ними расстояния не менее 0,15 м и общего количества указанных вывесок - не более четырех.

6.8.8. В окнах вывески размещаются в соответствии с требованиями, установленными настоящими Правилами к размещению вывесок в витринах.

6.9. Требования к уникальным вывескам.

6.9.1. К уникальным вывескам относятся:

- вывески, являющиеся объектом монументально-декоративного искусства (барельефы, горельефы, скульптура и т.п.) (рис. 34);

- вывески, выполненные в технике росписи, мозаичного панно (рис. 35);

- вывески, исторический облик которых определен архитектурным проектом здания, строения, сооружения, реализованным до дня вступления в силу настоящих Правил;

- вывески, являющиеся архитектурными элементами и декором внешних поверхностей здания, строения, сооружения (рис. 36).

6.9.2. Размещение уникальных вывесок осуществляется согласно дизайн-проекту размещения вывески.

6.10. Требования к меню.

6.10.1. Максимальный размер меню не должен превышать:

- по высоте - 0,80 м;

- по длине - 0,60 м (рис. 37).

6.11. Требования к отдельно стоящим вывескам.

6.11.1. Размещение отдельно стоящих вывесок допускается только при условии:

- их установки в границах земельного участка, на котором располагаются здания, строения, сооружения, являющиеся местом фактического нахождения, осуществления деятельности организации, индивидуального предпринимателя, сведения о которых содержатся в данных вывесках и которым указанные здания, строения, сооружения и земельный участок принадлежат на праве собственности или ином законном основании (за исключением размещения ценовых табло (стел) автозаправочных станций (далее - ценовые табло АЗС) за пределами границ земельных участков, занимаемых автозаправочными станциями);

- соблюдения нормативных расстояний от инженерных коммуникаций;

- размещения на расстоянии не ближе 40 метров до других информационно-конструктивных и рекламных конструкций;

- обеспечения безопасности дорожного движения;

- обеспечения возможности проезда пожарных машин к зданиям и сооружениям и доступом пожарных в любое помещение;

- обеспечения беспрепятственного доступа к зданиям, сооружениям при их обслуживании;

- обеспечения беспрепятственного прохода пешеходов и уборки территории механизированным способом.

6.11.2. Допускается размещение не более одного ценового табло АЗС в границах земельного участка, занимаемого автозаправочной станцией, и одного ценового табло АЗС за пределами границ земельного участка, занимаемого автозаправочной станцией.

6.11.3. Ценовые табло АЗС, расположенные за пределами границ земельных участков, занимаемых автозаправочными станциями, размещаются в попутном направлении на расстоянии не более 100 м от границ указанных земельных участков (рис. 38).

6.11.4. Ценовые табло АЗС могут содержать сведения о наименовании (фирменное наименование, коммерческое обозначение) автозаправочной станции, месте фактического нахождения (месте осуществления деятельности) автозаправочной станции, видах, экологических классах реализуемого ими топлива и ценах на него, предоставляемых услугах, системах оплаты.

6.12. Требования к табличкам.

6.12.1. Табличка состоит только из информационного поля (текстовой части).

6.12.2. Организация, индивидуальный предприниматель вправе разместить только одну табличку на одном здании, строении, сооружении, в котором фактически находится (осуществляет деятельность).

6.12.3. Таблички могут быть размещены в одном из следующих мест:

- на фасаде непосредственно у входа (справа или слева) в здание, строение, сооружение или в помещении;

- на дверях входных групп в здание, строение, сооружение или в помещении, если отсутствует возможность размещения таблички на фасаде;

- на остеклении витрины, если отсутствует возможность размещения таблички на фасаде и на дверях входных групп в здание, строение, сооружение или в помещении;

6.12.4. Размещение табличек на оконных проемах не допускается.

6.12.5. Расстояние от уровня земли (пола входной группы) до верхнего края таблички не должно превышать 2 м.

6.12.6. Таблички на фасадах здания, строения, сооружения размещаются на единой горизонтальной оси с иными установленными табличками.

6.12.7. Таблички, размещаемые на дверях входных групп и остеклении витрин, могут быть выполнены в том числе методом нанесения трафаретной печати или иными аналогичными методами.

6.12.8. При наличии на дверях входных групп и на остеклении витрины вывески табличка размещается на данных дверях входных групп и на остеклении витрины в один ряд на едином горизонтальном или вертикальном уровне (на одном уровне, высоте, длине) с указанной вывеской.

6.12.9. В случае размещения в одном здании, строении, сооружении нескольких организаций, индивидуальных предпринимателей общая площадь табличек, устанавливаемых на фасаде перед одним входом, не должна превышать 2 кв.м (рис. 39).

6.12.10. Размеры табличек, размещаемых перед одним входом, должны быть одинаковыми, а расстояние от уровня земли (пола входной группы) до верхнего края таблички, расположенной на наиболее высоком уровне, не должно превышать 2 м (рис. 39).

6.12.11. Максимальный размер табличек на фасадах зданий, строений, сооружений:

- не более 0,60 м по длине;

- не более 0,40 м по высоте (рис. 40).

6.12.12. Максимальный размер табличек на дверях входных групп:

- не более 0,40 м по высоте;

- не более 0,30 м по длине (рис.41).

6.12.13. Максимальный размер табличек на остеклении витрины:

- не более 0,20 м по высоте;

- не более 0,30 м по длине.

6.13. Требования к информационным стендам.

6.13.1. Информационные стенды используются для информирования жителей города:

- о содержании и ремонте дворовых территорий, объектов благоустройства, многоквартирных домов и жилых домов;

- о предоставлении коммунальных услуг, о плате за жилые помещения и коммунальные услуги;

- о решениях общего собрания собственников помещений в многоквартирном доме;

- об угрозе возникновения чрезвычайных ситуаций природного и техногенного характера, о возникновении таких чрезвычайных ситуаций, правилах поведения населения и необходимости проведения мероприятий по защите.

6.13.2. Размещение информационно-конструктивных стендов обеспечивается товариществами собственников жилья либо управляющими компаниями, обслуживающие многоквартирные дома, на территории которых размещены данные информационные стенды.

6.13.3. Информационные стенды могут использоваться для размещения рекламы в порядке, установленном администрацией города Белгород.

6.13.4. Максимальные размеры информационно-конструктивных стендов составляют:

- длина - 1,05 м.

- высота - 0,75 м.

6.14. Особенности размещения информационно-конструктивных в соответствии с дизайн-проектом.

6.14.1. Дизайн-проект размещения информационно-конструктивной, подлежащий согласованию с уполномоченным органом администрации города в порядке, определенном правовым актом администрации города.

6.14.2. Дизайн-проект должен содержать:

Текстовые материалы:

- сведения об адресе расположения объекта;

- сведения о владельце информационно-конструктивной (вывески);

- сведения о собственнике объекта, к которому планируется присоединение информационно-конструктивной (вывески);

- сведения о типе информационно-конструктивной (вывески);

- сведения о способе крепления информационно-конструктивной (вывески);

- сведения о способе освещения информационно-конструктивной (вывески);

- параметры информационно-конструктивной (вывески) (размеры).

Графические материалы:

- схему расположения объекта;

- фотофиксацию (фотографии) всех внешних поверхностей объекта;

- панорамные виды объекта;

- фотофиксацию предполагаемого места размещения вывески (не менее трёх видов);

- фотомонтаж (графическая фотография вывески в месте ее предполагаемого размещения в существующую ситуацию с указанием размеров) выполняется в виде компьютерной фотопривязки конструкции вывески на фотографии с соблюдением пропорций размещаемого объекта;

- фотомонтаж ночного вида размещаемой информационно-конструктивной, при наличии ночной подсветки;

- информацию о размещении всех информационно-конструктивных, в том числе отдельно стоящих вывесок.

При наличии на здании, строении, сооружении рекламной конструкции, размещенной в соответствии с требованиями Федерального закона от 13 марта 2006 года № 38-ФЗ «О рекламе», информация о размещении указанной рекламной конструкции также отражается в соответствующем дизайн-проекте.

6.14.3. В дизайн-проекте также отражается информация о рекламных конструкциях, планируемых к размещению на внешних поверхностях здания, строения, сооружения.

6.14.4. Критерии оценки дизайн-проекта на соответствие внешнему архитектурно-художественному облику города, являются:

- обеспечение сохранности внешнего архитектурно-художественного облика города;

- соответствие местоположения и эстетических характеристик информационно-конструктивной (форма, размеры, пропорции, цвет, масштаб) стилю здания, строения, сооружения (классика, модерн, барокко и т.д.), на котором она размещается;

- привязка настенных вывесок к композиционным элементам фасадов объектов;

- соблюдение единой горизонтальной оси размещения информационно-конструктивных в пределах фасада объекта;

- обоснованность использования вертикального формата в вывесках;

- обоснованность количества и местоположения информационно-конструктивных, в том числе отдельно стоящих вывесок;

- обоснованность использования предлагаемого типа вывесок;

- обоснованность размеров отдельно стоящих вывесок, их масштабность окружающей застройки;

- учет колористического решения внешних поверхностей объекта при размещении информационно-конструктивной;

- соответствие используемых в вывесках изображений товарных знаков, в том числе на иностранных языках, зарегистрированным в установленном порядке на территории Российской Федерации товарным знакам.

6.14.5. Оценка дизайн-проекта осуществляется с учетом ранее согласованных дизайн-проектов размещения информационно-конструктивных на данном объекте (место размещения, размеры и тип), размещенных в соответствии с требованиями настоящих Правил, а также рекламных конструкций, установленных в соответствии с Федеральным законом от 13 марта 2006 года № 38-ФЗ «О рекламе».

6.14.6. Согласование дизайн-проекта размещения информационно-конструктивной не накладывает обязательств на собственника (правообладателя) объекта, на внешней поверхности которого осуществляется размещение указанной

Приложение  
к решению Белгородского  
городского Совета  
от « 18 » февраля 2020 года № 202

Приложение № 2  
к Правилам благоустройства территории  
городского округа «Город Белгород»

Графическое приложение  
«Правила размещения и содержания информационных конструкций»

Подвесная вывеска размещается в пешеходном галерейном пространстве зданий, строений, сооружений (подпункт 5 пункта 6.2.2 Правил).



Рисунок 1.



Рисунок 2.

Запрещается размещение вывесок на ограждающих конструкциях (заборах, шлагбаумах, ограждениях, перилах и т.д.) (подпункт 1 пункта 6.3.9 Правил).

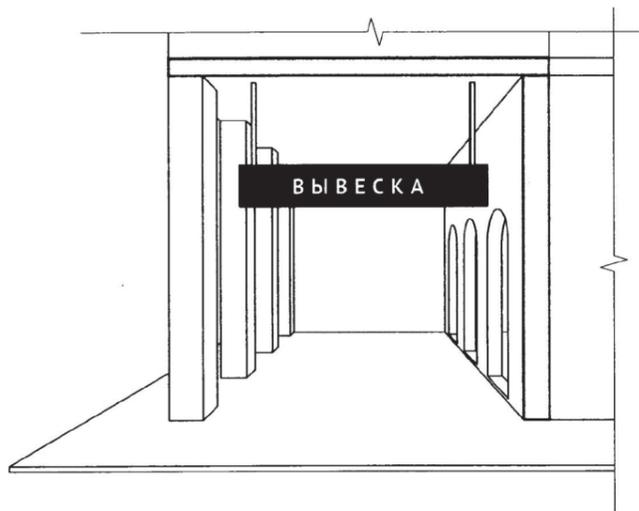

Рисунок 3.

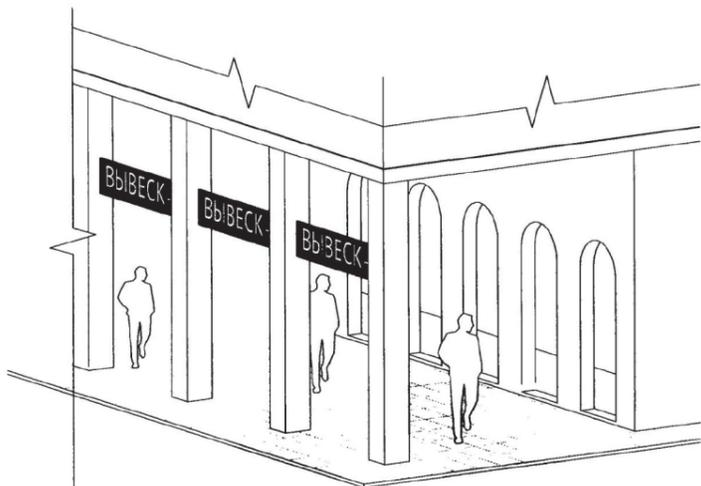
Запрещается размещение информационных конструкций в виде отдельно стоящих сборно-разборных (складных) конструкций – штендеров (подпункт 2 пункта 6.3.9 Правил).

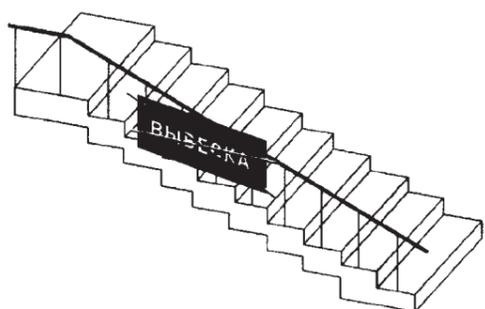
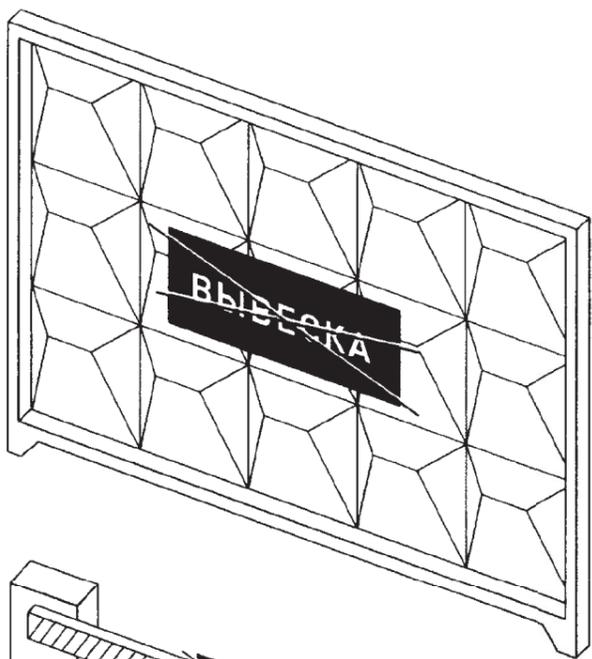

Рисунок 4.

Запрещается размещение вывесок на архитектурных деталях фасадов объектов (в том числе на колоннах, пилястрах, орнаментах, лепнине) (подпункт 2 пункта 6.3.10 Правил).

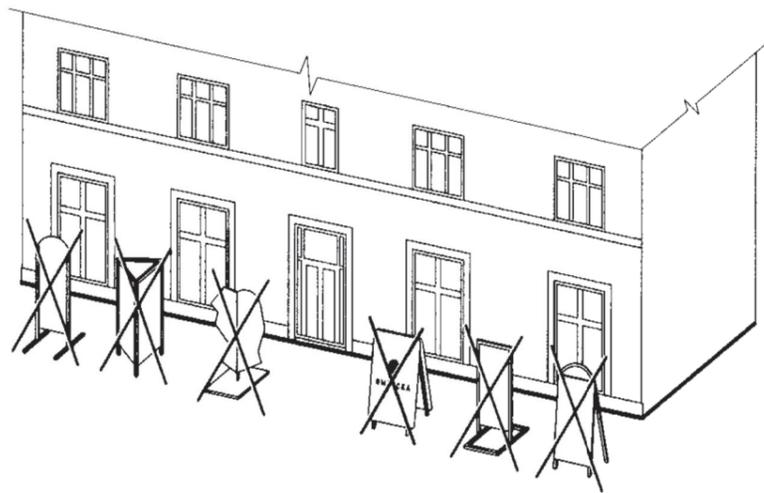

Рисунок 5.

Запрещается вертикальный порядок расположения букв на информационном поле вывески, за исключением случаев, предусмотренных п. 6.3.5 Правил (подпункт 3 пункта 6.3.10 Правил).

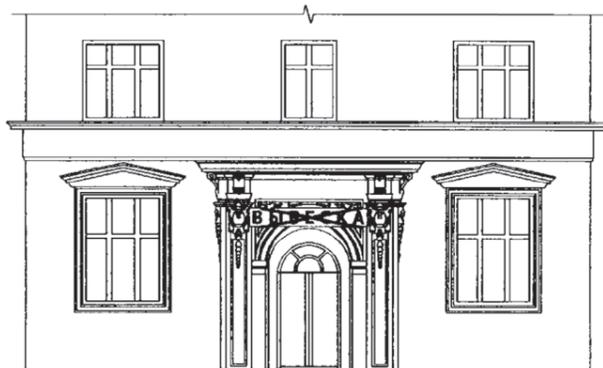
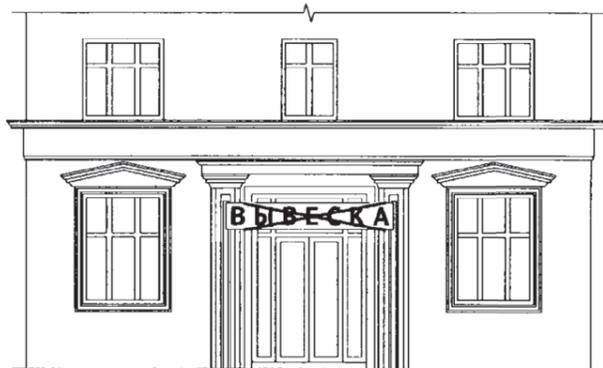
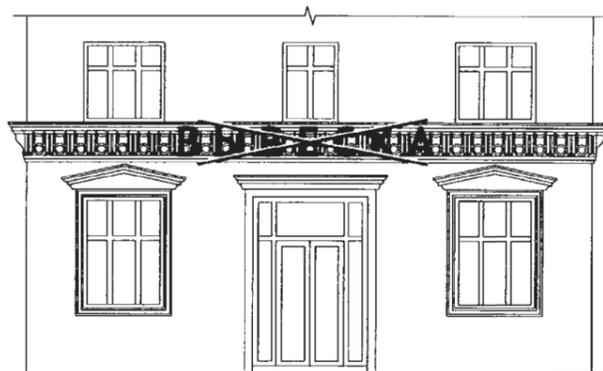

Рисунок 6.

Запрещается нарушение требований к месту размещения и размерам информационной конструкции (подпункт 4 пункта 6.3.10 Правил).



Рисунок 7.

Запрещается размещение вывесок с использованием неоновых светильников, мигающих (мерцающих) элементов (подпункт 5 пункта 6.3.10 Правил).



Рисунок 8.

Запрещается размещение настенных вывесок одна над другой, за исключением случаев, предусмотренных п. 6.3.5 Правил (подпункт 6 пункта 6.3.10 Правил).



Рисунок 9.

Запрещается размещение вывесок на расстоянии ближе чем 1 м от мемориальных досок (подпункт 7 пункта 6.3.10 Правил).

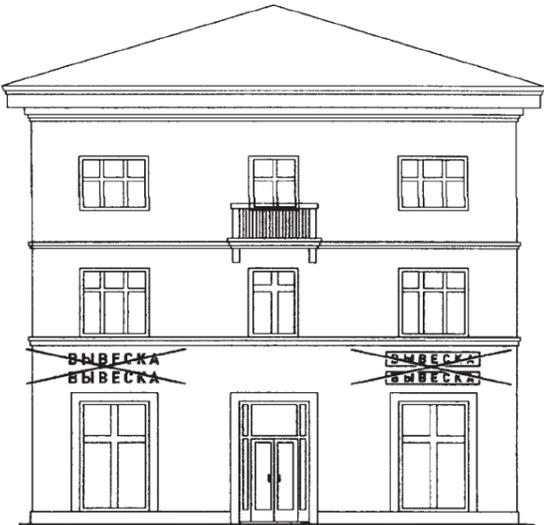

Рисунок 10.

Запрещается перекрытие (закрывание) информационными конструкциями указателей наименований улиц и номеров домов (подпункт 8 пункта 6.3.10 Правил).

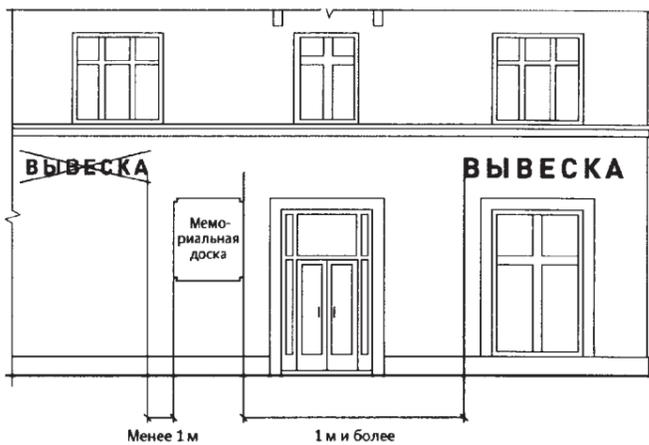

Рисунок 11.

Запрещается размещение вывесок на глухих торцах фасадов (подпункт 9 пункта 6.3.10 Правил).

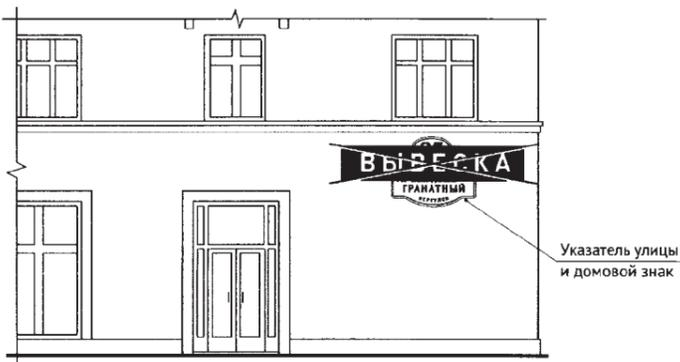

Рисунок 12.

Запрещается полное перекрытие (закрывание) оконных и дверных проемов, а также витражей и витрин (подпункт 10 пункта 6.3.10 Правил).

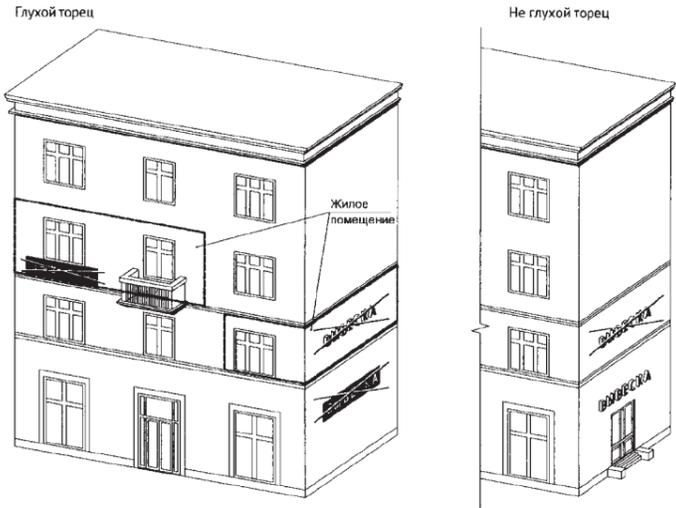

Рисунок 13.

Запрещается размещение вывесок на кровлях лоджий и балконов и (или) на лоджиях и балконах (подпункт 11 пункта 6.3.10 Правил).



Рисунок 14.

Вывески могут состоять из следующих элементов (п. 6.4.1 Правил):  
 - информационное поле (текстовая часть) - буквы, буквенные символы, аббревиатура, цифры;  
 - декоративно-художественные элементы - логотипы, знаки и т.д.;  
 - элементы крепления.

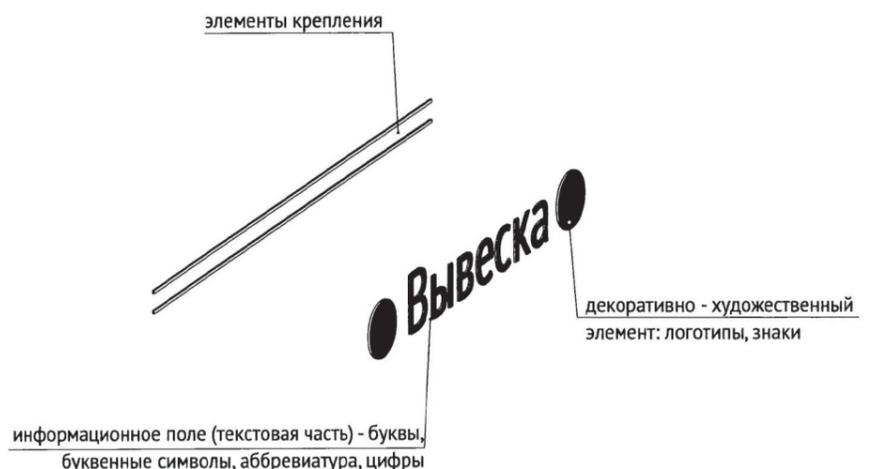

**Рисунок 15.**  
Настенные, витринные, крышные и подвесные вывески размещаются в виде единичной конструкции и (или) комплекса идентичных и (или) взаимосвязанных элементов одной вывески (6.4.3 Правил).

- единичная конструкция;



- комплекс взаимосвязанных элементов;

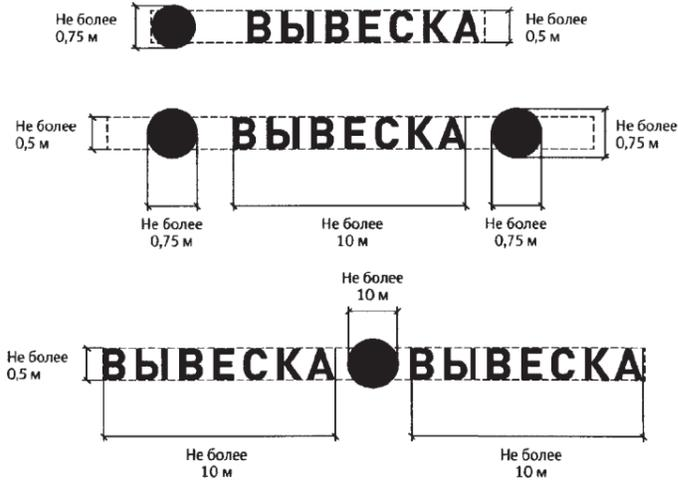

- комплекс идентичных элементов.

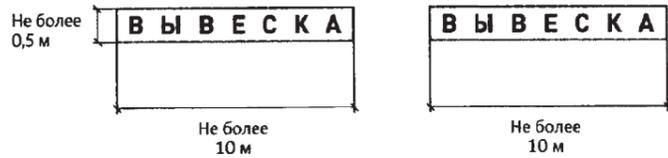

**Рисунок 16.**  
Организации, индивидуальные предприниматели осуществляют размещение информационных конструкций на плоских участках фасада, свободных от архитектурных элементов (пункт 6.4.4 Правил).

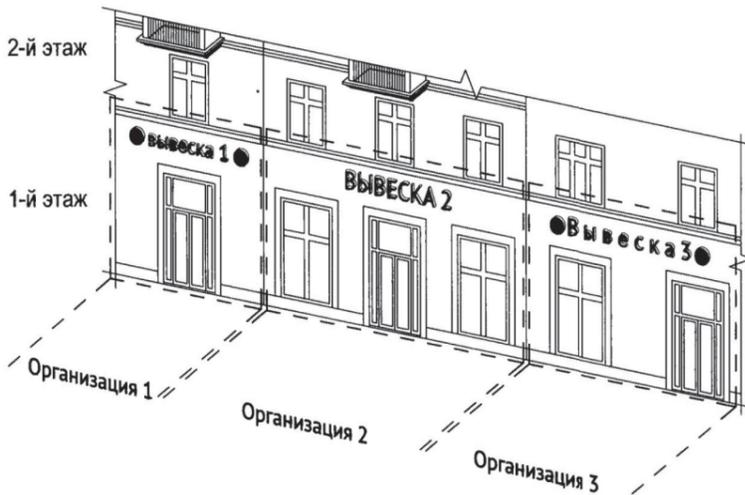

**Рисунок 17.**  
При размещении на одном фасаде объекта одновременно вывесок нескольких организаций, индивидуальных предпринимателей указанные вывески размещаются в один высотный ряд на единой горизонтальной линии (на одном уровне, высоте), а также должны быть расположены в одной плоскости относительно вертикальной плоскости фасада, на котором они размещены (пункт 6.4.6 Правил).

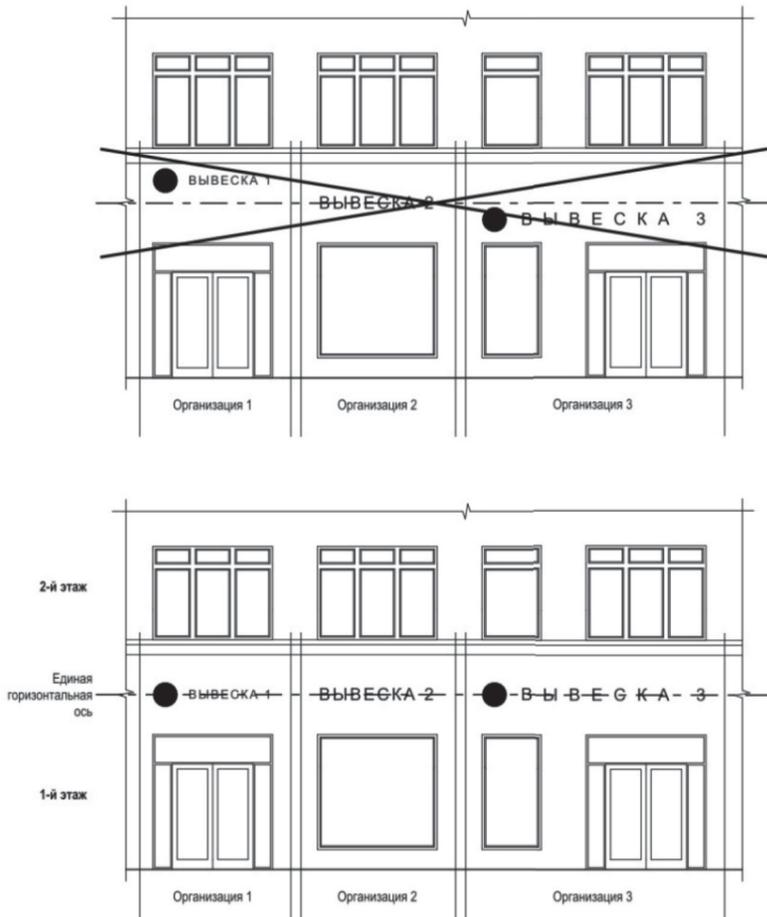

**Рисунок 18.**  
На период размещения сезонного кафе при стационарном предприятии общественного питания допускается размещение информационных конструкций (вывесок) путем нанесения надписей на маркизы и зонты, используемые для обустройства данного сезонного кафе. При этом высота размещаемых вывесок должна быть не более 0,20 м. В случае использования в вывесках, размещаемых на маркизах и зонтах сезонного кафе, изображения товарного знака, знака обслуживания высота указанного изображения не должна превышать 0,30 м, а информационное поле (текстовая часть) и декоративно-художественные элементы вывески должны быть размещены на единой горизонтальной оси (пункт 6.4.8 Правил).

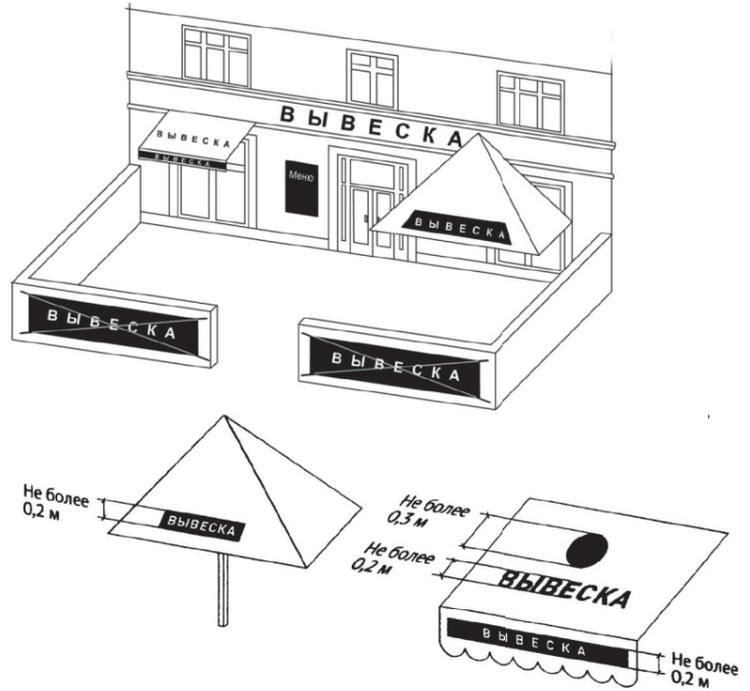

**Рисунок 19.**  
Настенные вывески размещаются над входом или витринами (окнами) помещений на единой горизонтальной оси с иными настенными и консольными вывесками, установленными в пределах фасада, на уровне линии перекрытий между первым и вторым этажами либо ниже указанной линии (пункт 6.5.1 Правил).

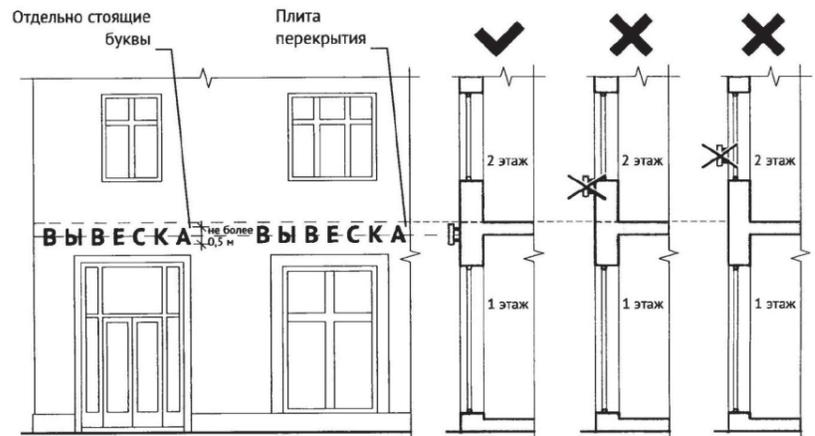

**Рисунок 20.**  
В случае если помещения располагаются в подвальных или цокольных этажах объектов и отсутствует возможность размещения настенных вывесок в соответствии с требованиями настоящих Правил, настенные вывески размещаются над окнами подвального или цокольного этажа, но не ниже 0,60 м от уровня земли до нижнего края настенной вывески. При этом вывеска не должна выступать от плоскости фасада более чем на 0,10 м (пункт 6.5.2 Правил).

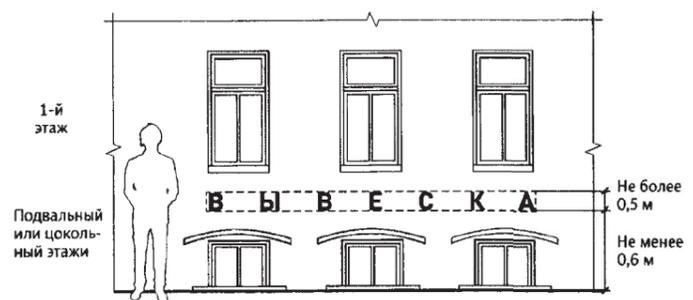
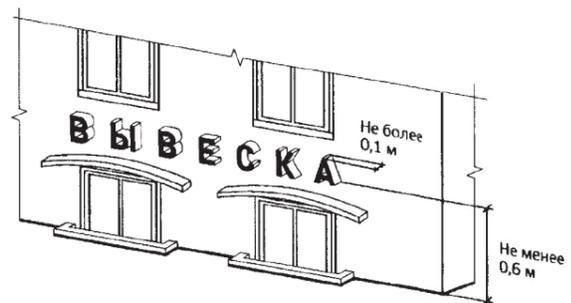

**Рисунок 21.**  
Крайняя точка элементов настенной конструкции не должна находиться на расстоянии более чем 0,20 м от плоскости фасада (пункт 6.5.3 Правил).

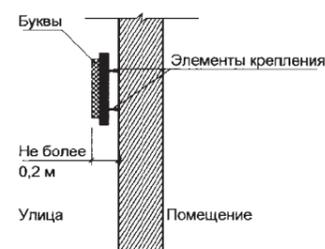



Рисунок 22.

Максимальный размер настенных вывесок не должен превышать:  
 - по высоте основного шрифта – 0,50 м, по общей высоте с учетом выносных элементов строчных и прописных букв за пределами размера основного шрифта и высоты декоративно-художественных элементов – 0,75 м;  
 - по длине - 70 процентов от длины фасада, соответствующей занимаемым данными организациями, индивидуальными предпринимателями помещениям, но не более 15 м для единичной конструкции (пункт 6.5.4 Правил).

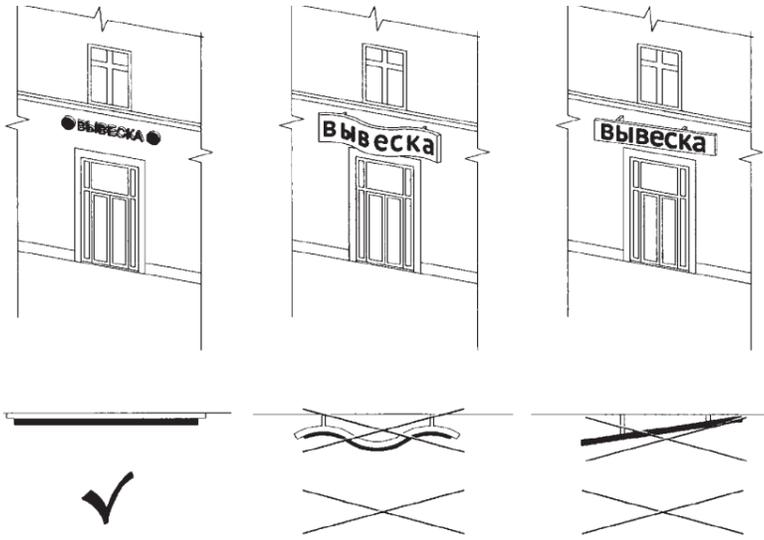

Рисунок 23.

При размещении настенной вывески в пределах 70 процентов от длины фасада в виде комплекса идентичных взаимосвязанных элементов (информационное поле (текстовая часть) и декоративно-художественные элементы) максимальный размер каждого из указанных элементов не может превышать 10 м в длину (пункт 6.5.5 Правил).



Рисунок 24.

Общая высота информационного поля (текстовая часть), а также декоративно-художественных элементов настенной конструкции, размещаемой на фризе в виде объемных символов, не может быть более 70 процентов высоты фриза (с учетом высоты выносных элементов строчных и прописных букв за пределами размера основного шрифта, а также высоты декоративно-художественных элементов), а их длина - не более 70 процентов длины фриза. Объемные символы, используемые в настенной конструкции на фризе, должны размещаться на единой горизонтальной оси (пункт 6.5.7 Правил).



Рисунок 25.

При наличии на фасаде здания, строения сооружения козырька настенная вывеска размещается на фризе козырька строго в габаритах указанного фриза (пункт 6.5.8 Правил).



Рисунок 26.

Консольные конструкции располагаются в одной горизонтальной плоскости фасада, в том числе у арок, на границах и внешних углах зданий, строений, сооружений в соответствии со следующими требованиями: Расстояние между консольными конструкциями не может быть менее 10 м. Расстояние от уровня земли до нижнего края консольной конструкции должно быть не менее 2,50 м (пункт 6.6.5 Правил).

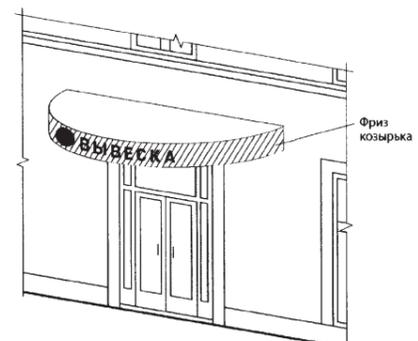
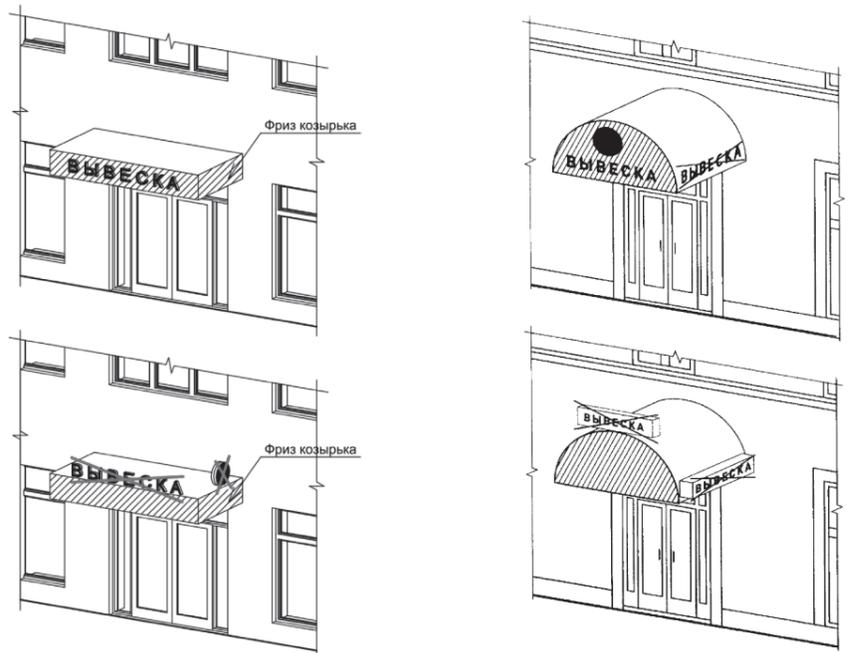

Рисунок 27.

Консольная вывеска не должна находиться на расстоянии более чем 0,20 м от плоскости фасада, а крайняя точка ее лицевой стороны - на расстоянии более чем 1 м от плоскости фасада. Консольная вывеска не может превышать 1 м в высоту и 0,20 м в ширину (пункты 6.6.6,6.6.7 Правил).

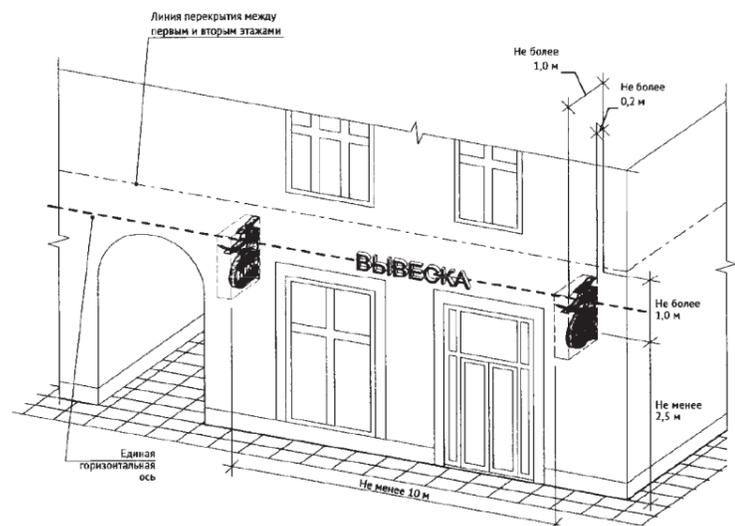

Рисунок 28.

Длина вывески, устанавливаемой на крыше объекта, не может превышать 80 процентов длины фасада, вдоль которого она размещена, при длине фасада до 35 м (включительно) (подпункт «а» пункта 6.7.7 Правил).

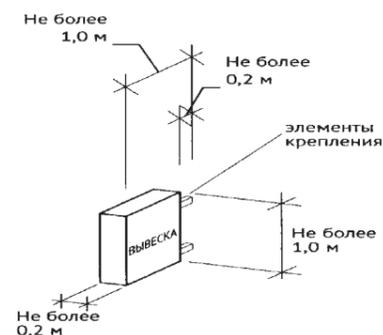

Рисунок 29.

Длина вывески, устанавливаемой на крыше объекта, не может превышать половины длины фасада, вдоль которого она размещена, при длине фасада свыше 35 м (подпункт «б» пункта 6.7.7 Правил).

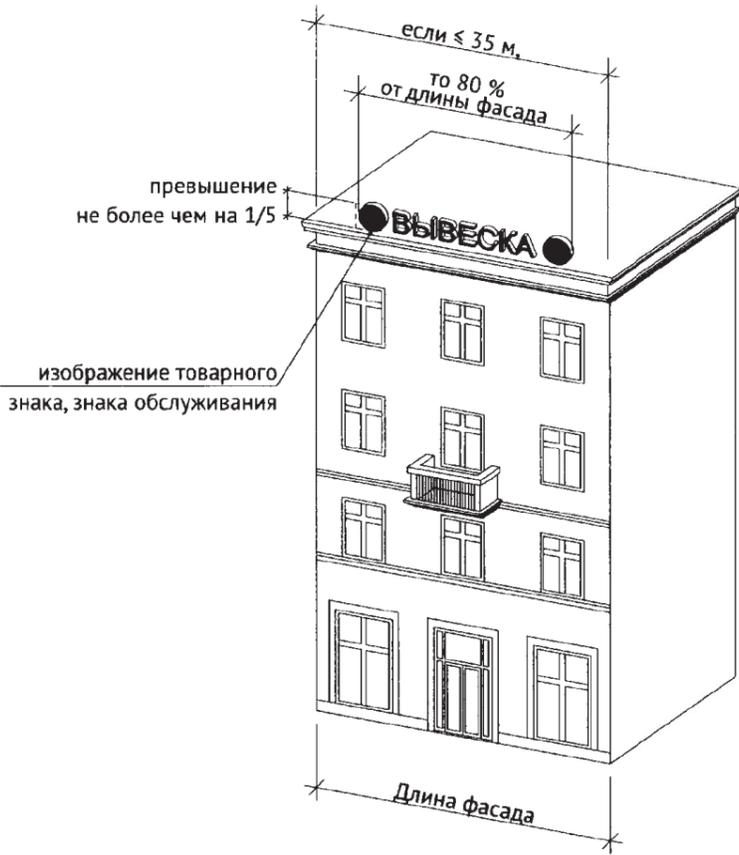

Рисунок 30.

Непосредственно на остеклении витрины допускается размещение информационной конструкции (вывески) в виде отдельных букв и декоративных элементов, в том числе методом нанесения трафаретной печати или иными аналогичными методами. При этом максимальный размер вывески, размещаемой на остеклении витрины, не должен превышать в высоту 0,15 м (пункты 6.8.2, 6.8.3 Правил).

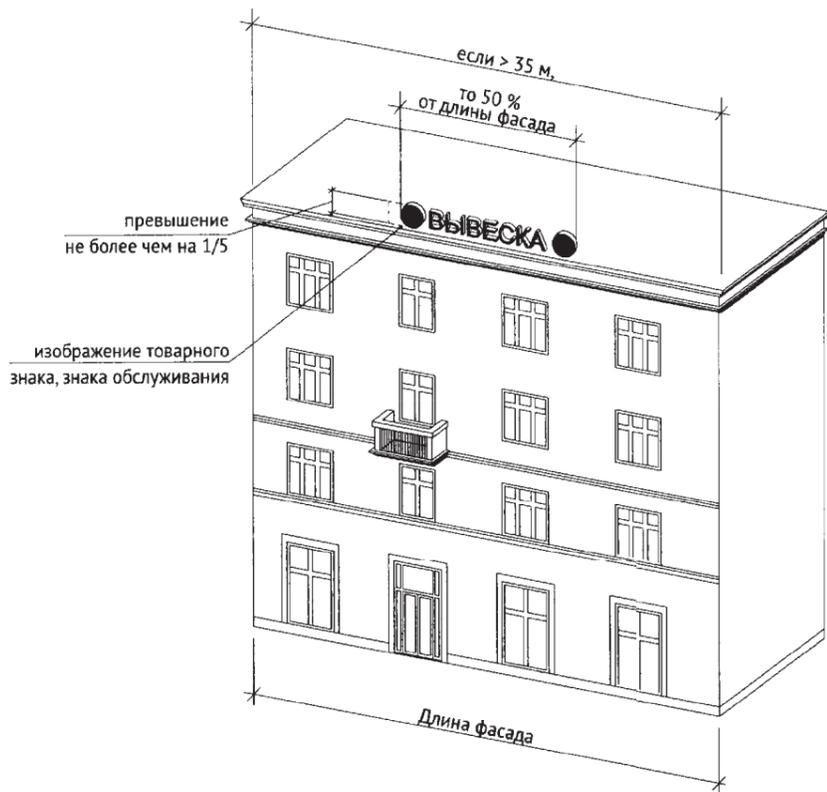

Рисунок 31

При размещении вывески в витрине расстояние от остекления витрины до витринной конструкции должно составлять не менее 0,15 м. (пункт 6.8.4 Правил).



Рисунок 32

Максимальный размер витринных конструкций (включая электронные носители-экраны (телевизоры), размещаемых в витрине, не должен превышать половины размера остекления витрины (при наличии переплетов (импостов) половины размера остекления в границах переплетов (импостов) по высоте и половины размера остекления витрины (при наличии переплетов (импостов) половины размера остекления в границах переплетов (импостов) по длине. При этом витринные конструкции должны размещаться строго в границах переплетов (импостов) (пункт 6.8.5 Правил).

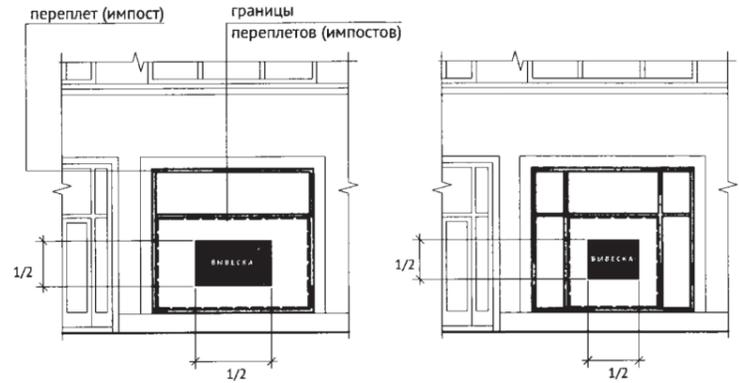

1/2 высоты и ширины расстояния между импостами

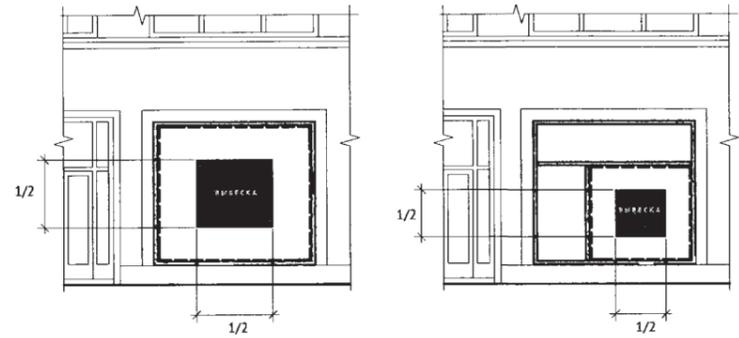

1/2 высоты и ширины расстояния между импостами

Рисунок 33.

Применение непрозрачных материалов, а также жалюзи и рулонных штор возможно только для второго ряда остекления витрины со стороны торгового зала при одновременном соблюдении следующих условий:  
- витринное пространство оформлено с использованием товаров и услуг (экспозиция товаров и услуг);  
- витринное пространство освещено в темное время суток;  
- глубина витринного пространства от первого ряда остекления со стороны улицы (внешней поверхности витрины) до второго ряда остекления со стороны торгового зала (внутренней поверхности витрины) составляет не менее 0,6 м. (пункт 6.8.6 Правил).



Рисунок 34.  
Барельеф (пункт 6.9.1 Правил).



Рисунок 35. Мозаичное панно (пункт 6.9.1 Правил).

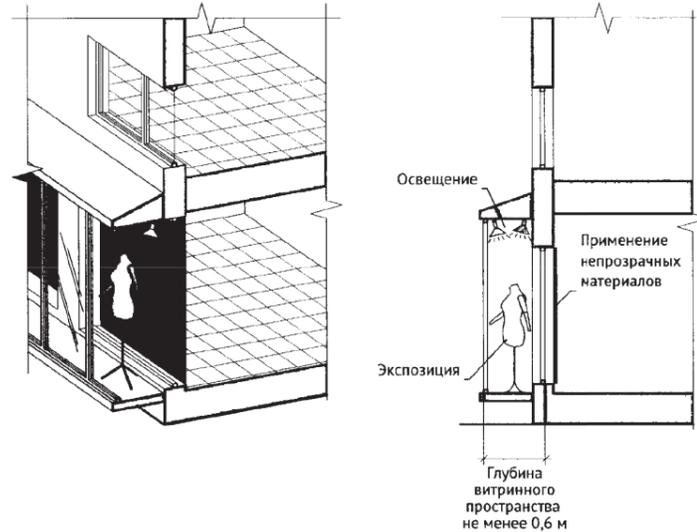

Рисунок 36.

Вывески, являющиеся архитектурными элементами и декором внешних поверхностей объекта (пункт 6.9.1 Правил).



Рисунок 37.

Максимальный размер меню не должен превышать:  
- по высоте - 0,80 м;  
- по длине - 0,60 м (пункт 6.10.1 Правил).

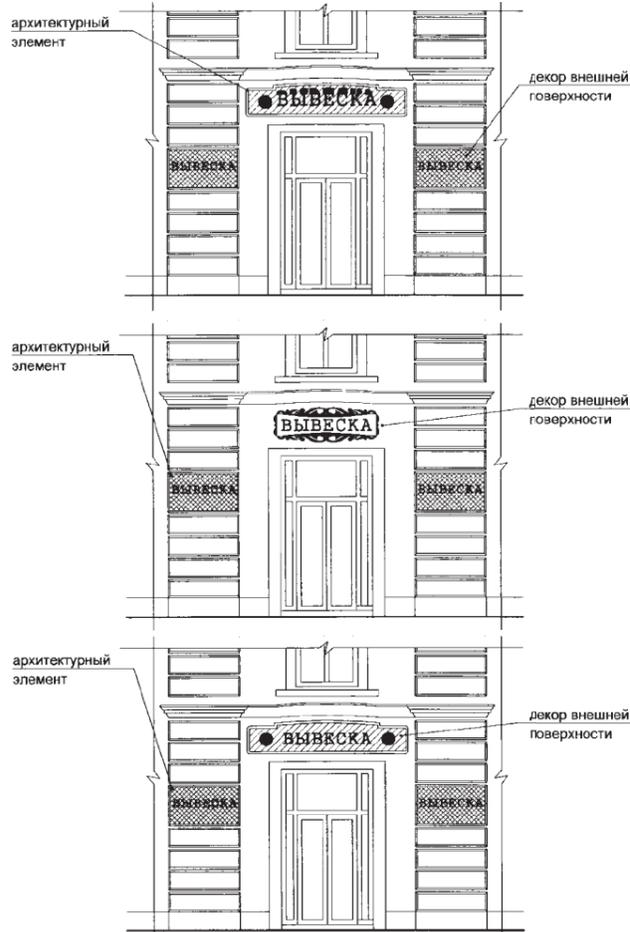

Рисунок 38.

Допускается размещение не более одного ценового табло АЗС в границах земельного участка, занимаемого автозаправочной станцией, и одного ценового табло АЗС за пределами границ земельного участка, занимаемого автозаправочной станцией. При этом ценовые табло АЗС за пределами границ земельных участков, занимаемых автозаправочными станциями, размещаются в попутном направлении на расстоянии не более 100 м от границ указанных земельных участков (пункт 6.11.3 Правил).



Рисунок 39.

В случае размещения в одном здании, строении, сооружении нескольких организаций, индивидуальных предпринимателей общая площадь табличек, устанавливаемых на фасаде перед одним входом, не должна превышать 2 кв. м (пункт 6.12.9 Правил). Размеры табличек, размещаемых перед одним входом, должны быть одинаковыми, а расстояние от уровня земли (пола входной группы) до верхнего края таблички, расположенной на наиболее высоком уровне, не должно превышать 2 м (пункт 6.12.10 Правил).

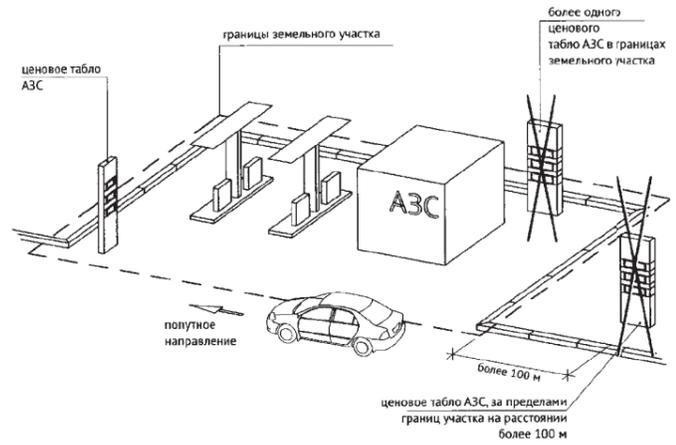

Рисунок 40.

Максимальный размер табличек на фасадах зданий, строений, сооружений:  
- не более 0,60 м по длине;  
- не более 0,40 м по высоте (пункт 6.12.11 Правил).

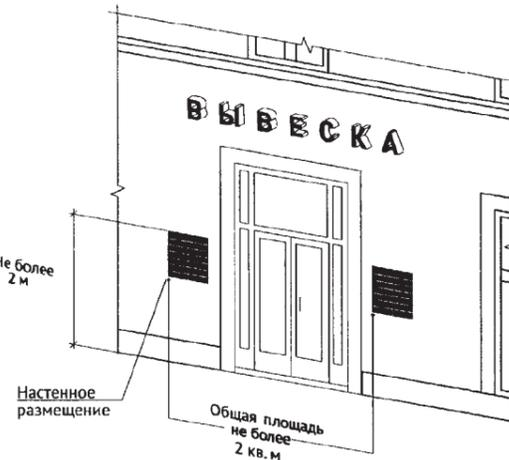
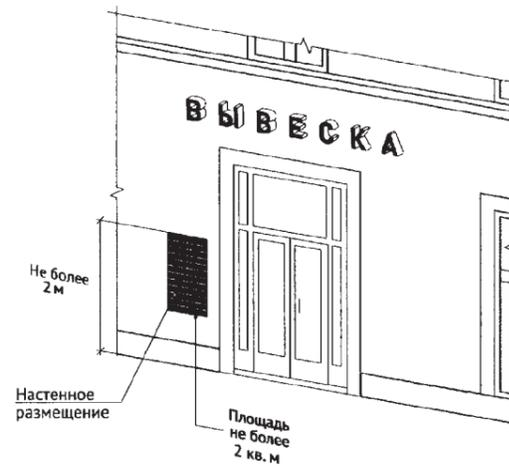

Рисунок 41.

Максимальный размер табличек на дверях входных групп:  
- не более 0,40 м по высоте;  
- не более 0,30 м по длине (пункт 6.12.12 Правил).

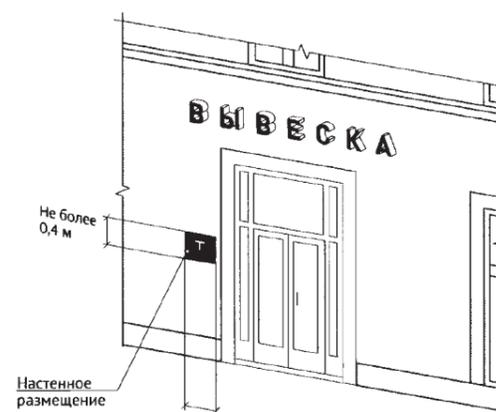
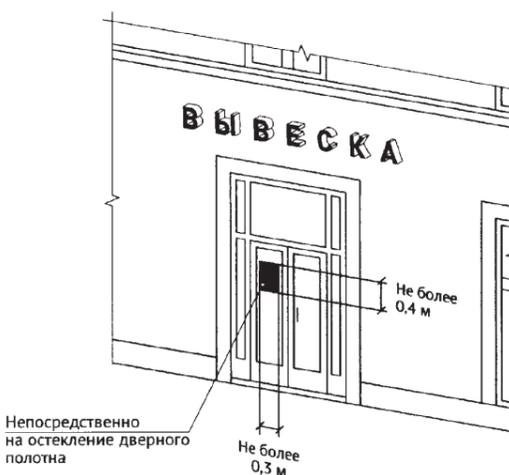

БЕЛГОРОДСКИЙ ГОРОДСКОЙ СОВЕТ

двадцатая сессия шестого созыва

**РЕШЕНИЕ**

от 18 февраля 2020 г.

№ 203

О внесении изменений в решение Совета депутатов города Белгорода от 28 ноября 2006 года № 379 «Об утверждении Положения об управлении социальной защиты населения администрации города Белгорода»

В целях приведения нормативных правовых актов городского округа «Город Белгород» в соответствие с действующим законодательством

**Белгородский городской Совет РЕШИЛ:**

1. Внести в Положение об управлении социальной защиты населения администрации города Белгорода, утвержденное решением Совета депутатов города Белгорода от 28 ноября 2006 года № 379 «Об утверждении Положения об управлении социальной защиты населения администрации города Белгорода» (в редакции решений Совета депутатов города Белгорода от 24.04.2007 г. № 460, от 24.06.2008 г. № 43, от 23.09.2008 г. № 79, от 21.07.2009 г. № 237, от 11.01.2011 г. № 442, от 29.03.2011 г. № 481, от 24.07.2012 г. № 631, от 26.11.2013 г. № 27, от 31.05.2016 г. № 386, решения Белгородского городского Совета от 28.08.2018 г. № 713), следующие изменения:

1.1. Пункт 1.8 раздела I изложить в новой редакции:  
«1.8. Финансирование деятельности Управления осуществляется за счет субвенций из областного бюджета, предусмотренных в областном фонде компенсаций, а также за счет городского бюджета в части выполнения муниципальных программ и осуществления функций, не относящихся к отдельным государственным полномочиям, переданным органам местного самоуправления в соответствии с действующим законодательством РФ.

Управление осуществляет функции учредителя и главного распорядителя бюджетных средств бюджета городского округа по отношению к подведомственным муниципальным бюджетным учреждениям «Комплексный центр социального обслуживания населения города Белгорода», «Центр социальных выплат»».

1.2. Пункт 3.5 раздела III исключить.

1.3. В пункте 3.7 раздела III слова «Городской центр реабилитации для престарелых и инвалидов» исключить.

1.4. Пункт 3.25 раздела III изложить в новой редакции:  
«3.25. Участие в работе межведомственной комиссии по предоставлению мер социальной защиты малоимущим гражданам и гражданам, оказавшимся в трудной жизненной ситуации.».

1.5. Раздел IV дополнить пунктом 4.6.1 следующего содержания:  
«4.6.1. Руководитель Управления принимает на должность и освобождает от занимаемой должности руководителей подведомственных муниципальных бюджетных учреждений «Комплексный центр социального обслуживания населения города Белгорода», «Центр социальных выплат», заключает с ними трудовые договоры.».

1.6. Раздел V дополнить пунктом 5.3 следующего содержания:  
«5.3. К исключительной компетенции Управления как учредителя подведомственных ему муниципальных бюджетных учреждений (далее - Учреждений) относятся:

- определение основных направлений деятельности Учреждений;
- утверждение должностных инструкций руководителей Учреждений, уставов Учреждений и внесение в них изменений;
- внесение предложений о создании, реорганизации, ликвидации Учреждений, о назначении ликвидационной комиссии, подготовке правовых актов;
- согласование структуры и штатов Учреждений по обоснованным представлениям руководителей Учреждений;
- осуществление иных функций и полномочий учредителя, установленных действующим законодательством Российской Федерации, Белгородской области и муниципальными правовыми актами города Белгорода.».

2. Настоящее решение вступает в силу после его официального опубликования.

3. Опубликовать решение в газете «Наш Белгород» и разместить на официальном сайте «Белгородский городской Совет» в информационно-телекоммуникационной сети «Интернет».

4. Контроль за выполнением решения возложить на постоянную комиссию Белгородского городского Совета по социальной политике и развитию солидарного общества.

**О.И. МЕДВЕДЕВА,**  
**председатель Белгородского городского Совета**  
**Т.Н. НЕЗНАМОВА,**  
**секретарь сессии**

БЕЛГОРОДСКИЙ ГОРОДСКОЙ СОВЕТ

двадцатая сессия шестого созыва

**РЕШЕНИЕ**

от 18 февраля 2020 г.

№ 204

О передаче муниципального имущества в безвозмездное пользование

Рассмотрев обращение Белгородской региональной общественной организации помощи тяжелобольным детям и социально уязвимым слоям населения «Святое Белогорье против детского рака», руководствуясь Федеральным законом от 12 января 1996 года № 7-ФЗ «О некоммерческих организациях», Федеральным законом от 26 июля 2006 года № 135-ФЗ «О защите конкуренции», Уставом городского округа «Город Белгород», Положением о порядке управления и распоряжения муниципальной собственностью города Белгорода, утвержденным решением Совета депутатов города Белгорода от 30 мая 2006 года № 295,

**Белгородский городской Совет РЕШИЛ:**

1. Передать Белгородской региональной общественной организации помощи тяжелобольным детям и социально уязвимым слоям населения «Святое Белогорье против детского рака» в безвозмездное пользование нежилое помещение общей площадью 82,6 кв. м., расположенное по адресу: Белгородская область, г. Белгород, ул. Садовая, д. 92, с кадастровым номером 31:16:0116004:4468, сроком на 5 (пять) лет.

2. Администрации города Белгорода осуществить передачу имущества, указанного в пункте 1 настоящего решения, в соответствии с действующим законодательством.

3. Решение вступает в силу со дня его принятия.

4. Опубликовать решение в газете «Наш Белгород» и разместить на официальном сайте «Белгородский городской Совет» в информационно-телекоммуникационной сети «Интернет».

5. Контроль за выполнением решения возложить на постоянную комиссию Белгородского городского Совета по экономической политике, муниципальной собственности и развитию предпринимательства.

**О.И. МЕДВЕДЕВА,**  
**председатель Белгородского городского Совета**  
**Т.Н. НЕЗНАМОВА,**  
**секретарь сессии**

БЕЛГОРОДСКИЙ ГОРОДСКОЙ СОВЕТ

двадцатая сессия шестого созыва

**РЕШЕНИЕ**

от 18 февраля 2020 г.

№ 205

О передаче муниципального имущества в безвозмездное пользование УМВД России по Белгородской области

Рассмотрев обращение УМВД России по Белгородской области, руководствуясь Федеральным законом от 26 июля 2006 года № 135-ФЗ «О защите конкуренции», Уставом городского округа «Город Белгород», Положением о порядке управления и распоряжения муниципальной собственностью города Белгорода, утвержденным решением Совета депутатов города Белгорода от 30 мая 2006 года № 295,

**Белгородский городской Совет РЕШИЛ:**

1. Передать УМВД России по Белгородской области в безвозмездное пользование пристроенное нежилое здание площадью 791,4 кв. м, кадастровый номер 31:16:0208009:63, расположенное по адресу: Белгородская область, г. Белгород, ул. Князя Трубецкого, 60, сроком на 5 (пять) лет.

2. Администрации города Белгорода осуществить передачу имущества, указанного в пункте 1 настоящего решения, в соответствии с действующим законодательством.

3. Настоящее решение вступает в силу со дня его принятия.

4. Опубликовать решение в газете «Наш Белгород» и разместить на официальном сайте «Белгородский городской Совет» в информационно-телекоммуникационной сети «Интернет».

5. Контроль за выполнением решения возложить на постоянную комиссию Белгородского городского Совета по экономической политике, муниципальной собственности и развитию предпринимательства.

**О.И. МЕДВЕДЕВА,**  
**председатель Белгородского городского Совета**  
**Т.Н. НЕЗНАМОВА,**  
**секретарь сессии**

БЕЛГОРОДСКИЙ ГОРОДСКОЙ СОВЕТ

двадцатая сессия шестого созыва

**РЕШЕНИЕ**

от 18 февраля 2020 г.

№ 206

О передаче муниципального имущества в безвозмездное пользование БРО ВТОО «Союз художников России»

Рассмотрев обращение Белгородского регионального отделения Всероссийской творческой общественной организации «Союз художников России» о передаче нежилого помещения в безвозмездное пользование, руководствуясь статьей 17.1 Федерального закона от 26 июля 2006 года № 135-ФЗ «О защите конкуренции», Уставом городского округа «Город Белгород», Положением о порядке управления и распоряжения муниципальной собственностью города Белгорода, утвержденным решением Совета депутатов города Белгорода от 30 мая 2006 года № 295, в целях развития культуры и искусства, сохранения культурных традиций и ценностей

**Белгородский городской Совет РЕШИЛ:**

1. Передать Белгородскому региональному отделению Всероссийской творческой общественной организации «Союз художников России» в безвозмездное пользование сроком на 5 лет нежилое помещение, находящееся в муниципальной собственности городского округа «Город Белгород» общей площадью 73,3 кв. м, с кадастровым номером 31:16:0109007:1726, расположенное по адресу: г. Белгород, пр. Славы, д. 39, кв. 1, для использования в качестве творческой мастерской.

2. Администрации города Белгорода осуществить передачу имущества, указанного в пункте 1 решения, в порядке, установленном действующим законодательством.

3. Настоящее решение вступает в силу со дня его принятия.

4. Опубликовать решение в газете «Наш Белгород» и разместить на официальном сайте «Белгородский городской Совет» в информационно-телекоммуникационной сети «Интернет».

5. Контроль за выполнением решения возложить на постоянную комиссию Белгородского городского Совета по экономической политике, муниципальной собственности и развитию предпринимательства.

**О.И. МЕДВЕДЕВА,**  
**председатель Белгородского городского Совета**  
**Т.Н. НЕЗНАМОВА,**  
**секретарь сессии**

БЕЛГОРОДСКИЙ ГОРОДСКОЙ СОВЕТ

двадцатая сессия шестого созыва

**РЕШЕНИЕ**

от 18 февраля 2020 г.

№ 207

О внесении изменений в решение Совета депутатов города Белгорода от 23 августа 2011 года № 519 «Об утверждении Положения об оплате труда работников муниципальных учреждений культуры города Белгорода»

В соответствии с постановлением Правительства Белгородской области от 18 ноября 2019 года № 496-пп «О внесении изменений в постановление Правительства Белгородской области от 13 июля 2009 года № 250-пп», в целях обеспечения единых принципов оплаты труда работников учреждений культуры, находящихся на бюджетном финансировании,

**Белгородский городской Совет РЕШИЛ:**

1. Внести в Положение об оплате труда работников муниципальных учреждений культуры городского округа «Город Белгород», утвержденное решением Совета депутатов города Белгорода от 23 августа 2011 года № 519 «Об утверждении Положения об оплате труда работников муниципальных учреждений культуры города Белгорода» (в редакции решения Совета депутатов города Белгорода от 17.08.2012 г. № 642, решений Белгородского городского Совета от 26.09.2017 г. № 566, от 29.05.2018 г. № 663, от 25.12.2018 г. № 47, от 10.09.2019 г. № 151), следующие изменения:

1.1. В абзаце втором пункта 1.2. раздела 1 слова «базовых (должностных)» заменить словом «должностных».

1.2. Пункт 5.1. раздела 5. изложить в новой редакции:  
«5.1. Работникам учреждения производится единовременная выплата к отпуску в следующих размерах:

- руководителю учреждения - в размере двух должностных окладов в год;

- специалистам, служащим, работникам, осуществляющим трудовую деятельность по профессиям рабочих - в размере одного должностного оклада.

Единовременная выплата к отпуску производится по основному месту работы и основной занимаемой должности. Единовременная выплата к отпуску не зависит от итогов оценки труда работника.

Единовременная выплата при предоставлении ежегодного оплачиваемого отпуска осуществляется один раз в год на основании личного заявления работника при уходе в отпуск не менее чем на 14 календарных дней.

При предоставлении оплачиваемого отпуска вновь принятому работнику, отработавшему менее шести месяцев, единовременная выплата не производится.

Единовременная выплата к отпуску не выплачивается:

- работникам, принятым на работу по совместительству;

- работникам, заключившим срочный трудовой договор (сроком до двух месяцев);

- работникам, принятым на сезонные работы.».

1.3. Приложения № 1, 2, 3, 4 к Положению изложить в редакции согласно приложениям № 1, 2, 3, 4 к настоящему решению.

2. Финансирование расходов, связанных с реализацией решения, производить в пределах средств, предусмотренных на оплату труда работников муниципальных учреждений культуры города Белгорода в бюджете городского округа «Город Белгород».

3. Настоящее решение вступает в силу после его официального опубликования. Пункт 1.2. решения распространяется на правоотношения, возникшие с 01 января 2020 года.

4. Опубликовать решение в газете «Наш Белгород» и разместить на официальном сайте «Белгородский городской Совет» в информационно-телекоммуникационной сети Интернет.

5. Контроль за выполнением решения возложить на постоянные комиссии Белгородского городского Совета по бюджету, финансам и налоговой политике; по социальной политике и развитию солидарного общества.

**О.И. МЕДВЕДЕВА,**  
**председатель Белгородского городского Совета**  
**Т.Н. НЕЗНАМОВА,**  
**секретарь сессии**

**Приложение № 1**  
**к решению Белгородского городского Совета**  
**от « 18 » февраля 2020 года № 207**

**Приложение № 1**  
**к Положению об оплате труда работников муниципальных учреждений культуры городского округа «Город Белгород»**

**Размеры должностных окладов руководящих работников учреждений**

№ п/п	Наименование должности	Должностной оклад (рублей)			
		Группа по оплате труда руководителей			
		1	2	3	4
1.	Директор	23 960	21 676	20 079	18 711
2.	Заместитель директора (кроме заместителя директора по административно-хозяйственной работе)	18 026	16 201	15 058	14 146
3.	Главный бухгалтер	18 026	16 201	15 058	14 146
4.	Заместитель директора по административно-хозяйственной работе	15 216	14 128	13 100	12 121

**Приложение № 2**  
**к решению Белгородского городского Совета**  
**от « 18 » февраля 2020 года № 207**

**Приложение № 2**  
**к Положению об оплате труда работников муниципальных учреждений культуры городского округа «Город Белгород»**

**Размеры должностных окладов работников учреждений, занимающих должности специалистов и служащих по профессиональным квалификационным группам должностей работников культуры, искусства и кинематографии**

Профессиональные квалификационные группы должностей работников	Наименование должностей	Должностной оклад, рублей
1. Профессиональная квалификационная группа «Должности технических исполнителей и артистов вспомогательного состава»	Контролер билетов	10 061
	Музейный смотритель	10 061
2. Профессиональная квалификационная группа «Должности работников культуры, искусства и кинематографии среднего звена»	Аккомпаниатор	13 747
	Культурный организатор:	
	культурный организатор	13 747
	II категории	14 022
	I категории	14 304
	Распорядитель танцевального вечера, ведущий дискотеки, руководитель музыкальной части дискотеки	13 145
	Руководитель кружка:	
	руководитель кружка	13 747
	II категории	14 022
	I категории	14 304
3. Профессиональная квалификационная группа «Должности работников культуры, искусства и кинематографии ведущего звена»	Администратор (старший администратор):	
	администратор	14 962
	старший администратор	15 266
	Артист балета, ансамбля песни и танца, танцевального коллектива:	
	II категории	14 978
	I категории	15 266
	высшей категории	15 554
	Артист-вокалист (солист)	
	II категории	14 978
	I категории	15 266
	высшей категории	15 554
	ведущий мастер сцены	15 841
	Артист симфонического, камерного, эстрадно-симфонического, духового оркестров, оркестра народных инструментов:	
	II категории	15 266
	I категории	15 554
высшей категории	15 841	
Артист хора ансамбля песни и танца, хорового коллектива		
II категории	14 978	
I категории	15 266	
высшей категории	15 554	
Библиотекарь:		
библиотекарь	14 559	
II категории	14 847	
I категории	15 135	
ведущий	15 266	
Библиограф:		
библиограф	14 559	
II категории	14 847	
I категории	15 135	
ведущий	15 266	
Главный библиотечный работник:		
Главный библиограф	15 712	
Звукооператор:		
II категории	14 690	
I категории	14 978	
Методист централизованной библиотечной системы, библиотеки, музея, клубного учреждения, научно-методического центра народного творчества, дома народного творчества, центра народной культуры (культуры и досуга) и других аналогичных организаций:		
методист	14 690	
II категории	14 847	
I категории	15 135	
ведущий	15 554	
Хранитель музейных предметов:		
хранитель музейных предметов	14 382	
II категории	14 680	
I категории	14 978	
Художник-реставратор:		
художник-реставратор	14 690	
II категории	15 135	
I категории	15 554	
высшей категории	15 841	
Художник-фотограф:		
художник-фотограф	14 978	
II категории	15 425	
I категории	15 712	

Профессиональные квалификационные группы должностей работников	Наименование должностей	Должностной оклад, рублей
4. Профессиональная квалификационная группа «Должности руководящего состава учреждений культуры, искусства и кинематографии»	Экскурсовод:	
	акскурсовод	14 559
	II категории	14 847
	I категории	15 135
	Главный хранитель музейных предметов	19 458
	Главный хранитель	19 458
	Дирижер:	
	I категории	19 011
	высшей категории	19 458
	Заведующий отделом (сектором) библиотеки, централизованной библиотечной системы	16 531
Заведующий отделом (сектором) дома (дворца) культуры и отдыха, научно-методического центра и других аналогичных организаций	16 167	
Заведующий отделом (сектором) культурно-досуговых организаций клубного типа, парков культуры и отдыха, городских садов, других аналогичных культурно-досуговых организаций	16 167	
Заведующий отделом (сектором) музея	16 167	
Режиссер массовых представлений:		
режиссер массовых представлений	18 148	
II категории	18 508	
I категории	18 882	
высшей категории	19 260	
Режиссер-постановщик:		
I категории	19 011	
высшей категории	19 458	
Руководитель клубного формирования (любительского объединения, студии, коллектива самодеятельного искусства, клуба по интересам):		
руководитель клубного формирования (любительского объединения, студии, коллектива самодеятельного искусства, клуба по интересам)	15 266	
II категории	15 554	
I категории	15 841	
Вне профессиональных квалификационных групп	Балетмейстер хореографического коллектива (студии), ансамбля песни и танца:	
	балетмейстер хореографического коллектива (студии), ансамбля песни и танца	15 266
	II категории	15 554
	I категории	15 841
	высшей категории	16 317
	Заведующий филиалом библиотеки, централизованной библиотечной системы	19 011
	Менеджер по культурно-массовому досугу	
	менеджер по культурно-массовому досугу	14 690
	II категории	14 847
	I категории	15 135
	ведущий	15 554
	Методист по музейно-образовательной деятельности	
	методист по музейно-образовательной деятельности	14 690
	II категории	14 847
	I категории	15 135
	Научный сотрудник библиотеки:	
	младший научный сотрудник библиотеки	15 266
	научный сотрудник библиотеки	15 554
	старший научный сотрудник библиотеки	15 841
	главный научный сотрудник библиотеки	20 321
	Научный сотрудник музея:	
	младший научный сотрудник музея	15 266
	научный сотрудник музея	15 554
	старший научный сотрудник музея	15 841
	главный научный сотрудник музея	20 321
	Редактор электронных баз данных музея	
	редактор электронных баз данных музея	14 559
	II категории	14 847
	I категории	15 135
	Режиссер любительского театра (студии):	
режиссер любительского театра (студии)	16 937	
II категории	17 282	
I категории	17 726	
высшей категории	17 993	
Светооператор	13 145	
Специалист по экспозиционной и выставочной деятельности:		
специалист по экспозиционной и выставочной деятельности	13 833	
II категории	14 115	
I категории	14 403	
Хормейстер любительского вокального или хорового коллектива (студии):		
хормейстер любительского вокального или хорового коллектива (студии)	15 266	
II категории	15 554	
I категории	15 841	
высшей категории	16 317	
Художественный руководитель	19 458	

**Размеры должностных окладов работников учреждений, занимающих должности специалистов и служащих по профессиональным квалификационным группам общепрофессиональных должностей руководителей, специалистов и служащих**

Квалификационные уровни	Наименование должностей	Должностной оклад, рублей
Профессиональная квалификационная группа «Общепрофессиональные должности служащих первого уровня»	1 квалификационный уровень	
	Делопроизводитель	8 929
	Кассир	8 929
Профессиональная квалификационная группа «Общепрофессиональные должности служащих второго уровня»	1 квалификационный уровень	
	Экспедитор по перевозке грузов	8 929
	Администратор	12 544
Профессиональная квалификационная группа «Общепрофессиональные должности служащих третьего уровня»	1 квалификационный уровень	
	Инспектор по кадрам	12 544
	Секретарь руководителя	10 081
2 квалификационный уровень	Художник	12 674
	Заведующий хозяйством	12 832
	Художник II категории	13 263
3 квалификационный уровень	Художник I категории	13 537
	4 квалификационный уровень	Ведущий художник
Профессиональная квалификационная группа «Общепрофессиональные должности служащих третьего уровня»	1 квалификационный уровень	
	Бухгалтер	14 272
	Документовед	14 272
	Инженер	14 272
	Инженер-программист (программист)	14 272
	Инженер-программист (программист) III категории	14 453
	Специалист по кадрам	14 272
	Специалист по охране труда	14 272
	Художник-конструктор (дизайнер)	14 272
	Художник-конструктор (дизайнер) III категории	14 453
	Экономист	14 272
	Юрисконсульт	14 272
	2 квалификационный уровень	
	Бухгалтер II категории	14 664
	Документовед II категории	14 664
Инженер II категории	14 664	
Инженер-программист (программист) II категории	14 664	
Специалист по охране труда II категории	14 664	
Художник-конструктор (дизайнер) II категории	14 664	
Экономист II категории	14 664	
Юрисконсульт II категории	14 664	
3 квалификационный уровень		
Бухгалтер I категории	15 057	
Документовед I категории	15 057	
Инженер I категории	15 057	
Инженер-программист (программист) I категории	15 057	
Специалист по охране труда I категории	15 057	
Художник-конструктор (дизайнер) I категории	15 057	
Экономист I категории	15 057	
Юрисконсульт I категории	15 057	

Квалификационные уровни	Наименование должностей	Должностной оклад, рублей
4 квалификационный уровень	Ведущий бухгалтер	15 474
	Ведущий документовед	15 474
	Ведущий инженер	15 474
	Ведущий инженер-программист (программист)	15 474
	Ведущий специалист по охране труда	15 474
	Ведущий художник-конструктор (дизайнер)	15 474
	Ведущий экономист	15 474
	Ведущий юрисконсульт	15 474
	Профессиональная квалификационная группа «Общепрофессиональные должности служащих четвертого уровня»	
	1 квалификационный уровень	Начальник отдела кадров
Вне профессиональных квалификационных групп	Администратор баз данных	14 664
	Инструктор противопожарной профилактики	12 544
	Контрактный управляющий	15 474
	Начальник противопожарной службы	16 287
	Младший системный администратор	14 664
	Системный администратор	15 057
	Ведущий системный администратор	15 474
	Специалист по персоналу	14 272
	Специалист по кадровому делопроизводству	14 272
	Специалист по закупкам	14 272

Приложение № 3  
к решению Белгородского городского Совета  
от « 18 » февраля 2020 года № 207

Приложение № 3  
к Положению об оплате труда работников муниципальных учреждений культуры городского округа «Город Белгород»

**Размеры должностных окладов работников, осуществляющих трудовую деятельность по профессиям рабочих**

Наименование разряда	Должностной оклад, рублей
1 разряд работ в соответствии с Единым тарифно-квалификационным справочником работ и профессий рабочих	7 514
2 разряд работ в соответствии с Единым тарифно-квалификационным справочником работ и профессий рабочих	8 266
3 разряд работ в соответствии с Единым тарифно-квалификационным справочником работ и профессий рабочих	9 393
4 разряд работ в соответствии с Единым тарифно-квалификационным справочником работ и профессий рабочих	10 895
5 разряд работ в соответствии с Единым тарифно-квалификационным справочником работ и профессий рабочих	11 774
6 разряд работ в соответствии с Единым тарифно-квалификационным справочником работ и профессий рабочих	12 524
7 разряд работ в соответствии с Единым тарифно-квалификационным справочником работ и профессий рабочих	12 901
8 разряд работ в соответствии с Единым тарифно-квалификационным справочником работ и профессий рабочих	13 276

Приложение № 4  
к решению Белгородского городского Совета  
от « 18 » февраля 2020 года № 207

Приложение № 4  
к Положению об оплате труда работников муниципальных учреждений культуры городского округа «Город Белгород»

**Перечень рабочих, занятых в выполнении важных и ответственных работ, которым могут устанавливаться должностные оклады 13 525 рублей, 13 776 рублей**

- Руководитель учреждения вправе самостоятельно устанавливать работнику должностной оклад.
1. Слесари, электрослесари, электромеханики, электромонтеры, наладчики, занятые ремонтом, наладкой, монтажом и обслуживанием особо сложного и уникального оборудования, контрольно-измерительных приборов.
  2. Водители автомобилей, занятые перевозкой участников профессиональных художественных коллективов и других работников учреждений культуры.
  3. Осветитель, ведущий разработку схем освещения и световых эффектов в сложных по оформлению спектаклях, концертных программах, отбор и установку средств операторского освещения.
  4. Машинист сцены, возглавляющий монтажную часть.
  5. Столяр, занятый ремонтом и реставрацией музейной и художественной мебели из дерева ценных пород.
  6. Переплетчик, занятый переплетением особо ценных книг и особо важных документов.

**БЕЛГОРОДСКИЙ ГОРОДСКОЙ СОВЕТ**

двадцатая сессия шестого созыва

**РЕШЕНИЕ**

от 18 февраля 2020 г.

№ 208

О внесении изменений в решение Совета депутатов города Белгорода от 29 ноября 2016 года № 450 «Об утверждении Положения об оплате труда работников муниципальных физкультурно-спортивных учреждений городского округа «Город Белгород»

В соответствии с Федеральными законами от 06 октября 2003 года № 131-ФЗ «Об общих принципах организации местного самоуправления в Российской Федерации», от 04 декабря 2007 года № 329-ФЗ «О физической культуре и спорте в Российской Федерации», решением Белгородского городского Совета от 26 ноября 2019 года № 185 «Об увеличении оплаты труда работников муниципальных казенных, бюджетных и автономных учреждений города Белгорода»

**Белгородский городской Совет РЕШИЛ:**

1. Внести в Положение об оплате труда работников муниципальных физкультурно-спортивных учреждений городского округа «Город Белгород», утвержденное решением Совета депутатов города Белгорода от 29 ноября 2016 года № 450 «Об утверждении Положения об оплате труда работников муниципальных физкультурно-спортивных учреждений городского округа «Город Белгород» (в редакции решений Белгородского городского Совета от 26.09.2017 г. № 571, от 27.02.2018 г. № 624, от 23.07.2019 г. № 130) следующие изменения:
  - 1.1. Пункт 4.7. раздела 4 изложить в следующей редакции:
 

«4.7. Базовые должностные оклады руководящих работников устанавливаются в зависимости от группы по оплате труда руководителей».

Таблица 7

№ п/п	Наименование должности и требования к квалификации (административно-управленческий персонал)	Базовый должностной оклад (рублей)		
		Группа по оплате труда руководителей		
		I	II	III
1.	Директор	15238	13785	12769
2.	Заместитель директора (кроме заместителя директора по административно-хозяйственной части (работе))	11464	10303	9576
3.	Главный: бухгалтер, экономист, инженер, механик, старший мастер:			
	- имеющий среднее профессиональное образование	10303	9576	8997
	- имеющий высшее профессиональное образование	11464	10303	9576
4.	Заведующий спортивным сооружением	10303	9576	8997

- 1.2. Приложение № 4 к Положению об оплате труда работников муниципальных физкультурно-спортивных учреждений города Белгорода изложить в следующей редакции:

«Приложение № 4  
к Положению об оплате труда работников муниципальных физкультурно-спортивных учреждений городского округа Белгорода»

**Базовые должностные оклады по профессиональным квалификационным группам должностей работников муниципальных физкультурно-спортивных учреждений**

№ п/п	Наименование должностей работников физкультурно-спортивных учреждений	Размер базового должностного оклада в рублях
<b>1. Административно-управленческий персонал</b>		
1.1.	Заведующий хозяйством	6283
1.2.	Заведующий складом	6283
1.3.	Заведующий общежитием:	
	- при выполнении обязанностей заведующего общежитием, отнесенного к III группе по оплате труда руководителей;	6283
	- при выполнении обязанностей заведующего общежитием, отнесенного к II группе по оплате труда руководителей;	6535
	- при выполнении обязанностей заведующего общежитием, отнесенного к I группе по оплате труда руководителей	7394
1.4.	Начальник отдела:	
	- при выполнении обязанностей начальника отдела учреждения, отнесенного к III группе по оплате труда руководителей;	8997
	- при выполнении обязанностей начальника отдела учреждения, отнесенного к II группе по оплате труда руководителей;	9576
	- при выполнении обязанностей начальника отдела учреждения, отнесенного к I группе по оплате труда руководителей	10303
1.5.	Заместитель директора по административно-хозяйственной работе:	
	- в учреждениях, отнесенных к III группе по оплате труда руководителей;	7708
	- в учреждениях, отнесенных к II группе по оплате труда руководителей;	8330
	- в учреждениях, отнесенных к I группе по оплате труда руководителей	8983
1.6.	Помощник руководителя	6283
<b>2. Специалисты и вспомогательный персонал</b>		
2.1.	Медицинская сестра (брат) по массажу:	
	- без квалификационной категории;	6283
	- II квалификационная категория;	6403

- I квалификационная категория;	6710
- высшая квалификационная категория	7708
2.2. Спортсмен-инструктор	8330
2.3. Лаборант (включая старшего)	6283
2.4. Бухгалтер:	
- без квалификационной категории;	6283
- II квалификационная категория;	6396
- I квалификационная категория;	7708
- ведущий	8983
2.5. Техник:	
- без квалификационной категории;	6283
- II квалификационная категория;	6396
- I квалификационная категория;	7708
2.6. Инженер, инженер по организации эксплуатации и ремонту зданий и сооружений:	
- без квалификационной категории;	6283
- II квалификационная категория;	6777
- I квалификационная категория;	7017
- ведущий	7708
2.7. Специалист по охране труда	7708
2.8. Художник (художник-модельер):	
- без квалификационной категории;	6283
- II квалификационная категория;	6777
- I квалификационная категория;	7017
- ведущий	7708
2.9. Юрисконсульт:	
- без квалификационной категории;	6283
- II квалификационная категория;	6396
- I квалификационная категория;	7017
- ведущий	7708
2.10. Программист (системный администратор):	
- без квалификационной категории;	6396
- III квалификационная категория;	6777
- II квалификационная категория;	7017
- I квалификационная категория;	7708
- ведущий	8983
2.11. Документовед:	
- без квалификационной категории;	6283
- II квалификационная категория;	6403
- I квалификационная категория;	6861
- ведущий	7708
2.12. Специалист по кадрам	6840
2.13. Старший инспектор (по внедрению комплекса ГТО, по кадрам)	8022
2.14. Инспектор (по внедрению комплекса ГТО, по кадрам)	7423
2.15. Врач:	
- без квалификации;	7708
- II квалификационная категория;	8330
- I квалификационная категория;	8983
- высшая квалификационная категория	9676
2.16. Фельдшер:	
- без квалификации;	6283
- II квалификационная категория;	6403
- I квалификационная категория;	7017
- высшая квалификационная категория	7708
2.17. Медицинская сестра, инструктор по лечебной физкультуре:	
- без квалификации;	6283
- II квалификационная категория;	6403
- I квалификационная категория;	6710
- высшая квалификационная категория	7017
2.18. Администратор	6283
2.19. Старший администратор	6403
2.20. Специалист по закупкам:	
- среднее профессиональное образование и дополнительное профессиональное образование - программы повышения квалификации/или программы профессиональной переподготовки в сфере закупок;	6396
- высшее профессиональное образование (бакалавриат) и дополнительное профессиональное образование - программы повышения квалификации/или программы профессиональной переподготовки в сфере закупок;	7708
- высшее профессиональное образование (специалитет, магистратура) и дополнительное профессиональное образование - программы повышения квалификации/или программы профессиональной переподготовки в сфере закупок	8983
2.21. Инструктор по спорту, инструктор по физической культуре:	
- без квалификационной категории и не имеющий высшего профессионального образования;	6757
- без квалификационной категории и имеющий высшее профессиональное образование;	7423
- I квалификационная категория;	8022
- высшая квалификационная категория	8653
2.22. Инструктор-методист:	
- без квалификационной категории;	7423
- II квалификационная категория;	8022
- I квалификационная категория;	8653
- высшая квалификационная категория	9318
2.23. Тренер:	
- без квалификационной категории;	7423
- II квалификационная категория;	8022
- I квалификационная категория;	8653
- высшая квалификационная категория	9318
2.24. Старший инструктор-методист:	
- без квалификационной категории;	7423
- II квалификационная категория;	8022
- I квалификационная категория;	8653
- высшая квалификационная категория	9318
2.25. Старший тренер:	
- без квалификационной категории;	7423
- II квалификационная категория;	8022
- I квалификационная категория;	8653
- высшая квалификационная категория	9318
2.26. Аналитик (по виду или группе видов спорта):	
- без квалификационной категории;	7423
- II квалификационная категория;	8022
- I квалификационная категория;	8653
- высшая квалификационная категория	9318
2.27. Специалист по обслуживанию и ремонту спортивного инвентаря и оборудования:	
- без квалификационной категории;	6283
- II квалификационная категория;	6535
- I квалификационная категория	7708
2.28. Хореограф:	
- среднее специальное образование;	7017
- высшее профессиональное образование	7708
2.29. Психолог:	
- без квалификационной категории;	6283
- психолог II квалификационная категория;	6396
- психолог I квалификационная категория	7708
2.30. Сурдопереводчик:	
- без квалификационной категории;	6283
- II квалификационная категория;	6396
- I квалификационная категория	7708
2.31. Экономист:	
- без квалификационной категории;	6283
- II квалификационная категория;	6396
- I квалификационная категория;	7708
- ведущий	8983
2.32. Дежурный по общежитию:	
- при работе в общежитиях коридорного типа;	6283
- при работе в общежитиях секционного и квартирного типа	6403
2.33. Диспетчер (включая старшего)	6283
2.34. Техник по эксплуатации и ремонту спортивной техники:	
- без квалификационной категории;	6283
- II квалификационная категория;	6963
- I квалификационная категория	7745
2.35. Механик:	
- без квалификационной категории;	6283
- II квалификационная категория;	6777
- I квалификационная категория	7017

2.36. Специалист (в том числе: технический, менеджер и др.):	
- без квалификационной категории;	6283
- II квалификационная категория;	6963
- I квалификационная категория	7745
2.37. Спортсмен	8330
3. Технические исполнители и обслуживающий персонал	
3.1. Делопроизводитель	6283
3.2. Кассир	6283
3.3. Старший кассир	6403
3.4. Аппаратчик химводочистки	6283
3.5. Лаборант химического анализа	6283
3.6. Оператор хлораторной установки	6283
3.7. Дезинфектор	6283
3.8. Водитель автобуса	6613
3.9. Водитель автомобиля	6308
3.10. Гардеробщик	6283
3.11. Дворник	6283
3.12. Кастелянша	6283
3.13. Кладовщик	6283
3.14. Механик по техническим видам спорта	6283
3.15. Подсобный рабочий	6283
3.16. Рабочий по комплексному обслуживанию и ремонту зданий	6474
3.17. Слесарь-ремонтник	6283
3.18. Слесарь-электрик по ремонту электрооборудования	6283
3.19. Слесарь по ремонту автомобилей	6283
3.20. Плотник	6283
3.21. Слесарь-сантехник	6283
3.22. Электрик	6283
3.23. Ремонтников плоскостных спортивных сооружений	6283
3.24. Садовник	6283
3.25. Рабочий по ремонту спортивного оборудования и инвентаря	6283
3.26. Сторож (вахтер)	6283
3.27. Уборщик служебных и производственных помещений	6283
3.28. Уборщик территорий	6283
3.29. Вахтер	6283
3.30. Машинист холодильных установок	6283
3.31. Калькулятор	6283
3.32. Грузчик	6283

Примечание:  
1. Работникам муниципальных физкультурно-спортивных учреждений установление доплат и надбавок производится от базового должностного оклада согласно данному приложению.  
2. По рабочим специальностям, имеющим квалификационный разряд по специальности выше IV разряда, базовый должностной оклад устанавливается по должности «Рабочий по комплексному обслуживанию и ремонту зданий».

2. Настоящее решение вступает в силу после его официального опубликования и распространяет свое действие на правоотношения, возникшие с 01 октября 2019 года.  
3. Опубликовать решение в газете «Наш Белгород» и разместить на официальном сайте «Белгородский городской Совет» в информационно-телекоммуникационной сети Интернет.  
4. Контроль за выполнением решения возложить на постоянные комиссии Белгородского городского Совета по бюджету, финансам и налоговой политике; по социальной политике и развитию солидарного общества.

**О.И. МЕДВЕДЕВА,**  
председатель Белгородского городского Совета  
**Т.Н. НЕЗНАМОВА,**  
секретарь сессии

БЕЛГОРОДСКИЙ ГОРОДСКОЙ СОВЕТ

двадцатая сессия шестого созыва

**РЕШЕНИЕ**

от 18 февраля 2020 г.

№ 209

О внесении изменений в решение Белгородского городского Совета от 30 мая 2017 года № 529 «Об утверждении Положения об оплате труда работников муниципальных учреждений по делам гражданской обороны и чрезвычайным ситуациям городского округа «Город Белгород»

В соответствии с постановлением Правительства Белгородской области от 30 сентября 2019 года № 407-пп «Об увеличении оплаты труда работников казенных, бюджетных и автономных учреждений, финансируемых за счет областного и местных бюджетов», решением Белгородского городского Совета от 26 ноября 2019 года № 185 «Об увеличении оплаты труда работников муниципальных казенных, бюджетных и автономных учреждений города Белгорода»

**Белгородский городской Совет РЕШИЛ:**

- Внести в Положение об оплате труда работников муниципальных учреждений по делам гражданской обороны и чрезвычайным ситуациям городского округа «Город Белгород», утвержденное решением Белгородского городского Совета от 30 мая 2017 года № 529 «Об утверждении Положения об оплате труда работников муниципальных учреждений по делам гражданской обороны и чрезвычайным ситуациям городского округа «Город Белгород» (в редакции решений Белгородского городского Совета от 23.04.2018 г. № 646, от 18.06.2019 г. № 121) следующие изменения:
  - В наименовании раздела II и в пункте 2.2 слова «и главного бухгалтера» исключить.
  - В пункте 2.1 слова «, главного бухгалтера учреждения» исключить.
  - В пунктах 2.3 и 2.5 слова «, главного бухгалтера» исключить.
  - Абзац 8 подпункта 4.3.1 изложить в новой редакции: «Доплата за исполнение обязанностей временно отсутствующего работника без освобождения от основной работы, определенной трудовым договором, устанавливается в размере до 30% (включительно) должностного оклада по совмещаемой должности.»
  - В абзаце 10 подпункта 4.3.1 слова «трудового договора» исключить.
  - В абзаце 4 подпункта 5.3 слова «на 1 декабря календарного года, за который производится выплата годовой премии.» заменить словами «на момент издания приказа начальника учреждения о выплате годовой премии.»
  - Абзац 6 подпункта 5.3 изложить в новой редакции: «Право на получение годовой премии имеют работники, состоящие в штате учреждения на момент издания приказа начальника учреждения о выплате годовой премии, в том числе работники, принятые на работу на условиях совместительства.»
  - Абзац 9 подпункта 5.3 изложить в новой редакции: «Годовая премия выплачивается на основании приказа начальника учреждения в течение первого квартала года, следующего за истекшим календарным годом.»
  - Абзац 11 подпункта 5.3 исключить.
  - Приложение № 1 к Положению об оплате труда работников муниципальных учреждений по делам гражданской обороны и чрезвычайным ситуациям городского округа «Город Белгород» изложить в новой редакции (приложение № 1)
  - Приложение № 2 к Положению об оплате труда работников муниципальных учреждений по делам гражданской обороны и чрезвычайным ситуациям городского округа «Город Белгород» изложить в новой редакции (приложение № 2)
  - Финансирование расходов, связанных с реализацией настоящего решения, производить в пределах средств, предусмотренных в бюджете городского округа «Город Белгород» на оплату труда работников муниципальных учреждений по делам гражданской обороны и чрезвычайным ситуациям городского округа «Город Белгород».
  - Решение вступает в силу после его официального опубликования.
    - Установить, что действие положений пунктов 1.10 и 1.11 настоящего решения распространяется на правоотношения, возникшие с 01 октября 2019 года.
    - Опубликовать решение в газете «Наш Белгород» и разместить на официальном сайте «Белгородский городской Совет» в информационно-телекоммуникационной сети «Интернет».
    - Контроль за выполнением решения возложить на постоянные комиссии Белгородского городского Совета по бюджету, финансам и налоговой политике; по социальной политике и развитию солидарного общества.

**О.И. МЕДВЕДЕВА,**  
председатель Белгородского городского Совета  
**Т.Н. НЕЗНАМОВА,**  
секретарь сессии

Приложение № 1  
к решению Белгородского городского Совета  
от « 18 » февраля 2020 года № 209

Приложение № 1  
к Положению об оплате труда работников муниципальных учреждений по делам гражданской обороны и чрезвычайным ситуациям городского округа «Город Белгород»

**Показатели отнесения к группам по оплате труда**

Численность работников по штату	Группы учреждений
Свыше 400 человек	I
От 150 до 400 человек	II
От 70 до 150 человек	III
До 70 человек	IV

**Должностные оклады руководителя учреждения и его заместителей**

Категория и должности работников	Должностные оклады по группам учреждений (в руб.)			
	I	III	III	IV
Начальник учреждения	32 868	29 559	26 576	23 919
Заместитель начальника учреждения	23 593	21 207	19 092	16 857

Приложение № 2  
к решению Белгородского городского Совета  
от « 18 » февраля 2020 года № 209

Приложение № 2  
к Положению об оплате труда работников муниципальных учреждений по делам гражданской обороны и чрезвычайным ситуациям городского округа «Город Белгород»

**Размер базовых (должностных) окладов работников учреждений**

1.	Наименование должности	Базовый (должностной) оклад (руб.)
2.	Специалист по персоналу	13 451

3.	Ведущий юрисконсульт	14 742
4.	Юрисконсульт 1 категории	13 451
5.	Юрисконсульт 2 категории	12 106
6.	Юрисконсульт	11 199
7.	Делопроизводитель	8 895
8.	Секретарь начальника	8 895
9.	Начальник отдела	18 224
10.	Специалист гражданской обороны 1 категории	13 451
11.	Специалист гражданской обороны 2 категории	12 106
12.	Специалист гражданской обороны	11 199
13.	Контрактный управляющий	14 742
14.	Ведущий психолог	14 742
15.	Психолог 1 категории	13 451
16.	Психолог 2 категории	12 106
17.	Психолог	11 199
18.	Начальник службы, отряда, водо-спасательной станции	18 224
19.	Заместитель начальника службы	15 855
20.	Оперативный дежурный	12 594
21.	Старший водолазный специалист	14 042
22.	Водолазный специалист	13 060
23.	Спасатель 1 класса	16 681
24.	Спасатель 2 класса	15 451
25.	Спасатель 3 класса	14 313
26.	Спасатель	13 045
27.	Медицинская сестра высшей категории	13 228
28.	Медицинская сестра первой категории	12 024
29.	Медицинская сестра второй категории	10 931
30.	Медицинская сестра	9 937
31.	Ведущий системный администратор	14 742
32.	Системный администратор 1 категории	13 451
33.	Системный администратор 2 категории	12 106
34.	Системный администратор	11 199
35.	Ведущий специалист по охране труда	14 742
36.	Специалист по охране труда 1 категории	13 451
37.	Специалист по охране труда 2 категории	12 106
38.	Специалист по охране труда	11 199
39.	Водитель автомобиля	9 834
40.	Уборщик служебных помещений	6 364
41.	Дворник	6 364
42.	Слесарь-сантехник	8 027
43.	Рабочий по комплексному обслуживанию и ремонту зданий	6 519
44.	Сторож (вахтер)	6 364
45.	Педагог дополнительного образования	13 451
45.	Инженер-механик	11 199

## БЕЛГОРОДСКИЙ ГОРОДСКОЙ СОВЕТ

двадцатая сессия шестого созыва

## РЕШЕНИЕ

от 18 февраля 2020 г.

№ 210

## О награждении медалью «За заслуги перед городом Белгородом»

В соответствии с решением Совета депутатов города Белгорода от 12 марта 2013 года № 693 «О системе наград и поощрений городского округа «Город Белгород», на основании протокола комиссии по наградам города Белгорода от 16 января 2020 года

## Белгородский городской Совет РЕШИЛ:

1. За многолетнюю плодотворную работу, личный вклад в образование и воспитание подрастающего поколения города Белгорода наградить медалью «За заслуги перед городом Белгородом» II степени:

Перестенко Николая Васильевича - директора МБОУ «Лицей № 32» г. Белгорода, Отличника народного просвещения.

2. За многолетнюю плодотворную работу, личный вклад в развитие жилищно-коммунального хозяйства города Белгорода наградить медалью «За заслуги перед городом Белгородом» II степени:

Кирееву Любовь Петровну - председателя Белгородской областной организации Общероссийского профсоюза работников жизнеобеспечения, председателя Координационного совета организаций профсоюзов города Белгорода.

3. За многолетнюю плодотворную работу, личный вклад в развитие культуры и искусства города Белгорода наградить медалью «За заслуги перед городом Белгородом» III степени:

Болтенкову Людмилу Анатольевну - балетмейстера МБУК «Дворец культуры «Энергомаш», Заслуженного работника культуры Российской Федерации;

Данильца Петра Дмитриевича - заслуженного работника культуры Российской Федерации, ветерана труда.

2. Настоящее решение вступает в силу со дня его принятия.

3. Опубликовать решение в газете «Наш Белгород» и разместить на официальном сайте «Белгородский городской Совет» в информационно-телекоммуникационной сети «Интернет».

4. Контроль за выполнением решения возложить на постоянную комиссию Белгородского городского Совета по вопросам законности и развития местного самоуправления.

О.И. МЕДВЕДЕВА,  
председатель Белгородского городского Совета  
Т.Н. НЕЗНАМОВА,  
секретарь сессии

## БЕЛГОРОДСКИЙ ГОРОДСКОЙ СОВЕТ

двадцатая сессия шестого созыва

## РЕШЕНИЕ

от 18 февраля 2020 г.

№ 211

## О поощрении Благодарственным письмом Белгородского городского Совета

В соответствии с решением Совета депутатов города Белгорода от 10 июля 2014 года № 122 «Об утверждении Положений «О Почетной грамоте Белгородского городского Совета», «О Благодарственном письме Белгородского городского Совета», «О Благодарности председателя Белгородского городского Совета»

## Белгородский городской Совет РЕШИЛ:

1. За активное участие в общественно-политической жизни города Белгорода, многолетнюю плодотворную работу по популяризации физической культуры, спорта и здорового образа жизни на территории города и в связи с 65-летием со дня рождения поощрить Благодарственным письмом Белгородского городского Совета Пашкова Александра Александровича - президента Белгородской региональной спортивной общественной организации «Федерация хоккея».

2. За значительный вклад по выполнению социально-экономических программ развития города Белгорода и в связи с 65-летием со дня рождения поощрить Благодарственным письмом Белгородского городского Совета Таранову Ольгу Сергеевну - руководителя Территориального органа Федеральной службы государственной статистики по Белгородской области.

3. Выплату единовременного денежного вознаграждения в связи с поощрением Благодарственным письмом Белгородского городского Совета осуществить за счет средств, предусмотренных на эти цели в бюджете городского округа «Город Белгород».

4. Опубликовать решение в газете «Наш Белгород» и разместить на официальном сайте «Белгородский городской Совет» в информационно-телекоммуникационной сети «Интернет».

5. Контроль за выполнением решения возложить на постоянную комиссию Белгородского городского Совета по вопросам законности и развития местного самоуправления.

О.И. МЕДВЕДЕВА,  
председатель Белгородского городского Совета  
Т.Н. НЕЗНАМОВА,  
секретарь сессии

## БЕЛГОРОДСКИЙ ГОРОДСКОЙ СОВЕТ

двадцатая сессия шестого созыва

## РЕШЕНИЕ

от 18 февраля 2020 г.

№ 212

## Об установлении границ территории для осуществления территориального общественного самоуправления «Париж»

В связи с обращением инициативной группы жителей об установлении границ территорий создаваемого территориального общественного самоуправления «Париж», руководствуясь Федеральным законом от 06 октября 2003 года № 131-ФЗ «Об общих принципах организации местного самоуправления в Российской Федерации», Уставом городского округа «Город Белгород», решением Совета депутатов города Белгорода от 23 мая 2006 года № 288 «О территориальном общественном самоуправлении на территории городского округа «Город Белгород»,

## Белгородский городской Совет РЕШИЛ:

1. Установить границы территорий для осуществления территориального общественного самоуправления «Париж» в пределах территории проживания граждан в многоквартирных жилых домах №№ 3, 5 по улице Харьковская.

2. Настоящее решение вступает в силу после его официального опубликования.

3. Опубликовать решение в газете «Наш Белгород» и разместить на официальном сайте «Белгородский городской Совет» в информационно-телекоммуникационной сети «Интернет».

4. Контроль за выполнением решения возложить на постоянную комиссию Белгородского городского Совета по вопросам законности и развития местного самоуправления.

О.И. МЕДВЕДЕВА,  
председатель Белгородского городского Совета  
Т.Н. НЕЗНАМОВА,  
секретарь сессии

## АДМИНИСТРАЦИЯ ГОРОДА БЕЛГОРОДА

## ПОСТАНОВЛЕНИЕ

от 19 февраля 2020 г.

№ 35

## Об определении уполномоченного органа

Во исполнение постановления Правительства Белгородской области от 18 ноября 2019 года № 487-пп «О предоставлении единовременной субсидии, единовременной выплаты на улучшение жилищных условий отдельным категориям семей, имеющих детей»

## ПОСТАНОВЛЯЮ:

1. Определить уполномоченным органом по реализации Порядка назначения единовременной выплаты и распоряжения единовременной выплатой на улучшение жилищных условий женщинам, родившим двойню или тройню, управление социальной защиты населения администрации города Белгорода (Тимосфеева Н.Е.).

2. Управлению по взаимодействию со СМИ администрации города (Кудинова Л.А.) обеспечить опубликование настоящего постановления в газете «Наш Белгород», сетевом издании «Газета «Наш Белгород» (GAZETANB.RU) и на официальном сайте органов местного самоуправления города Белгорода в информационно-телекоммуникационной сети Интернет.

3. Контроль за выполнением постановления возложить на заместителя главы администрации города по социальной политике и образованию Мухартова А.А.

Ю.В. ГАЛДУН,  
глава администрации города Белгорода

## АДМИНИСТРАЦИЯ ГОРОДА БЕЛГОРОДА

## РАСПОРЯЖЕНИЕ

от 19 февраля 2020 г.

№ 165

## О внесении изменений в распоряжение администрации города Белгорода от 12 февраля 2020 года № 123

В соответствии с Федеральными законами от 6 октября 2003 года № 131-ФЗ «Об общих принципах организации местного самоуправления Российской Федерации» и от 10 декабря 1995 года № 196-ФЗ «О безопасности дорожного движения», в связи с проведением мероприятий, посвященных празднованию Дня защитника Отечества, в целях обеспечения общественного порядка, безопасности граждан и дорожного движения, предупреждения террористических актов, в связи с необходимостью временно ограничить движение и стоянку транспортных средств в районе проведения праздничных мероприятий:

1. Внести в распоряжение администрации города Белгорода от 12 февраля 2020 года № 123 «Об обеспечении безопасности в период проведения мероприятий, посвященных празднованию Дня защитника Отечества 23 февраля 2020 года» изменения следующего содержания:

1.1. В пункте 1 после слов «до Михайловского шоссе» дополнить словами «по проезду от улицы Королева до улицы Мокроусова между строениями 5 по улице Королева и парком «Южный»».

1.2. В подпункте 1.1 после слов «до улицы Супруновская» дополнить словами «по проезду от улицы Королева до улицы Мокроусова между строениями 5 по улице Королева и парком «Южный»».

2. Управлению по взаимодействию со СМИ администрации города (Кудинова Л.А.) обеспечить опубликование настоящего распоряжения в газете «Наш Белгород», сетевом издании «Газета «Наш Белгород» (GAZETANB.RU) и на официальном сайте органов местного самоуправления города Белгорода в информационно-телекоммуникационной сети Интернет.

3. Контроль за исполнением настоящего распоряжения возложить на заместителя главы администрации города по безопасности Цонева Г.М.

Ю.В. ГАЛДУН,  
глава администрации города Белгорода

## АДМИНИСТРАЦИЯ ГОРОДА БЕЛГОРОДА

## ПОСТАНОВЛЕНИЕ

от 19 февраля 2020 г.

№ 34

## Об утверждении бюджетного прогноза городского округа «Город Белгород» на долгосрочный период до 2025 года

В соответствии с Федеральным законом Российской Федерации от 28 июня 2014 года № 172-ФЗ «О стратегическом планировании в Российской Федерации», пунктом 6 статьи 170.1 Бюджетного кодекса Российской Федерации, постановлением администрации города Белгорода от 16 сентября 2015 года № 119 «Об утверждении Порядка разработки и утверждения бюджетного прогноза городского округа «Город Белгород» на долгосрочный период»

## ПОСТАНОВЛЯЮ:

Утвердить прилагаемый бюджетный прогноз городского округа «Город Белгород» на долгосрочный период до 2025 года.

Признать утратившими силу постановления администрации города Белгорода от 22 февраля 2017 года № 42 «Об утверждении бюджетного прогноза городского округа «Город Белгород» на долгосрочный период до 2022 года»;

от 27 июня 2017 года № 152 «О внесении изменений в постановление администрации города Белгорода от 22 февраля 2017 года № 42».

Управлению по взаимодействию со СМИ администрации города (Кудинова Л.А.) обеспечить опубликование настоящего постановления в газете «Наш Белгород», сетевом издании «Газета «Наш Белгород» (GAZETANB.RU) и на официальном сайте органов местного самоуправления города Белгорода в информационно-телекоммуникационной сети Интернет.

Контроль за исполнением настоящего постановления возложить на комитет финансов и бюджетных отношений администрации города Белгорода (Рулёва С.Ф.).

Ю.В. ГАЛДУН,  
глава администрации города Белгорода

Приложение

УТВЕРЖДЕНО  
постановлением администрации  
города Белгорода  
от 19 февраля 2020 г. 2020 г. № 34

## Бюджетный прогноз городского округа «Город Белгород» на долгосрочный период до 2025 года

Разработка прогноза социально-экономического развития городского округа «Город Белгород», бюджетного прогноза и других документов стратегического планирования на основе Федерального закона от 28 июня 2014 года № 172-ФЗ «О стратегическом планировании Российской Федерации» позволит качественно повысить достоверность оценок и перспектив развития экономики, точность оценки доходов и расходных обязательств городского округа «Город Белгород».

Одним из ключевых этапов стратегического планирования на долгосрочную перспективу является формирование бюджетного прогноза городского округа «Город Белгород» на долгосрочный период.

Бюджетный прогноз городского округа «Город Белгород» на долгосрочный период до 2025 года (далее – бюджетный прогноз) разработан на основе долгосрочного прогноза социально-экономического развития городского округа «Город Белгород» на соответствующий период с учетом основных направлений бюджетной, налоговой и долговой политики городского округа «Город Белгород». Бюджетный прогноз разработан в соответствии с налоговым и бюджетным законодательством, действующим на момент его составления. Основные показатели социально-экономического развития городского округа «Город Белгород» на долгосрочный период до 2025 года приведены в приложении 1 к настоящему бюджетному прогнозу.

Целью долгосрочного бюджетного планирования является обеспечение предсказуемости динамики доходов и расходов бюджета городского округа «Город Белгород» (далее – бюджет городского округа), что позволит достоверно оценивать долгосрочные тенденции изменений объема доходов и расходов, выработать на основе оценки соответствующие меры, направленные на повышение устойчивости и эффективности функционирования бюджетной системы городского округа «Город Белгород» (далее – городской округ).

Основная задача долгосрочного бюджетного планирования состоит в увязке проводимой налоговой и бюджетной политики с задачами по созданию долгосрочного устойчивого роста экономики и повышению уровня и качества жизни населения, определенными Стратегией социально-экономического развития города Белгорода на период до 2025 года.

Бюджетный прогноз сформирован исходя из «консервативного», то есть наиболее реалистичного варианта макроэкономического прогноза. Основными акцентами сценария социально-экономического развития города Белгорода являются развитие сегмента промышленного производства, улучшение инвестиционной привлекательности города, создание современной транспортной инфраструктуры, усиление взаимовыгодного сотрудничества администрации города и субъектов малого бизнеса, уменьшение напряженности на рынке труда, улучшение качества социального обслуживания нуждающихся категорий граждан.

Основные параметры бюджета городского округа на долгосрочный период до 2025 года приведены в приложении 2 к настоящему бюджетному прогнозу.

В целях обеспечения сбалансированности бюджета городского округа принимаются меры по повышению эффективности бюджетных расходов, выявлению и использованию резервов для достижения установленных результатов.

Расходы бюджета городского округа формируются в полном соответствии с принципами программно-целевого бюджетного планирования. Около 90 процентов расходов бюджета городского округа реализованы в рамках 12 муниципальных программ города Белгорода. При формировании муниципальных программ города Белгорода обеспечена увязка их целей, задач и показателей с документами стратегического планирования федерального, регионального и муниципального уровней, в том числе с указами Президента Российской Федерации, прогнозом социально-экономического развития города Белгорода на период до 2025 года.

Показатели финансового обеспечения муниципальных программ города Белгорода на 2018 - 2025 годы приведены в приложении 3 к настоящему бюджетному прогнозу.

В основу бюджетного прогноза положены основные направления налоговой, бюджетной и долговой политики городского округа на долгосрочный период. Исходными положениями налоговой, бюджетной и долговой политики городского округа на долгосрочную перспективу являются стратегические цели развития города Белгорода, сформулированные в соответствии с:

1) основными положениями Послания Президента Российской Федерации Федеральному Собранию Российской Федерации от 20 февраля 2019 года;

2) положениями Указа Президента Российской Федерации от 7 мая 2018 года № 204 «О национальных целях и стратегических задачах развития Российской Федерации на период до 2024 года»;

3) муниципальными программами, а также Стратегией социально-экономического развития города Белгорода на период до 2025 года и иными документами стратегического планирования.

Основные направления бюджетной и налоговой политики городского округа «Город Белгород» (далее – бюджетная и налоговая политика)

выстраиваются с учетом бюджетной и налоговой политики, проводимой на федеральном и областном уровнях.

Основными итогами реализации основных направлений бюджетной и налоговой политики за отчетный период 2018 – 2019 годов являются:

- повышение сбалансированности и устойчивости бюджета городского округа;
- продолжение работы, направленной на повышение собираемости платежей в бюджет городского округа, проведение претензионной работы с неплательщиками, осуществление мер принудительного взыскания задолженности;
- проведение инвентаризации действующих налоговых льгот по местным налогам, предоставленных решениями Белгородского городского Совета;
- привлечение в бюджет городского округа дополнительных межбюджетных трансфертов из федерального и областного бюджетов для финансирования расходных обязательств городского округа;
- внедрение проектного управления в деятельность администрации города Белгорода;
- централизация бюджетного (бухгалтерского) учета, закупки товаров, работ и услуг для муниципальных нужд городского округа;
- увеличение инвестиционных расходов и расходов, связанных с развитием городской инфраструктуры;
- обеспечение полного и своевременного исполнения долговых обязательств городского округа при безусловном соблюдении ограничений бюджетного законодательства Российской Федерации;

- продолжение работы по совершенствованию деятельности муниципальных учреждений и муниципальных предприятий городского округа;

- организация деятельности по муниципальному финансовому контролю в соответствии с изменениями законодательства Российской Федерации и правовых актов администрации города Белгорода;

- усиление системы мониторинга и оценки качества финансового менеджмента, осуществляемого главными распорядителями средств бюджета городского округа;

- повышение уровня открытости и доступности информации о муниципальных финансах, показателях бюджета городского округа и отчета о его исполнении.

В целях дальнейшего совершенствования системы социально-экономического и бюджетного планирования, а также обеспечения согласованности и сбалансированности документов стратегического планирования, разрабатываемых на уровне субъекта Российской Федерации и муниципальном уровне, откорректирована Стратегия социально-экономического развития города Белгорода на период до 2025 года, утвержден Перечень приоритетных инвестиционных проектов, реализуемых и планируемых к реализации на территории городского округа «Город Белгород» в 2017 – 2025 годах.

Бюджетная и налоговая политика на среднесрочную и долгосрочную перспективу обеспечивает преемственность целей и задач предыдущего планового периода и ориентирована, в первую очередь, на достижение стратегической цели – повышение качества жизни населения города Белгорода за счет создания условий для обеспечения граждан доступными и качественными муниципальными услугами и обеспечения социальной защищенности.

Исходя из текущей экономической ситуации и задач, поставленных Президентом Российской Федерации, Правительством Российской Федерации и Правительством Белгородской области, бюджетная и налоговая политика на долгосрочный период будет направлена на:

- обеспечение сбалансированности и долгосрочной устойчивости бюджета городского округа;
- безусловное исполнение действующих расходных обязательств, недопущение принятия новых расходных обязательств, не обеспеченных доходными источниками;
- повышение качества бюджетного планирования;
- обеспечение потребности граждан в муниципальных услугах, повышение их доступности и качества;
- оптимизацию бюджетных расходов за счет повышения их эффективности в результате перераспределения средств на самые важные направления, снижения неэффективных затрат, применения системы нормирования закупок;
- достижение национальных целей, определенных Указом Президента Российской Федерации от 7 мая 2018 года № 204 «О национальных целях и стратегических задачах развития Российской Федерации на период до 2024 года», в результате реализации в городе Белгороде национальных проектов (программ);
- адресное решение социальных проблем;
- повышение качества финансового контроля в управлении бюджетным процессом, в том числе внутреннего финансового контроля и внутреннего финансового аудита;
- реализацию принципов открытости и прозрачности управления муниципальными финансами;
- поэтапное снижение дефицита бюджета городского округа;
- проведение взвешенной долговой политики;
- совершенствование и дальнейшее развитие программно-целевых инструментов бюджетного планирования, механизмов проектного управления;
- повышение качества и доступности информации о бюджете городского округа для граждан;
- поддержку и стимулирование предпринимательской и инвестиционной активности хозяйствующих субъектов, ведущих экономическую деятельность на территории города в целях получения необходимого объема доходов в бюджет городского округа;
- развитие механизмов муниципально-частного партнерства, расширение практики заключения концессионных соглашений, передачи части объектов социальной инфраструктуры в управление негосударственными организациями;

а также оказания негосударственными организациями отдельных видов услуг, предоставляемых муниципальными учреждениями.

Основными направлениями бюджетной и налоговой политики в области доходов бюджета городского округа являются:

1. Продолжение работы по развитию доходного потенциала городского округа.
2. Повышение эффективности управления муниципальными земельными ресурсами и иным имуществом городского округа.
3. Повышение качества администрирования главными администраторами доходов бюджета городского округа.

Основными направлениями бюджетной и налоговой политики в области расходов бюджета городского округа являются обеспечение взвешенного подхода при принятии расходных обязательств, с исключением образования несанкционированной кредиторской задолженности, обеспечение условий софинансирования расходных обязательств городского округа, совершенствование системы оценки качества финансового менеджмента, осуществляемого главными распорядителями средств бюджета городского округа, в рамках которого предстоит модернизировать систему показателей оценки с учетом положений новой редакции Бюджетного кодекса Российской Федерации в части взаимосвязи финансового менеджмента с осуществлением внутреннего финансового контроля.

Долговая политика города Белгорода, как и в предыдущем периоде, будет направлена на обеспечение сбалансированности бюджета городского округа при безусловном обслуживании и выполнении принятых обязательств, соблюдении норм и ограничений, установленных Бюджетным кодексом Российской Федерации.

Для повышения качества управления муниципальным долгом городского округа необходимо обеспечить:

- поэтапное (последовательное) снижение и поддержание экономически безопасного уровня муниципального долга городского округа, в том числе за счет минимизации дефицита бюджета городского округа, проведение оценки рисков, связанных с увеличением муниципального долга;

- проведение систематического отбора форм покрытия временных кассовых разрывов, возникающих при исполнении бюджета городского округа, в том числе продолжение практики активного использования бюджетных кредитов, привлеченных от Управления Федерального казначейства по Белгородской области, а также эффективного управления свободными остатками средств бюджета городского округа и муниципальных учреждений городского округа;
- сокращение стоимости обслуживания муниципального долга городского округа, в том числе за счет проведения работы с кредитными организациями по снижению процентных ставок по заключенным контрактам на оказание услуг по предоставлению денежных средств (кредита), привлечения кредитов кредитных организаций при условии установления процентной ставки, рассчитываемой как сумма ключевой ставки Центрального банка Российской Федерации и надбавки, определяемой контрактом.

Бюджетная и налоговая политика в области муниципального контроля на среднесрочный и долгосрочный период направлена на совершенствование муниципального контроля в финансово-бюджетной сфере с целью его ориентации на оценку эффективности расходов бюджета городского округа.

Основными направлениями бюджетной и налоговой политики в области муниципального финансового контроля являются:

1. Совершенствование правового регулирования муниципального финансового контроля.
2. Организация деятельности по муниципальному финансовому контролю в соответствии с изменениями законодательства Российской Федерации и правовых актов администрации города Белгорода.
3. Создание системы внутреннего финансового контроля и внутреннего финансового аудита.
4. Усиление контроля за деятельностью муниципальных учреждений городского округа.
5. Обеспечение открытости и прозрачности муниципальных финансов.

В целях обеспечения открытости и понятности бюджетной информации необходимо повышать финансовую грамотность граждан; содействовать проектам развития общественной инфраструктуры с вовлечением граждан через изучение и популяризацию лучших российских практик; осуществлять поддержку и развитие общедоступных информационно-аналитических ресурсов.

Кроме того, в рамках открытости бюджета необходимо продолжить осуществлять мониторинг и контроль за размещением муниципальных учреждений информации в личном кабинете на официальном сайте для размещения информации о государственных (муниципальных) учреждениях.

Дальнейшее использование реализуемой на всех уровнях бюджетной системы Российской Федерации информационной системы управления общественными финансами «Электронный бюджет» обеспечивает открытость и прозрачность муниципальных финансов.

**С. Ф. РУЛЕВА,**

руководитель комитета финансов и бюджетных отношений администрации города

**Приложение 1**

к бюджетному прогнозу

городского округа «Город Белгород»

на долгосрочный период до 2025 года

**Основные показатели прогноза социально-экономического развития**

городского округа «Город Белгород» на долгосрочный период до 2025 года

Показатели	Отчетный год		Плановый период			Прогнозный период		
	2018 г.	2019 г.	2020 г.	2021 г.	2022 г.	2023 г.	2024 г.	2025 г.
Численность населения (среднегодовая), тыс. чел.	392,0	392,8	393,6	394,4	395,2	396,0	396,8	397,6
Среднесписочная численность работников организаций, всего	163 099	165 050	166 243	167 127	168 480	169 390	170 200	170 710
Фонд начисленной заработной платы работников организаций, всего, млн. рублей	67 248,0	72 029,6	77 389,3	83 296,4	89 599,8	95 299,8	100 979,0	105 927,9
Среднемесячная номинальная начисленная заработная плата работников организаций, рублей	34 359,5	36 367,6	38 793,3	41 533,5	44 317,7	46 883,8	49 441,3	51 709,5

**С. Ф. РУЛЕВА,**

руководитель комитета финансов и бюджетных отношений администрации города

**Приложение 2**

к бюджетному прогнозу

городского округа «Город Белгород»

на долгосрочный период до 2025 года

**Основные параметры бюджета городского округа «Город Белгород»**

на долгосрочный период до 2025 года

тыс. руб.

Показатели	Отчетный год		Плановый период			Прогнозный период		
	2018 г.	2019 г.	2020 г.	2021 г.	2022 г.	2023 г.	2024 г.	2025 г.
1. Доходы всего, в т.ч.:	9 691 873,5	11 352 014,3	12 420 366,3	11 416 164,8	12 158 904,8	12 113 985,0	12 290 708,0	12 454 994,0
1.1. Налоговые и неналоговые доходы	4 693 374,1	4 572 219,3	4 661 001,0	4 675 495,0	4 749 548,0	4 843 000,0	4 925 200,0	5 001 100,0
1.2. Безвозмездные поступления	4 998 499,4	6 779 795,0	7 759 365,3	6 740 669,8	7 409 356,8	7 270 985,0	7 365 508,0	7 453 894,0
2. Расходы всего, из них:	10 025 549,3	11 448 078,3	12 871 466,3	11 830 654,8	12 549 662,8	12 374 990,0	12 491 458,0	12 648 204,0
2.1. Условно утвержденные расходы			127 884,0	244 776,0				
3. Дефицит/профицит	- 333 675,8	- 96 064,0	- 451 100,0	- 414 490,0	- 390 758,0	- 261 005,0	- 200 750,0	- 193 210,0
4. Объем муниципального долга (Верхний предел муниципального внутреннего долга и (или) верхний предел муниципального внешнего долга)	2 644 704,0	2 708 494,4	3 218 494,4	3 618 494,4	3 998 494,4	4 378 494,4	4 340 000,0	4 520 000,0

**С. Ф. РУЛЕВА,**

руководитель комитета финансов и бюджетных отношений администрации города

**Приложение 3**

к бюджетному прогнозу

городского округа «Город Белгород»

на долгосрочный период до 2025 года

**Показатели финансового обеспечения**

муниципальных программ города Белгорода на 2018 - 2025 годы

тыс. руб.

Показатели	Отчетный год		Плановый период			Прогнозный период		
	2018 г.	2019 г.	2020 г.	2021 г.	2022 г.	2023 г.	2024 г.	2025 г.
1	2	3	4	5	6	7	8	9
Расходы, всего	10 025 549,3	11 448 078,3	12 871 466,3	11 702 770,8	12 304 886,8	12 374 990,0	12 491 458,0	12 648 204,0

1. Программные расходы, всего	9 320 686,8	10 727 403,0	11 785 726,1	10 839 027,8	11 309 125,3	11 471 615,0	11 604 564,0	11 775 478,0
Удельный вес (%)	93,0	93,7	91,6	92,6	91,9	92,7	92,9	93,1
1.1. Муниципальная программа «Повышение инвестиционной привлекательности города и формирование благоприятного предпринимательского климата»	13 464,8	25 475,1	39 147	26 937	25 995	26 385,0	27 851,0	28 261,0
1.2. Муниципальная программа «Развитие жилищно-коммунального хозяйства города Белгорода»	721 360,1	758 558,3	942 052,6	512 655,5	551 023,5	565 694,0	576 547,0	585 241,0

Показатели	Отчетный год		Плановый период			Прогнозный период		
	2018 г.	2019 г.	2020 г.	2021 г.	2022 г.	2023 г.	2024 г.	2025 г.
1	2	3	4	5	6	7	8	9

1.3. Муниципальная программа «Развитие дорожно-транспортной инфраструктуры города Белгорода»	1 224 755,1	1 942 528,2	1 871 983,0	795 782,0	690 754,0	700 682,0	722 964,0	733 612,0
--	-------------	-------------	-------------	-----------	-----------	-----------	-----------	-----------

1.4. Муниципальная программа «Обеспечение доступным и комфортным жильем жителей города Белгорода»	139 926,4	127 915,7	138 616,4	159 368,4	161 520,7	165 191,0	167 106,0	168 567,0
---	-----------	-----------	-----------	-----------	-----------	-----------	-----------	-----------

1.5. Муниципальная программа «Развитие образования городского округа «Город Белгород»	4 835 954,4	5 179 644,3	6 041 757	6 529 772	6 939 761,0	7 151 635,0	7 233 557,0	7 340 893,0
---	-------------	-------------	-----------	-----------	-------------	-------------	-------------	-------------

1.6. Муниципальная программа «Социальная поддержка населения города Белгорода»	1 528 780,5	1 544 338,4	1 686 870,4	1 727 436,1	1 777 485,1	1 780 485,0	1 782 461,0	1 808 713,0
--	-------------	-------------	-------------	-------------	-------------	-------------	-------------	-------------

1.7. Муниципальная программа «Развитие культуры и искусства городского округа «Город Белгород»	428 944,9	590 001,5	597 881,7	617 413,1	653 694,0	676 825,0	684 669,0	694 753,0
--	-----------	-----------	-----------	-----------	-----------	-----------	-----------	-----------

1.8. Муниципальная программа «Спорт для всех»	164 260,3	175 077,3	168 616,0	160 915,0	172 153,0	178 957,0	181 031,0	183 697,0
---	-----------	-----------	-----------	-----------	-----------	-----------	-----------	-----------

1.9. Муниципальная программа «Обеспечение безопасности жизнедеятельности населения на территории городского округа «Город Белгород»	147 089,2	136 928,8	174 646,0	116 735,0	120 749,0	125 040,0	126 490,0	128 353,0
---	-----------	-----------	-----------	-----------	-----------	-----------	-----------	-----------

Показатели	Отчетный год		Плановый период			Прогнозный период		
	2018 г.	2019 г.	2020 г.	2021 г.	2022 г.	2023 г.	2024 г.	2025 г.
1	2	3	4	5	6	7	8	9

1.10. Муниципальная программа «Муниципальное управление и развитие муниципальной кадровой политики городского округа «Город Белгород»	50 865,2	9 933,8	7 178,0	7 339,0	7 551,0	7 801,0	7 891,0	8 007,0
---	----------	---------	---------	---------	---------	---------	---------	---------

1.11. Муниципальная программа «Развитие солидарного общества и информационного пространства городского округа «Город Белгород»	46 517,9	41 886,8	56 440,0	54 302,0	56 564,0	58 505,0	59 183,0	60 055,0
--	----------	----------	----------	----------	----------	----------	----------	----------

1.12. Муниципальная программа «Формирование современной городской среды городского округа «Город Белгород» на 2018-2022 годы»	18 768,0	195 114,8	60 538,0	130 372,7	151 875,0	34 415,0	34 814,0	35 326,0
---	----------	-----------	----------	-----------	-----------	----------	----------	----------

2. Непрограммные расходы, всего	704 862,5	720 675,3	1 085 740,2	863 743,0	995 761,5	903 375,0	886 894,0	872 726,0
---------------------------------	-----------	-----------	-------------	-----------	-----------	-----------	-----------	-----------

Удельный вес (%)	7,0	6,3	8,4	7,4	8,1	7,3	7,1	6,9
------------------	-----	-----	-----	-----	-----	-----	-----	-----

**С. Ф. РУЛЕВА,**

руководитель комитета финансов и бюджетных отношений администрации города

**АДМИНИСТРАЦИЯ ГОРОДА БЕЛГОРОДА**

**РАСПОРЯЖЕНИЕ**

от 18 февраля 2020 г.

№ 149

Об утверждении Положения о порядке проведения инвентаризации многоквартирного жилищного фонда на территории городского округа «Город Белгород»

В соответствии с Федеральным законом от 6 октября 2003 года № 131-ФЗ «Об общих принципах организации местного самоуправления в Российской Федерации», Жилищным кодексом Российской Федерации, в целях выявления неучтенных в реестре муниципальных жилых помещений, а также бесхозных, свободных, самовольно занятых и помещений, использующихся не по назначению, на основании Устава городского округа «Город Белгород»:

1. Утвердить Положение о порядке проведения инвентаризации многоквартирного жилищного фонда на территории городского округа «Город Белгород» (приложение 1).
2. Утвердить состав комиссии по инвентаризации многоквартирного жилищного фонда на территории городского округа «Город Белгород» по должностям (приложение 2).
3. Утвердить Положение о комиссии по инвентаризации многоквартирного жилищного фонда на территории городского округа «Город Белгород» (приложение 3).
4. Управлению по взаимодействию со СМИ администрации города (Кудинова Л.А.) обеспечить опубликование настоящего распоряжения в газете «Наш Белгород», сетевом издании «Газета» Наш Белгород» (GAZETANB.RU) и на официальном сайте органов местного самоуправления города Белгорода в информационно-телекоммуникационной сети Интернет.
5. Контроль за исполнением настоящего распоряжения оставляю за собой.

**Ю. В. ГАЛДУН,**

глава администрации города Белгорода

**Приложение 1**

УТВЕРЖДЕНО

распоряжением администрации

города Белгорода

от 18 февраля 2020 г. № 149

**ПОЛОЖЕНИЕ**

о порядке проведения инвентаризации многоквартирного жилищного фонда на территории городского округа «Город Белгород»

**1. Общие положения**

1.1. Настоящим положением о порядке проведения инвентаризации многоквартирного жилищного фонда на территории городского округа «Город Белгород» (далее - Положение) определяется порядок проведения инвентаризации многоквартирного жилищного фонда на территории городского округа «Город Белгород» (далее - инвентаризация) и оформления ее результатов.

1.2. Инвентаризация проводится в отношении помещений в многоквартирных домах в соответствии с информацией, предоставляемой собственниками помещений до вступления в силу закона о государственной регистрации права, организаций, осуществляющих деятельность в сфере управления многоквартирными домами о технических характеристиках и благоустройстве дома, об открытых лицевых счетах на помещения, количестве комнат и количестве проживающих в них граждан, комитета общественных и земельных отношений администрации города о муниципальных нежилых помещениях и сведениях о земельном участке под многоквартирным жилым

**2. Порядок проведения инвентаризации**

2.1. Инвентаризация проводится комиссией по инвентаризации многоквартирного жилищного фонда на территории городского округа «Город Белгород» (далее - комиссия), состав которой утверждается распоряжением администрации города Белгорода.

2.2. Инвентаризация проводится в отношении помещений в многоквартирных домах в соответствии с информацией, предварительно полученной из ГУП «Белоблтиинвентаризация» о характеристиках жилого дома и жилых и нежилых помещениях, а также о зарегистрированных правах на помещения до вступления в силу закона о государственной регистрации права, организаций, осуществляющих деятельность в сфере управления многоквартирными домами о технических характеристиках и благоустройстве дома, об открытых лицевых счетах на помещения, количестве комнат и количестве проживающих в них граждан, комитета общественных и земельных отношений администрации города о муниципальных нежилых помещениях и сведениях о земельном участке под многоквартирным жилым

домом, Управления Федеральной службы государственной регистрации, кадастра и картографии по Белгородской области о зарегистрированных правах на жилые помещения и постановке их на кадастровый учет.

2.3. По итогам инвентаризации составляется паспорт многоквартирного дома по форме согласно приложению к Положению.

**3. Порядок составления паспорта многоквартирного дома**

3.1. Паспорт многоквартирного дома составляется в электронном виде и распечатывается на бумажном носителе, который остается в муниципальном казенном учреждении «Городской жилищный фонд».

3.2. В заголовке паспорта указывается адрес многоквартирного дома.

3.3. В раздел «Общая характеристика многоквартирного дома» паспорта многоквартирного дома вносятся следующие сведения:  
- обслуживающая организация; год постройки; процент износа; количество этажей; материал стен; общая площадь здания; общее количество помещений; общее количество проживающих; общая площадь и количество нежилых помещений; общая площадь и количество жилых помещений – согласно данным технических паспортов на соответствующее здание; количество подъездов; наличие подвалов (цокольных этажей); оборудование (благоустройство); площадь земельного участка под многоквартирным домом. Цифровые значения величин площадей указываются с точностью до одного десятичного знака.

При наличии или отсутствии в многоквартирном доме отдельных видов благоустройства (водопровод, централизованное отопление, индивидуальное отопление, горячее водоснабжение, холодное водоснабжение, газоснабжение, канализация) указывается словами «да» или «нет» в соответствующих строках.

3.4. В разделе «Сведения о помещениях в многоквартирном доме» паспорта многоквартирного жилого дома указываются сведения обо всех помещениях этого дома:

- номер квартиры в многоквартирном доме; вид собственности; сведения о постановке на кадастровый учет; сведения о назначении помещения; сведения о количестве комнат; сведения об открытых лицевых счетах и количестве проживающих, а также сведения о встроенных нежилых помещениях и имеющих иных помещений (колясочные, лифтерные и др.).

3.5. По окончании составления паспорта многоквартирного дома его подписывают председатель и члены комиссии, проводившие инвентаризацию.

**А.С. СЕРГЕЕВ,**  
директор МКУ «Городской жилищный фонд»

Приложение  
к Положению о порядке проведения инвентаризации многоквартирного  
жилищного фонда на территории городского округа «Город Белгород»

**ПАСПОРТ МНОГООКВАРТИРНОГО ЖИЛОГО ДОМА**

(форма)

(адрес МКД)

**РАЗДЕЛ 1. Общая характеристика многоквартирного дома**

Обслуживающая организация: \_\_\_\_\_  
 Год постройки: \_\_\_\_\_  
 % износа: \_\_\_\_\_  
 Кол-во этажей: \_\_\_\_\_  
 Материал стен: \_\_\_\_\_  
 Общая площадь здания, кв. м: \_\_\_\_\_  
 Общая площадь помещений, кв. м: \_\_\_\_\_  
 Общее количество проживающих: \_\_\_\_\_  
 Количество нежилых помещений: \_\_\_\_\_  
 Общая площадь нежилых помещений, кв. м: \_\_\_\_\_  
 Количество жилых помещений (квартир): \_\_\_\_\_  
 Общая площадь жилых помещений (квартир), кв. м: \_\_\_\_\_  
 Количество подъездов: \_\_\_\_\_  
 Наличие подвалов (цокольных этажей) \_\_\_\_\_  
 Оборудование (благоустройство) жилого дома:  
 водопроводом (да / нет) \_\_\_\_\_  
 централизованным отоплением (да / нет) \_\_\_\_\_  
 индивидуальным отоплением (да / нет) \_\_\_\_\_  
 горячим водоснабжением (да / нет) \_\_\_\_\_  
 газоснабжением (да / нет) \_\_\_\_\_  
 канализацией (да / нет) \_\_\_\_\_  
 наличие лифта (да/нет) \_\_\_\_\_

Сведения о земельном участке: площадь \_\_\_\_\_ кв. м  
 Наличие элементов благоустройства дворовых территорий (скамейки, беседки, детские и спортивные площадки, оборудованные парковки, сушилки и другое): \_\_\_\_\_

**РАЗДЕЛ 2. Сведения о помещениях в многоквартирном доме**

№ п/п	№ кв.	Вид соб-ти	Кадастровый учет **	Назначение помещения ***	Кол-во комнат	Кол-во проживающих	Наличие открытого лицевого счета (да/нет)	Прим.

\* - частная, муниципальная, федеральная, областная, частная БТИ (зарегистрированы права на жилые помещения до вступления в силу закона о государственной регистрации права), приватизированная, но право собственности не зарегистрировано, колясочные, лифтерные и другое;

\*\* - стоит или не стоит на кадастровом учете;

\*\*\* - назначение помещения жилое или нежилое.

**А.С. СЕРГЕЕВ,**  
директор МКУ «Городской жилищный фонд»

Приложение 2  
**УТВЕРЖДЕНО**  
распоряжением администрации  
города Белгорода  
от 18 февраля 2020 г. № 149

**СОСТАВ**

комиссии по инвентаризации многоквартирного жилищного фонда на территории городского округа «Город Белгород»

Руководитель жилищного управления, председатель комиссии;  
 директор МКУ «Городской жилищный фонд», заместитель председателя комиссии;  
 начальник отдела муниципальных услуг и учета жилищного фонда МКУ «Городской жилищный фонд», секретарь комиссии.

**Члены комиссии:**

руководитель департамента городского хозяйства администрации города;  
 руководитель комитета имущественных и земельных отношений администрации города;  
 руководитель комитета по развитию территорий администрации города;  
 глава управы (по территориальной принадлежности);  
 представитель ГУП «Белоблтехинвентаризация» (по согласованию).

**А.С. СЕРГЕЕВ,**  
директор МКУ «Городской жилищный фонд»

Приложение 3  
**УТВЕРЖДЕНО**  
распоряжением администрации  
города Белгорода  
от 18 февраля 2020 г. № 149

**ПОЛОЖЕНИЕ**

о комиссии по инвентаризации многоквартирного жилищного фонда на территории городского округа «Город Белгород»

**1. Общие положения**

1.1. Настоящее положение о комиссии по инвентаризации многоквартирного жилищного фонда на территории городского округа «Город Белгород» (далее - Положение) определяет задачи, порядок формирования и работы, права и обязанности комиссии по инвентаризации многоквартирного жилищного фонда на территории городского округа «Город Белгород» (далее - комиссия).

1.2. Комиссия в своей работе руководствуется действующим законодательством Российской Федерации, Белгородской области и нормативными правовыми актами города Белгорода.

**2. Основные цели и задачи комиссии**

- Основными целями комиссии являются:
  - Организация работы по сбору информации по техническим характеристикам многоквартирного дома.
  - Обеспечение составления паспортов всех многоквартирных домов на территории городского округа «Город Белгород».
- Основными задачами комиссии являются:
  - Выявление в реестре муниципальных жилых помещений неучтенных помещений.
  - Выявление свободных муниципальных жилых помещений и оценка их технического состояния.
  - Выявление бесхозяйных и самовольно занятых жилых помещений.
  - Выявление жилых помещений, использующихся не по назначению.
  - Выявление помещений, имеющих признаки выморочного имущества.

**3. Порядок формирования и работы комиссии**

3.1. Комиссия создается при администрации города Белгорода. В состав комиссии входят сотрудники МКУ «Городской жилищный фонд» и администрации города Белгорода.

В случае необходимости могут приглашаться специалисты из других организаций.

3.2. Состав комиссии утверждается распоряжением администрации города Белгорода.

3.3. В состав комиссии входят председатель комиссии, заместитель, секретарь и члены комиссии, которые принимают участие в ее деятельности.

Комиссия возглавляет председатель комиссии, который руководит ее деятельностью. В случае отсутствия председателя комиссию возглавляет его заместитель.

3.4. По окончании проведения инвентаризации оформляется паспорт многоквартирного дома, который подписывается председателем и членами комиссии.

**4. Права и обязанности комиссии**

- Для реализации возложенных задач комиссия имеет право:
  - Запрашивать и получать в установленном порядке необходимую информацию:
    - о характеристиках жилого дома и жилых и нежилых помещениях, а также о зарегистрированных правах на жилые помещения до вступления в силу закона о государственной регистрации права от ГУП «Белоблтехинвентаризация»;
    - о технических характеристиках и благоустройстве дома, об открытых лицевых счетах на жилые помещения, о количестве комнат и количестве проживающих в них граждан от управляющих компаний;
    - о зарегистрированных правах на жилые помещения и постановке их на кадастровый учет от Управления Федеральной службы государственной регистрации, кадастра и картографии по Белгородской области;
    - о муниципальных нежилых помещениях и сведениях о земельном участке под многоквартирным жилым домом от комитета имущественных и земельных отношений администрации города.
  - В случае необходимости привлекать экспертов и запрашивать дополнительную информацию от государственных и муниципальных учреждений и организаций, расположенных на территории города Белгорода.
- Для реализации возложенных задач комиссия обязана:
  - Соблюдать действующее законодательство Российской Федерации, Белгородской области, нормативные правовые акты города Белгорода. Координировать работу по сбору информации по техническим характеристикам жилищного фонда.

**А.С. СЕРГЕЕВ,**  
директор МКУ «Городской жилищный фонд»

**Управление потребительского рынка администрации города проводит муниципальную торговую ярмарку «Мартовская», которая будет работать с 5 по 8 марта 2020 года.**  
**Время работы ярмарки - с 8 до 20 часов. Заявки на предоставление торговых мест будут приниматься Управлением потребительского рынка с 25 февраля по 2 марта.**

**Ярмарочные площадки будут организованы по следующим адресам:**

Белгородский проспект, 87 - 1 торговое место, Белгородский проспект, 93 - 1, бульвар 1-го Салюта, 1 - 2, бульвар Юности, 7 - 4, бульвар Юности, 27 - 2, ул. Буденного, 10 а - 1, бульвар Юности, 37 - 1, Белгородский проспект, 38-а - 1, Белгородский проспект, 48 - 1, Белгородский проспект, 48-а - 5, Народный бульвар, 101 - 7, Народный бульвар, 99 - 7, Народный бульвар, 80б - 5, пр. Б. Хмельницкого (ост. «Энергомаш», ч/с) - 3, пр. Б. Хмельницкого, 73 (ост. «Родина») - 5, пр. Б. Хмельницкого, 139-б - 3, пр. Б. Хмельницкого, 154 - 3, пр. Б. Хмельницкого, 160 - 3, Свято-Троицкий бульвар (ост. «Родина») - 5, пр. Ватутина 7а - 1, пр. Славы, 123-а - 1, ул. 5 Августа, 2 - 4, ул. 5 Августа, 4 - 1, ул. 8 Марта, 25-б - 1, ул. 50-летия Белгородской области, 17-а - 6, ул. 50-летия Белгородской области, 14 - 3, ул. 60 лет Октября, 1 - 4, ул. Белгородского полка, 34 - 15, ул. Вокзальная, 2 - 2, ул. Гостёнская, 1 - 4, ул. Губкина, 17 - 13, ул. Губкина, 15 - 1, ул. Губкина, 25 - 11, ул. Есенина, 12-а - 4, ул. Железнякова, 15 - 1, ул. Железнякова, 27 - 1, ул. Каштановая, 39 - 3, ул. Королёва, 2 - 4, ул. Королёва, 9а - 6, ул. Костюкова, 67-б - 4, ул. Костюкова, 46 - 3, ул. Конева, 1-а - 1, ул. Конева, 4 - 1, ул. Конева, 6-а - 1, ул. Конева, 25 - 1, ул. Князя Трубецкого, 18 - 1, ул. Макаренко, 1 - 1, ул. Макаренко, 20 - 2, ул. Макаренко, 6в - 1, ул. Некрасова, 1 - 1, ул. Некрасова, 8/9 - 1, ул. Попова, 36 - 5, ул. Победы, 85а - 1, ул. Победы, 165 - 1, ул. Преображенская, 10 - 1, ул. Преображенская, 46 - 1, ул. Преображенская, 88 - 3, ул. Преображенская, 106 - 5, ул. Пугачёва, 5 - 2, ул. Садовая, 25-а - 3, ул. Садовая, 30 - 1, ул. Садовая, 116-а - 1, ул. Спортивная, 1-а - 5, ул. Щорса (ост. «Водстрой», н/с) - 7, ул. Щорса (ост. «Водстрой», ч/с) - 5, ул. Щорса, 43 - 6, ул. Щорса, 43-в - 1, ул. Щорса, 47-б - 2, ул. Молодежная, 6а - 1, ул. Щорса, 22 - 1, ул. Лермонтова, 49а - 1, ул. Привольная, 24 - 5, ул. Семашко, 32 - 1.

**Федеральная кадастровая палата озвучила количество земельных участков, снятых с кадастрового учета в прошлом году**

Росреестр информирует

► **С января по декабрь прошлого года с кадастрового учета снято более 630 тыс. земельных участков. Как правило, процедура проводится по желанию землевладельца в случае преобразования участка, а также для прекращения уплаты земельного налога, если участок утратил свою функциональность. В 2019 году с кадастрового учета снято почти вдвое меньше земельных участков, чем в предыдущем - в 2018 году снято более 1,1 млн участков.**

С начала 2019 года учетная процедура проведена в отношении почти 5,4 млн земельных участков, при этом к концу года снято с кадастрового учета более 630 тыс. земельных участков. В 2018 году поставлено на учет также около 5,4 млн, тогда как снято с учета почти вдвое больше земельных участков - более 1,1 млн.

Наибольшее число земельных участков, снятых с учета в прошлом году, в Алтайском крае - 96,2 тыс., Ставропольском крае - 30,9 тыс., Республике Башкортостан - 27,5 тыс., Саратовской области - 24,4 тыс. По итогам 2018 года абсолютными лидерами по снятию с учета земельных участков стали Иркутская область (175,2 тыс.), Свердловская область (112,9 тыс.) и Ростовская область (122,6 тыс.).

«Государственный кадастровый учет позволяет систематизировать и упорядочить сведения об объектах недвижимости, в том числе о земельных участках, расположенных на территории Российской Федерации. В процессе кадастрового учета каждый земельный участок получает уникальный кадастровый номер и становится самостоятельным объектом правовых отношений. Последующая процедура регистрации закрепляет за физическими или юридическими лицами право на земельный участок, позволяя совершать любые действия в отношении принадлежащих ему земель в соответствии с законодательством в сфере земельных отношений», - говорит эксперт Федеральной кадастровой палаты Екатерина Голованова.

Снятие с государственного кадастрового учета объекта недвижимости подразумевает прекращение актуальности сведений о самом объекте, прекращение права собственности и, соответственно, освобождение владельца от налогового бремени. Согласно Земельному кодексу РФ и федеральному закону «О государственной регистрации недвижимости» снятие с кадастрового учета земельного участка может производиться только в ряде определенных случаев.

Например, если собственник принял решение о преобразовании своего земельного участка путем процедуры раздела, объединения или перераспределения, то такой земельный участок утрачивает актуальность, запись о нем в реестре недвижимости переходит в статус «архивная», а для вновь образованных участков он становится исходным. В данном случае процедура снятия строго определена нормой Земельного кодекса РФ.

Следующий вариант снятия связан с особым статусом земельного участка, который носит название «временный». Такой статус приобретали участки, прошедшие кадастровый учет до 1 января 2017 года, и регистрация прав на которые не проводилась. Если право на такой участок и далее не будет зарегистрировано, то после 1 марта 2022 года «временный» участок будет снят с кадастрового учета.

Статус всех земельных участков, прошедших процедуру государственного кадастрового учета после 1 января 2017 года, носит название «актуальный». Однако в случае отсутствия зарегистрированного права на такие земельные участки в течение 5 лет с момента проведения процедуры учета в отношении них также будет проведена процедура снятия с кадастрового учета.



И последняя по вариации, но не по юридическому значению, - это процедура исключения сведений о земельных участках, записи о которых внесены в госреестр до 1 марта 2008 года, при соблюдении трех условий: 1) отсутствие зарегистрированного документа, разграничивающего право на земельный участок (договор, распоряжение и т. п.);

2) наличие ранее возникшего права на земельный участок;

3) отсутствие объектов недвижимости на таком участке, подтвержденное документально.

Если к моменту подачи заявления участок уже будет снят с кадастрового учета, в регистрации права собственности будет отказано, и решать вопрос о принадлежности участка придется уже в суде. Снятые с учета земельные участки получают статус свободных (неограниченных) и переходят в распоряжение уполномоченного органа местного самоуправления. «Особое внимание стоит уделить земельным участкам, которые были получены в наследство. Именно в таких случаях может выясниться, что запись о правообладателе «старого» участка отсутствует в ЕГРН или участок уже снят с учета. Поэтому стоит заранее выяснить, какие сведения о земельном наделе содержатся в госреестре недвижимости, и представить в регистрирующий орган документы, содержащие недостающие данные о правообладателе. А если в ЕГРН отсутствуют сведения о земельных границах, то помимо прочего провести межгранице участка», - обращает внимание Екатерина Голованова.

Проверить, какие сведения о земельном участке содержатся в ЕГРН, имеется ли запись о собственнике, поможет выписка «Об основных характеристиках и зарегистрированных правах на объект недвижимости» из Единого госреестра недвижимости. Заказать выписку можно любым удобным способом, в том числе онлайн - с помощью нового сервиса по выдаче сведений ЕГРН Федеральной кадастровой палаты.

Согласно действующему законодательству, регистрация права собственности занимает семь рабочих дней, а при передаче документов через МФЦ срок регистрационной процедуры увеличивается до девяти рабочих дней.

**ФИЛИАЛ ФГБУ «ФКП РОСРЕЕСТРА» ПО БЕЛГОРОДСКОЙ ОБЛАСТИ**